

Gabarit pour pose verticale

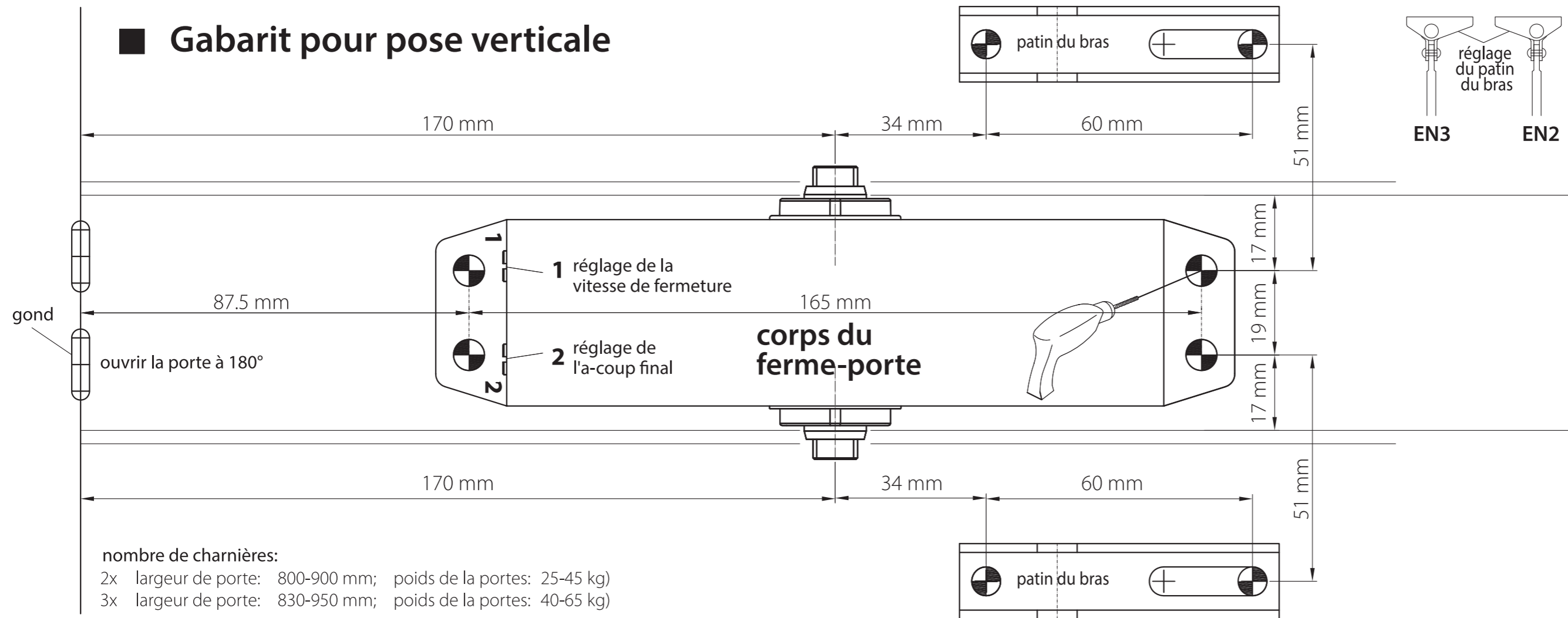

A 88.000.02
1403.YS

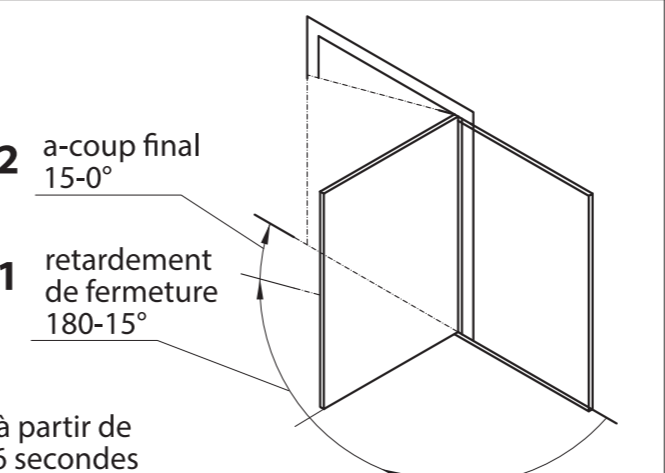
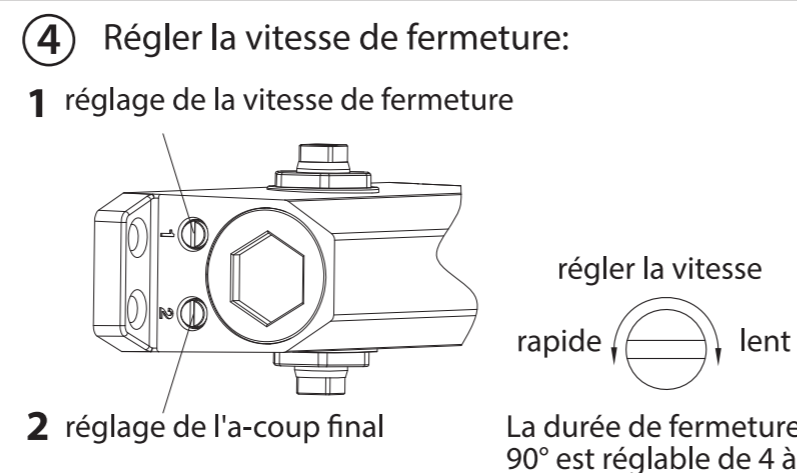
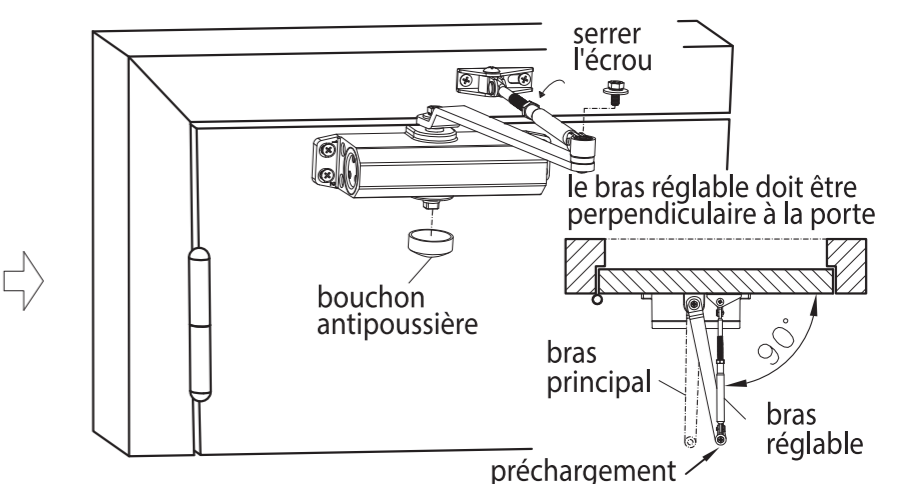
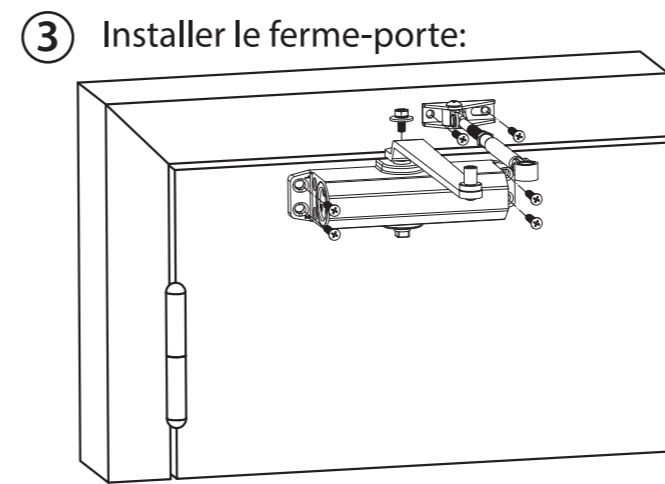
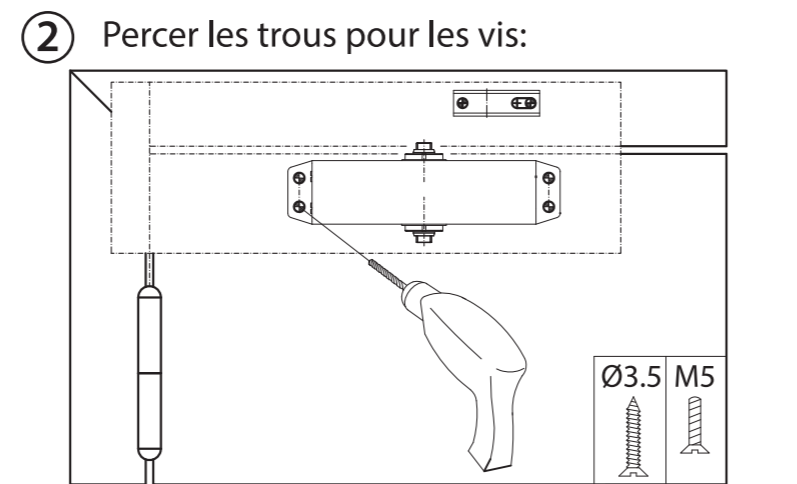
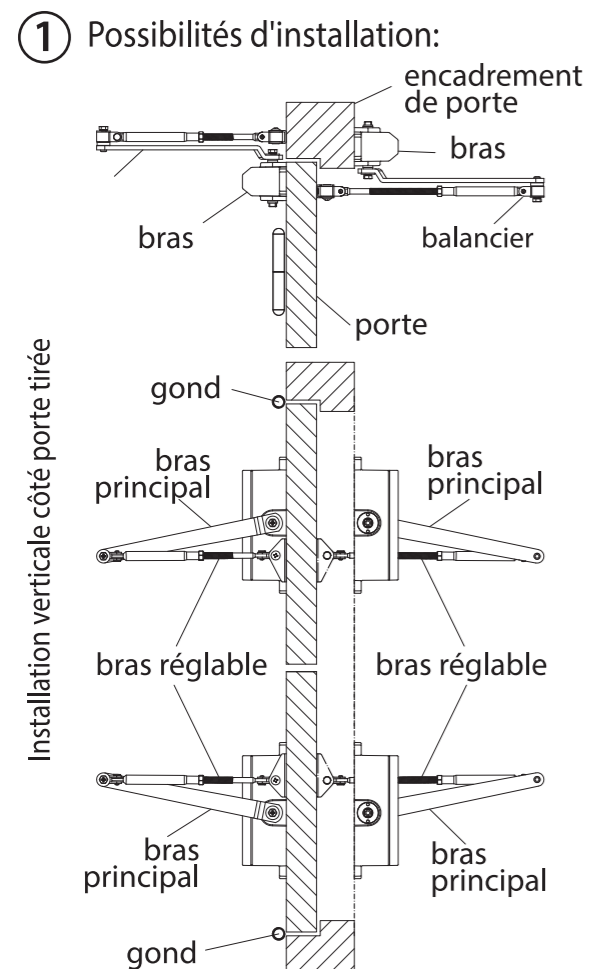

- 5 Attention !!!
1. Ne PAS faire tourner l'engrenage de l'arbre de plus de 180 degrés avant l'installation du ferme-porte.
 2. ÉVITER de heurter violemment l'engrenage de l'arbre pendant l'installation du bras.
 3. Ne PAS forcer la fermeture de la porte, car le ferme-porte est automatique.
 4. Contrôlez le réglage de la vitesse au début de l'été et au début de l'hiver.
 5. Resserrer toutes les vis au bout de 15 jours d'utilisation.
 6. Attention à ne PAS extraire la vanne de réglage de la vitesse du ferme-porte pendant le réglage.

Art. 107079