

**HANDSON.**

# POP UP TENT 3-4 PERSONEN TENTE POP-UP 3-4 PERSONNES



Originele gebruiksaanwijzing





Lees deze handleiding zorgvuldig voordat je dit product in gebruik neemt.

Mode d'emploi original

Lire attentivement cette notice avant d'utiliser le produit.

Art. 132321

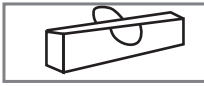
ONDERDELENLIJST / LISTE DES PIÈCES

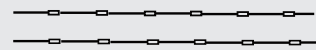
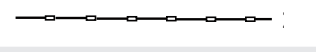
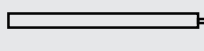
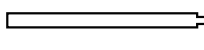
	A1] Binnentent	A1] Tente intérieure	1x
	A2] Buitentent	A2] Tente extérieure	1x
	B] Draagtas	B] Sac de transport	1x
	C] Haring	C] Sardine	12x
	D] Scheerlijn	D] Corde à tendeur	8x
	E] Tentstok binnentent [lang]	E] Arceau tente intérieure [long]	2x
	F] Tentstok buitentent [kort]	F] Arceau tente extérieure [court]	1x
	G1] Tentstok luifel bovenste deel	G1] Mât auvent partie supérieure	2x
	G2] Tentstok luifel onderste deel	G2] Mât auvent partie inférieure	2x

MONTAGE INSTRUCTIE / INSTRUCTIONS DE MONTAGE

STAP / ÉTAPE 01

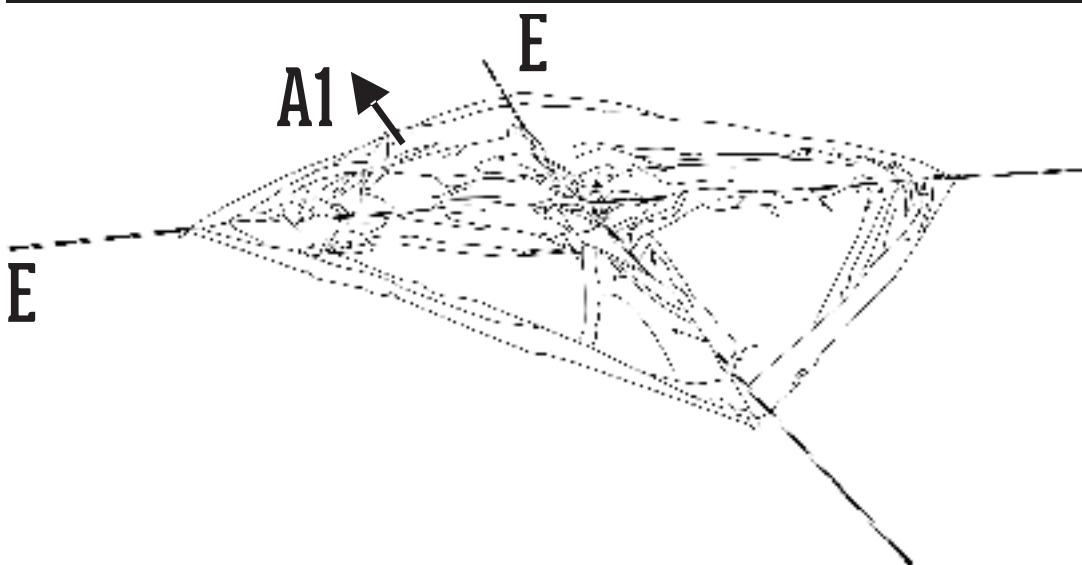

Leg de binnentent [A1] vlak op de grond. Druk de lange tentstokken [E] in elkaar en schuif deze door de tunnels van de binnentent.

Tendre la tente intérieure [A1] au sol. Faire coulisser les 2 arceaux longs [E] dans les fourreaux de la tente.

## MONTAGE AFBEELDINGEN / FIGURES DE MONTAGE

## STAP / ÉTAPE 02

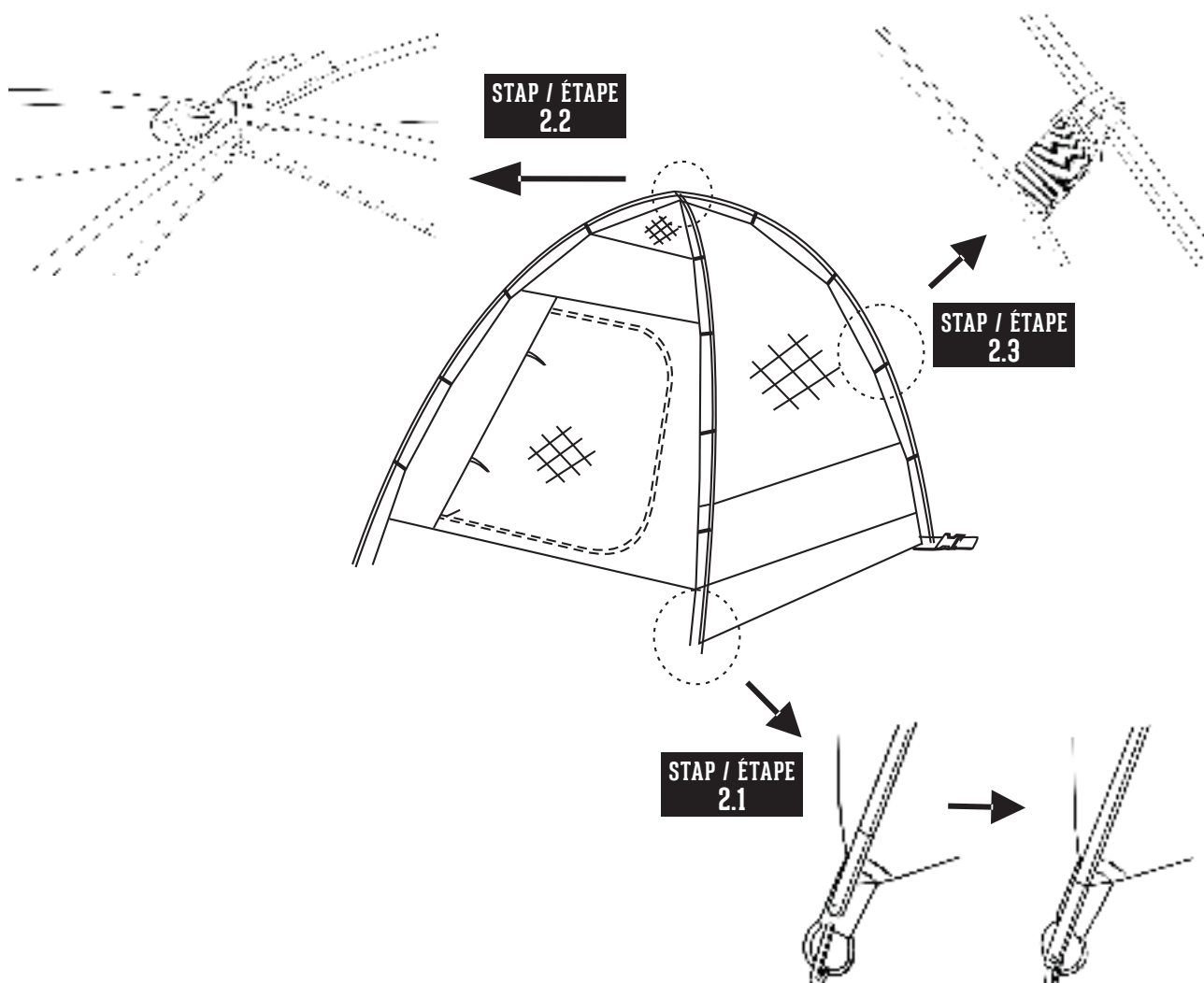

- 2.1 Plaats de uiteinden van de tentstokken [E] over de pinnen van de stokhouders.  
 2.2 Bind de kruising van de tentstokken vast aan de nok van de binnentent met behulp van de bandjes.  
 2.3 Hang de binnentent met behulp van de haken op aan de tentstokken.

- 2.1 Fixer les pointes des arceaux [E] aux tiges des oeillets.  
 2.2 Fixer le croisement des arceaux à la faîtière avec les lanières.  
 2.3 Suspendre la tente intérieure aux arceaux avec les crochets.

MONTAGE AFBEELDINGEN / FIGURES DE MONTAGE

STAP / ÉTAPE 03

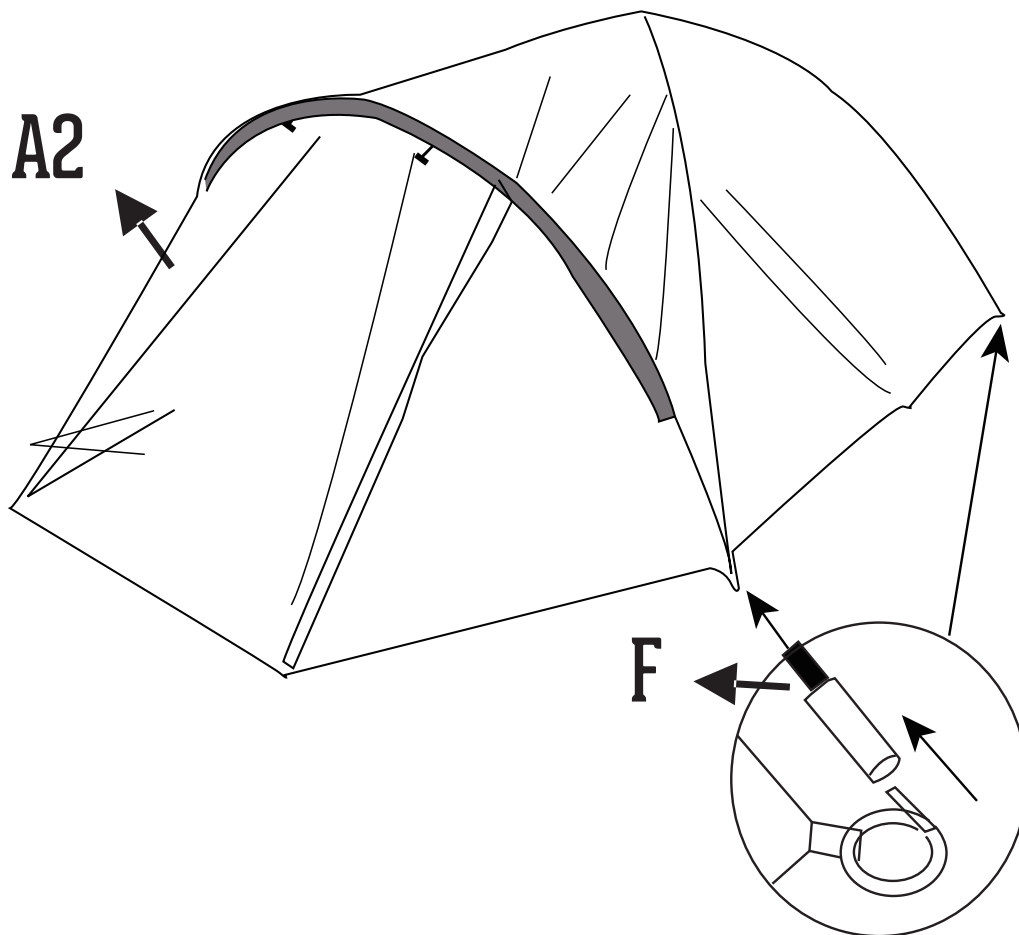

Nadat de binnentent is opgezet plaats dan de buitentent [A2] over de binnentent. Zorg ervoor dat de opening van de binnen- en buitentent overeenkomen. Dus dat deze zich aan dezelfde zijde bevinden. Druk de korte tentstok [F] in elkaar en schuif vervolgens de korte tentstok [F] door de tunnel van de buitentent. Plaats de uiteinden van de tentstok [F] over de pinnen van de stokhouders.

Après avoir monté la tente intérieure, mettre la tente extérieure [A2] sur la tente intérieure en veillant à ce que l'ouverture des 2 tentes corresponde c'est à dire qu'elle se trouve du même côté. Assembler l'arceau court [F] et le faire coulisser dans le fourreau de la tente extérieure. Fixer les points des arceaux [F] aux tiges des oeillets.

## MONTAGE AFBEELDINGEN / FIGURES DE MONTAGE

## STAP / ÉTAPE 03

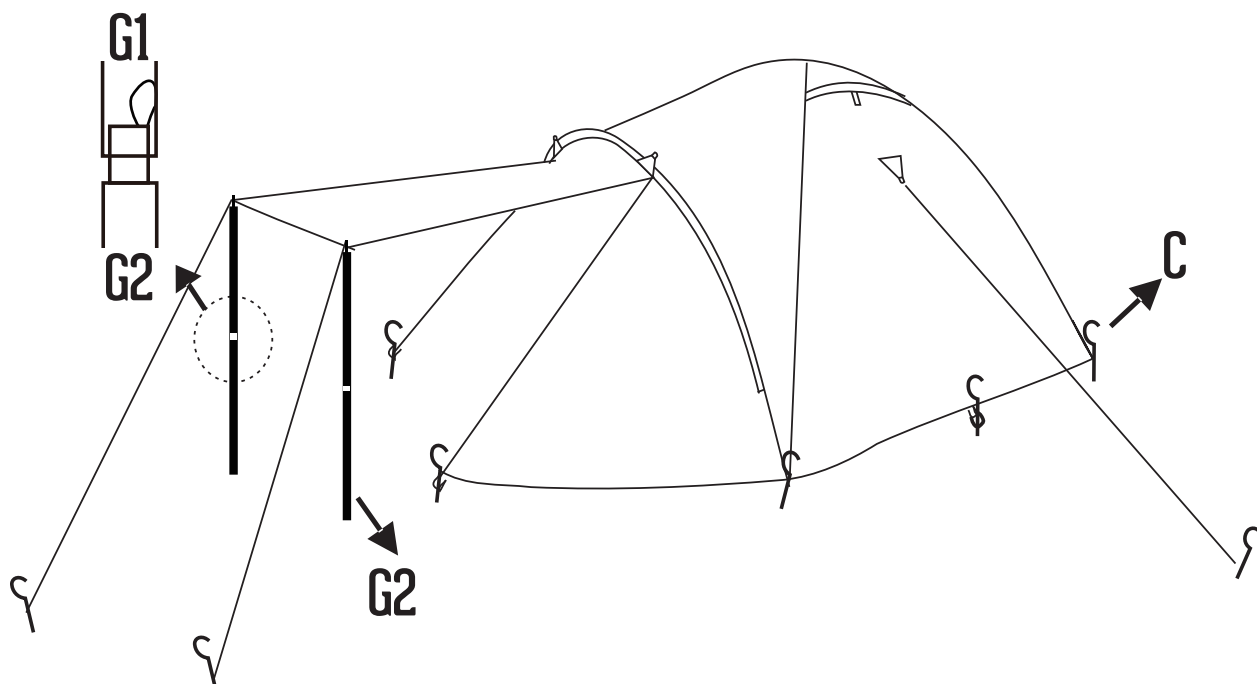

Bevestig de vier scheerlijnen [D] aan de tent en zeker de scheerlijnen in de grond met haringen. Zorg ervoor dat met het spannen van de scheerlijnen het doek van de tent strak komt te staan. Zet vervolgens de rest van de tent vast met haringen. Plaats indien gewenst de luifel. Schuif hiervoor de stokken [G1 / G2] in elkaar en plaats deze in de uitsparingen van de luifel. Zeker de luifel met scheerlijnen.

Attacher les 4 cordes à tendeur [D] à la tente et les fixer au sol avec les sardines. Veiller à ne pas trop tendre la toile avec les cordelettes. Planter ensuite les autres sardines et fixer les tendeurs. Pour ajouter l'auvent, assembler les mâts [G1/G2] et les passer par les trous de l'auvent. Fixer l'auvent avec les tendeurs et les sardines.

## AFMETINGEN / DIMENSIONS

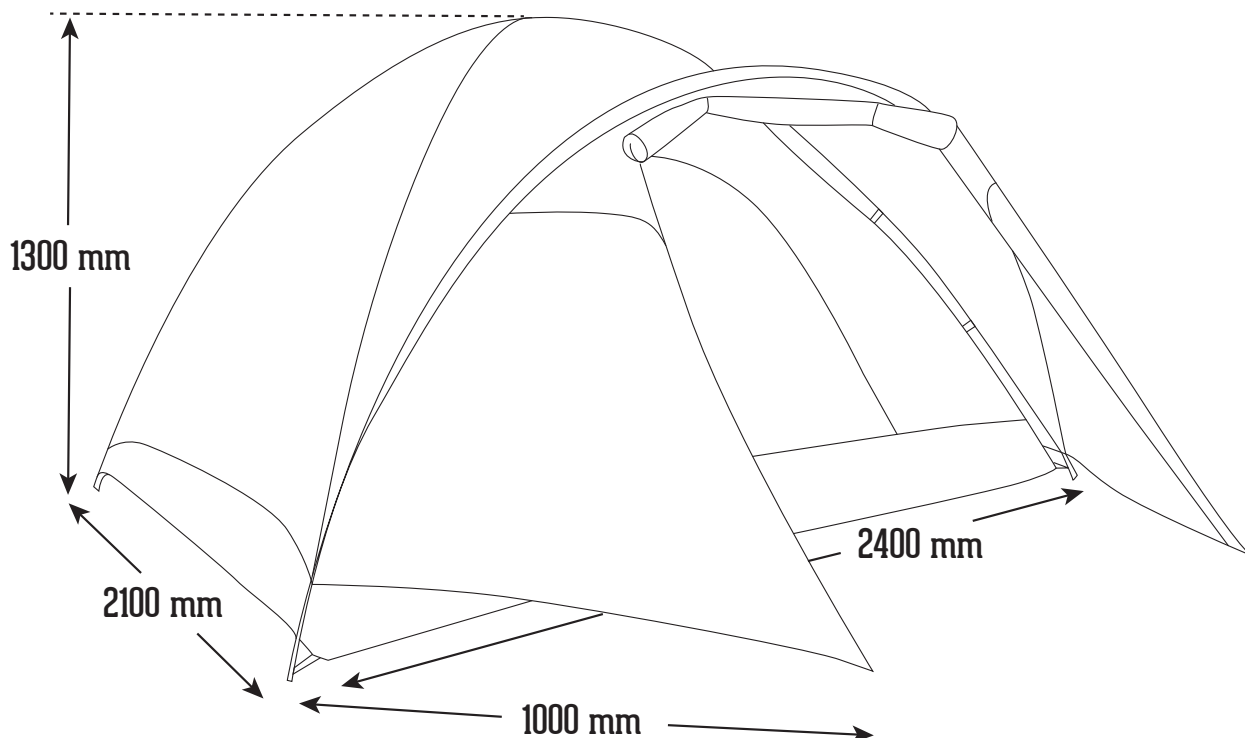

## ALGEMEEN



Voordat je dit product in gebruik neemt, moet je de onderstaande veiligheidsvoorschriften en instructies aandachtig doorlezen om het product op de juiste wijze te kunnen gebruiken. Dit product alleen gebruiken zoals beschreven in deze instructie. Het niet naleven van de belangrijke veiligheidsvoorschriften en waarschuwingen kan schade of letsel veroorzaken.

Bewaar deze gebruiksaanwijzing zorgvuldig. De verkoper is niet aansprakelijk voor lichamelijke of materiële schade die te wijten is aan het niet naleven van deze gebruiksaanwijzing.

De windbestendigheid van dit product is beperkt.

## VEILIGHEIDS- / MONTAGEINSTRUCTIES

### Symbolen



**Wees vriendelijk voor het milieu!**

Je product bevat materialen die geschikt zijn voor hergebruik. Lever dit product in bij het daarvoor bestemde inzamelpunt in je gemeente.

### Voorschriften

- 1] Lees de montagehandleiding zorgvuldig door voordat je aan de montage begint.
- 2] Dit product is geschikt voor regulier particulier gebruik buitenshuis. Dit product is niet geschikt voor industrieel of professioneel gebruik.
- 3] Pak het product uit en controleer of deze compleet en onbeschadigd is.
- 4] Houd rekening met het milieu bij het weggooien van restmaterialen.
- 5] Controleer vooraf of alle onderdelen van de onderdelenlijst aanwezig zijn.
- 6] Breng je bouwmarkt direct op de hoogte wanneer het product incompleet, beschadigd of foutief is.
- 7] Verzamel voorafgaand aan de montage alle benodigde gereedschappen.
- 8] Maak tijdens montage gebruik van een geschikte ondergrond, om beschadigingen aan het product of je ondergrond te voorkomen.
- 9] Houd kleine onderdelen buiten bereik van kinderen.
- 10] Ga niet op [onderdelen van] het product staan tijdens gebruik of montage.
- 11] Draag indien nodig tijdens de montage werkhandschoenen.
- 12] Monteer alle onderdelen zoals weergegeven.
- 13] Om veiligheidsredenen mogen personen die niet met deze gebruiksaanwijzing vertrouwd zijn dit product niet gebruiken.

- 14] Kinderen onder de 6 jaar en mensen met een lichamelijke of verstandelijke beperking die niet in staat zijn het product te monteren en te hanteren zoals in deze gebruiksaanwijzing staat omschreven, mogen dit product niet gebruiken.
- 15] Nooit aan het product of onderdelen van het product zoals buizen hangen.
- 16] Nooit op het product klimmen.
- 17] Plaats het product niet voor of in directe nabijheid van barbecues, terrasverwarmers, vuurkorven of andere warmtebronnen.
- 18] Zorg dat de ondergrond waarop je het product plaatst altijd vlak en stevig is zodat het product stabiel staat.

## TENTEN

- 1] Bij voorkeur eerst de tent een keer opzetten voordat je op vakantie gaat. Mocht er onverhoopt onderdelen ontbreken dan kan je dat thuis al constateren.
- 2] Neem op vakantie reserve onderdelen mee zoals een extra scheerlijn en een haring. Eventueel ducttape om beschadigd tentdoek te kunnen herstellen.
- 3] Kies een geschikte positie om je tent te plaatsen. Bij voorkeur in de zomer op een schaduwrijke positie. Naast dat je tent koeler blijft, heeft UV straling op langere termijn minder invloed op verkleuring en waterdichtheid van je tentdoek. Daarnaast is een hoger gelegen positie aan te bevelen, gezien water [regen] altijd naar lager gelegen posities loopt.
- 4] Kies ook een geschikte ondergrond voor de tent, waarin je haringen makkelijk kan plaatsen. Gebruik eventueel een rotsharing om de gewenste positie van de haring eerst voor te bewerken. Deze een paar keer inslaan en vervolgens kan de reguliere haring op die positie makkelijk de grond in. Inspecteer de ondergrond op ongewenste objecten die je tent eventueel kunnen beschadigen.
- 5] Maak gebruik van een grondzeil zodat de tent schoner blijft en je minder last hebt van regenval.
- 6] Plaats een tent nooit vlakbij een rivier, onder een boom of ander gevaarlijke situatie. Een harshoudende boom kan je tentdoek permanent bevleken.
- 7] Zorg ervoor dat je bij het opbouwen van de tent alle ritsen gesloten hebt. Dit zorgt ervoor dat er minder druk op het doek komt te staan.
- 8] Zorg ervoor dat de ventilatie openingen van je tent altijd open staan om het risico op verstikking te verminderen.
- 9] Houd de uitgangen van de tent vrij en bereikbaar.
- 10] Zorg dat je voorzorgsmaatregelen treft voor een eventuele brand.

- 11] Plaats een tent altijd met de wind mee wanneer je ook een kampvuur gaat opzetten. Dit vermindert de kans dat er gloeiende as op je tent beland.
- 12] Zorg ervoor dat je bij het opbergen van de tent alle ritsen gesloten hebt. Hierdoor heb je minder kans dat de rits het tentdoek beschadigt.
- 13] Verwijder zand, modder of ander vuil van de haringen en tent voor dat je deze inpakt. Laat een tent altijd eerst volledig drogen voordat je deze opbergt om schimmelvorming te voorkomen. Mocht je op vakantie je tent toch nat moeten inpakken, laat deze dan thuis zo snel mogelijk drogen.

## MONTAGE

Lees voor het correct opzetten van de tent eerst de gehele handleiding en controleer of alle onderdelen aanwezig zijn, voordat je met de montage begint.

Volg voor de montage de montageinstructie op pagina 2 t/m 5.

## ONDERHOUD

Berg het product droog op in een droge goed geventileerde ruimte. Laat een onverhoopt nat geworden product altijd eerst in uitgeklapte stand of positie drogen.







### Onderhoud tentdoek

- 1] Reinig het doek met een licht vochtige doek, zachte borstel of een spons. Gebruik hiervoor lauw water. Mocht je het tentdoek niet voldoende schoon krijgen gebruik dan alléén speciale reinigingsmiddelen voor tentdoek. Gebruik absoluut géén [groene] zeep, schurende waspoeder, agressieve schoonmaakmiddel of chloorbleekmiddel, deze beschadigen [de coating van] het tentdoek. Met gebruik van groene zeep is het tentdoek sneller vatbaar voor schimmel- en algvorming.
- 2] Impregneer af en toe het tentdoek om de levensduur te verlengen en de waterdichtheid te behouden.
- 3] Voor polyester en nylon tentdoeken kan je de naden af en toe behandelen met een naaddichter. Dit vermindert de kans op lekkages door de naden.
- 4] Bij katoenen tentdoeken dien je lekkende naden te impregneren.

### Onderhoud onderdelen tent

- 1] Verwijder zand en vuil van de haringen en scheerlijnen, voordat je de tent opbergt. Reinig ze eventueel met een milde zeep in lauw water aangelegd wanneer noodzakelijk.

## SPECIFICATIES

Type	Tent
Artikelnummer	132321
 Kleur tentdoek	Groen
 Kleur frame	Zwart
 Materiaalsoort buitendoek	190 g/m <sup>2</sup> polyester dubbellaags met PU coating
 Materiaalsoort binnendoek	170 g/m <sup>2</sup> ademend fiber
 Materiaalsoort bodem	105 g/m <sup>2</sup> polyetheen
 Materiaalsoort frame	Fiberglass
 Waterkolom	3000 mm

## GARANTIE

- 1] Dit product is zorgvuldig geïnspecteerd voor het de fabriek verliet en wij garanderen gedurende 2 jaar vanaf de datum van aankoop dat ieder defect, dat te wijten is aan materiaal- of fabricagefouten, gratis zal worden hersteld.
- 2] Beschadigingen als gevolg van ondeskundig gebruik, aanpassingen door derden, of het niet opvolgen van de montagehandleiding zijn van iedere garantie uitgesloten.
- 3] De bouwmarkt kan niet verantwoordelijk gehouden worden voor eventuele kosten bij het foutief installeren van het meubel of voor beschadigingen die ontstaan tijdens installatie.
- 4] Schade veroorzaakt door normale slijtage, overbelasting of onachtzaam gebruik is van deze garantie uitgesloten.
- 5] Schade aan het product als gevolg van inslag van scherpe voorwerpen is tevens uitgesloten van de garantie.
- 6] Zonder originele kassabon kun je geen aanspraak maken op garantie.
- 7] Intergamma B.V. is niet aansprakelijk voor schade en/of letsel welk het gevolg is van ondeskundig gebruik van dit product.



## GÉNÉRALITÉS



Avant d'utiliser ce produit, lire attentivement les consignes de sécurité et instructions qui suivent afin de pouvoir l'employer correctement.



Utiliser ce produit exclusivement comme décrit dans le présent mode d'emploi. Le non-respect des consignes de sécurité et des avertissements peut entraîner un risque de dommage ou de blessure.

Conserver soigneusement ce mode d'emploi. Le vendeur décline toute responsabilité en cas de blessures ou dégâts matériels consécutifs au non-respect des consignes d'utilisation.

La résistance au vent du produit ouvert est limitée.

## CONSIGNES DE SÉCURITÉ ET DE MONTAGE

### Symboles



#### Protégez l'environnement!

À la fin de sa durée de vie, remettez le produit à un point de collecte. Le produit ne doit pas être mis au rebut avec les déchets ménagers.

### Consignes

- 1] Lisez attentivement toutes ces instructions avant de procéder au montage.
- 2] Ce produit est conçu pour un usage domestique à l'extérieur. Il ne convient pas pour un usage industriel ou professionnel.
- 3] Déballez le produit et vérifiez s'il est complet et en bon état.
- 4] Respectez l'environnement : les emballages et résidus des matériaux peuvent faire l'objet d'une consigne de tri.
- 5] Contrôlez si vous disposez de toutes les pièces marquées sur la liste.
- 6] Avertissez immédiatement votre magasin si le produit est incomplet, endommagé ou erroné.
- 7] Préparez tous les outils dont vous aurez besoin pour le montage.
- 8] Faites le montage sur un support adapté afin d'éviter tout dommage éventuel.
- 9] Gardez tous les petits éléments hors de portée des enfants.
- 10] Ne marchez jamais sur le produit ou les parties du produit durant l'assemblage et après.
- 11] Toujours porter des gants de travail pendant le montage.
- 12] Le produit doit être installé selon les instructions.

- 13] Pour des raisons de sécurité, les personnes non familiarisées avec ce mode d'emploi ne doivent pas utiliser cet produit.
- 14] L'utilisation de ce produit est interdite aux enfants de moins de 6 ans et aux personnes souffrant d'un handicap physique ou mental, qui ne pourraient pas l'employer comme décrit dans le mode d'emploi.
- 15] Ne jamais s'accrocher ou pendre au produit ou éléments du produit tels que les tuyaux.
- 16] Ne grimpez jamais sur le produit.
- 17] Ne placez pas le produit devant ou à proximité immédiate de barbecues, chauffages de terrasse, braseros ou autres sources de chaleur.
- 18] Placez toujours le produit sur une surface plane et solide pour éviter qu'il ne bascule.

## TENTE

- 1] Il est préférable de s'exercer à monter sa tente à la maison une fois [ou deux]. Si jamais certaines pièces manquent, vous le constaterez avant de partir en vacances.
- 2] Emportez des pièces de réserve telles que des tendeurs et des sardines et éventuellement du duct tape pour pouvoir réparer la toile endommagée le cas échéant.
- 3] Choisissez le bon endroit pour monter la tente. En été, préférez un endroit ombragé. Il fera non seulement plus frais à l'intérieur mais les rayons UV auront à terme moins d'impact sur la décoloration et l'étanchéité de la toile. Il est recommandé de choisir un endroit surélevé car l'eau [la pluie] coule toujours vers le bas.
- 4] Choisissez un sol où il est facile de planter les sardines. Utilisez éventuellement des piquets pour sol dur que vous tapez plusieurs fois dans le sol afin de faciliter le plantage des sardines. Vérifiez également que le sol est ne contient pas d'objets susceptibles d'endommager la tente.
- 5] Utilisez un tapis de sol car il protège votre tente des sols humides, froids et des objets pointus. Il prolongera la durée de vie de votre tente.
- 6] Ne montez pas la tente tout près d'une rivière, sous un arbre ou à un autre endroit dangereux. Sachez que les taches de résine de pin risquent d'endommager la toile car elles sont indélébiles.
- 7] En montant la tente veillez à fermer tous les zips afin d'avoir moins de pression sur la toile.
- 8] Les orifices de ventilation de la tente doivent rester ouverts en permanence pour éviter la suffocation.
- 9] Veillez à que les sorties de la tente soient dégagées et accessibles.
- 10] Prenez des précautions pour un incendie éventuel.
- 11] Il est préférable d'installer l'entrée de la tente à l'opposé de la direction du vent. Vous éviterez le risque que le vent gonfle la tente et qu'elle puisse s'envoler.



- 12] Si vous faites éventuellement un feu de camp, tenez toujours compte de la direction du vent. Veillez toujours à choisir l'endroit du feu en fonction du vent et de l'emplacement de la tente de sorte que le feu ou les braises s'envolent du côté opposé de la tente.
- 13] Fermez les zips lors du démontage. Cela vous permet de bien tendre la tente lors du prochain montage et évitera que le zip endommage la toile.
- 14] Avant de remballer la tente, enlevez le sable, la boue ou autres saletés. Veillez à ce que votre tente soit bien sèche - sans la déposer sur une haie ou un buisson qui déchirent inmanquablement la toile - pour réduire le risque de moisissure. Si toutefois elle est encore mouillée en rentrant, faites-la sécher immédiatement une fois que vous êtes rentré.

## MONTAGE

Avant de procéder à l'installation de la tente, lisez d'abord intégralement ce mode d'emploi afin de pouvoir le faire correctement.

Pour le montage suivez les étapes détaillées aux pages 2 à 5.

## ENTRETIEN

Il est recommandé de ranger la tente dans un espace sec, bien ventilé. Si le produit est mouillé, laissez-le sécher d'abord en position ouverte.







### Entretien de la toile de la tente

- 1] Nettoyer la toile à l'eau tiède avec un chiffon humide, une brosse souple ou une éponge. Si la toile n'est pas suffisamment propre, utiliser uniquement des nettoyants spéciaux pour toile de tente. N'employez en aucun cas du savon [noir], des lessives en poudre, des produits abrasifs ou contenant des agents de blanchiment à base de chlore car ils diminuent fortement les qualités d'imperméabilité de la toile. L'emploi de savon noir rend la toile sensible à la formation de moisissures ou d'algues.
- 2] Imprégner régulièrement la toile pour prolonger la durée de vie et d'en assurer l'imperméabilité.
- 3] Les coutures des toiles en polyester et nylon peuvent être traitées de temps à autre avec un scellant pour coutures qui réduira le risque de fuites par les coutures.
- 4] Les coutures des toiles en coton qui fuient peuvent être imprégnées.

### Entretien des pièces de la tente

- 1] Enlever le sable et autres saletés des sardines et tendeurs avant de ranger la tente. Nettoyer si nécessaire à l'aide d'eau tiède légèrement savonneuse.

## CARACTÉRISTIQUES

Type	Tent
Art.	132321
 Couleur toile	Vert
 Couleur structure	Noir
 Matériau tente extérieure	190 g/m <sup>2</sup> polyester double couche avec enduit PU
 Matériau tente intérieure	170 g/m <sup>2</sup> fibre respirante
 Matériau fond	105 g/m <sup>2</sup> polyéthylène
 Matériau structure	Fibre de verre
 Colonne d'eau	3000 mm

## GARANTIE

- 1] Ce produit a été contrôlé avec le plus grand soin avant de quitter l'usine et bénéficie, pendant 2 ans à compter de la date d'achat, d'une garantie de réparation gratuite en cas de défaillance due à un vice de matériau ou de fabrication.
- 2] Les dommages causés par un usage inapproprié, par des modifications par des tiers ou par le non-respect du mode d'emploi ne sont pas couverts par la garantie.
- 3] Le magasin décline toute responsabilité pour les éventuels frais liés aux dégâts ou erreurs lors de l'installation du produit.
- 4] Cette garantie ne couvre pas les dommages provoqués par l'usure normale, la surcharge ou la négligence. Le ticket de caisse tient lieu de garantie.
- 5] Les dégâts dus au choc d'objets tranchants sont également exclus de la garantie.
- 6] Le ticket de caisse original est nécessaire pour tout appel en garantie.
- 7] Intergamma B.V. décline toute responsabilité en cas de dommage provoqué par un usage ou un raccordement impropres.





