

HANDSON.

MODENA

Mistventilator

Ventilateur brumisateur



Originele gebruiksaanwijzing

Lees deze handleiding zorgvuldig voordat je dit product in gebruik neemt.

Mode d'emploi original

Lire attentivement cette notice avant d'utiliser le produit.



Art. 627592

MONTAGE ONDERDELEN / PIÈCES DE MONTAGE

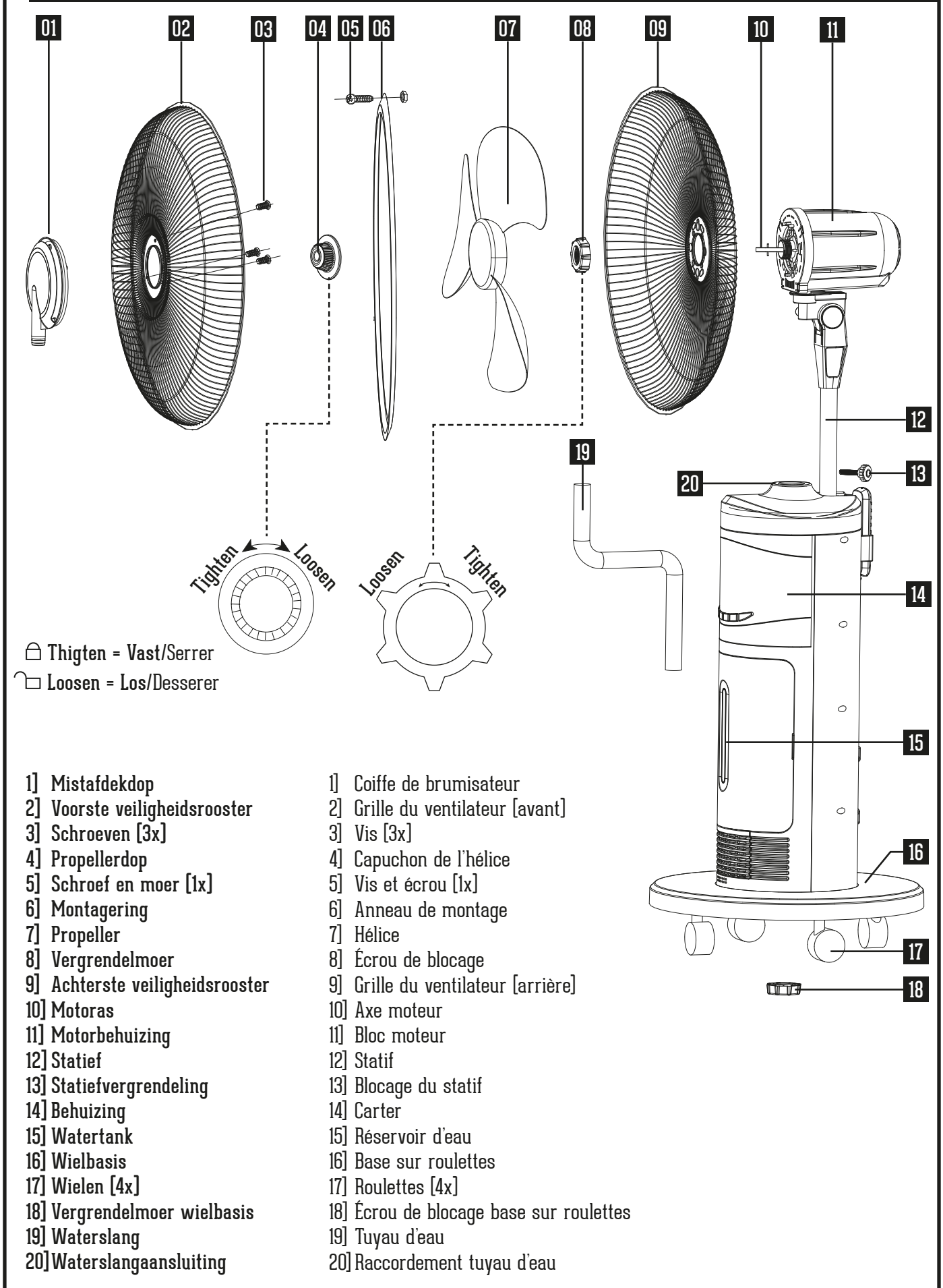

⬆ Thigten = Vast/Serrer
 ⬇ Loosen = Los/Desserer

- | | |
|---------------------------------|---|
| 1] Mistafdekdop | 1] Coiffe de brumisateur |
| 2] Voorste veiligheidsrooster | 2] Grille du ventilateur [avant] |
| 3] Schroeven [3x] | 3] Vis [3x] |
| 4] Propellerdop | 4] Capuchon de l'hélice |
| 5] Schroef en moer [1x] | 5] Vis et écrou [1x] |
| 6] Montagering | 6] Anneau de montage |
| 7] Propeller | 7] Hélice |
| 8] Vergrendelmoer | 8] Écrou de blocage |
| 9] Achterste veiligheidsrooster | 9] Grille du ventilateur [arrière] |
| 10] Motoras | 10] Axe moteur |
| 11] Motorbehuizing | 11] Bloc moteur |
| 12] Statief | 12] Statif |
| 13] Statiefvergrendeling | 13] Blocage du statif |
| 14] Behuizing | 14] Carter |
| 15] Watertank | 15] Réservoir d'eau |
| 16] Wielbasis | 16] Base sur roulettes |
| 17] Wielen [4x] | 17] Roulettes [4x] |
| 18] Vergrendelmoer wielbasis | 18] Écrou de blocage base sur roulettes |
| 19] Waterslang | 19] Tuyau d'eau |
| 20] Waterslangaansluiting | 20] Raccordement tuyau d'eau |

BENODIGDE GEREEDSCHAPPEN / OUTILLAGES REQUIS

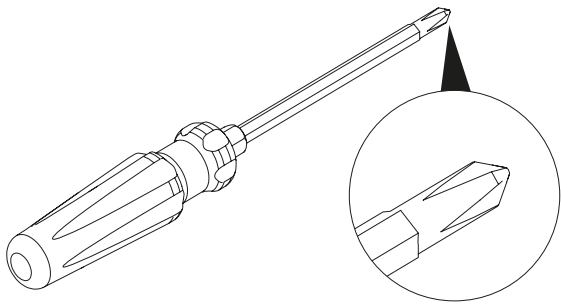

INSTRUCTIE AFBEELDINGEN / FIGURES DE UTILISATION

A

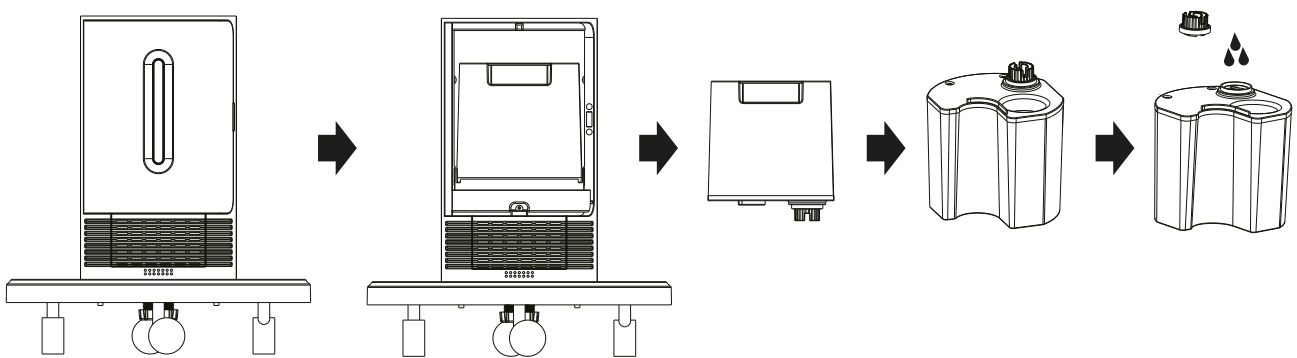

B

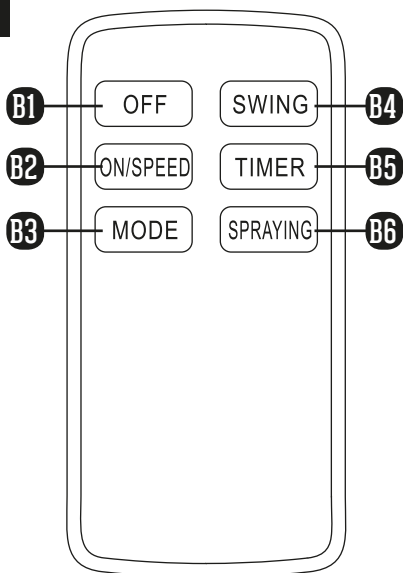

B

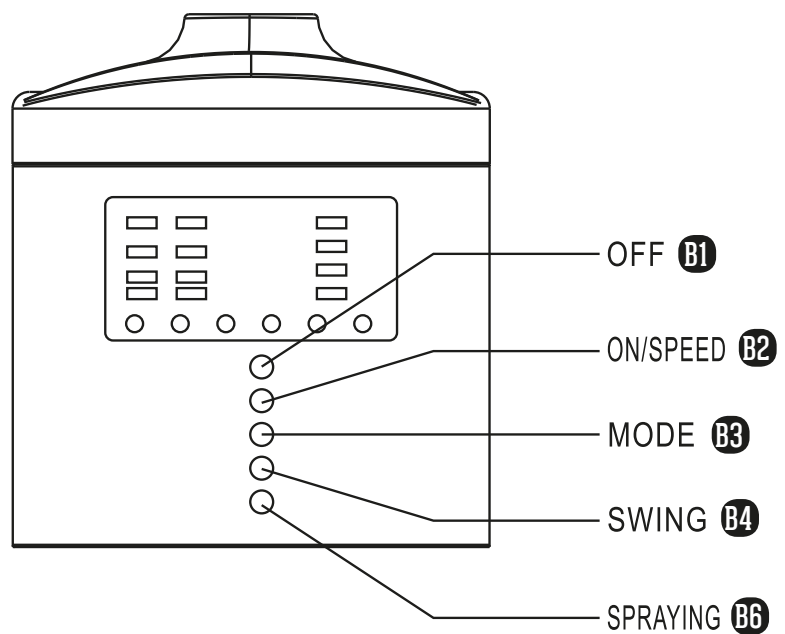

INSTRUCTIE AFBEELDINGEN / FIGURES DE UTILISATION

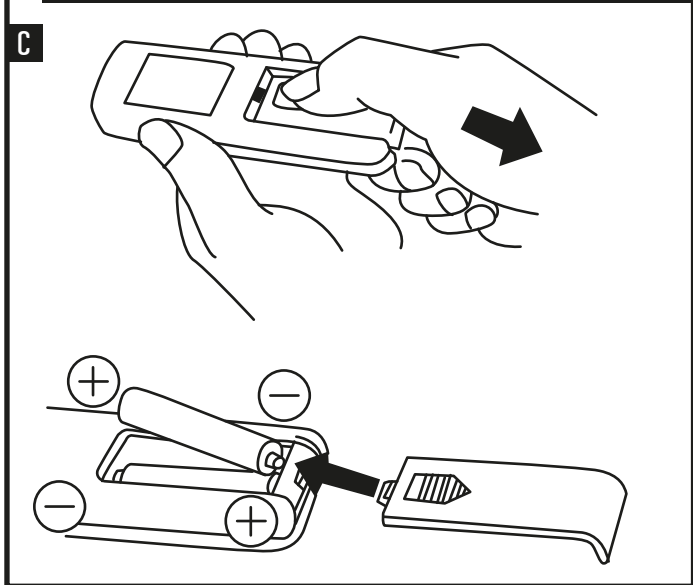

ONDERHOUD / ENTRETIEN

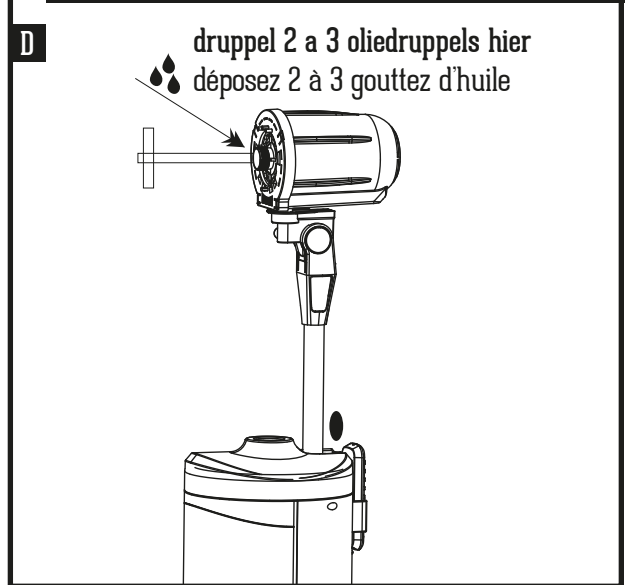

ONDERHOUD / ENTRETIEN

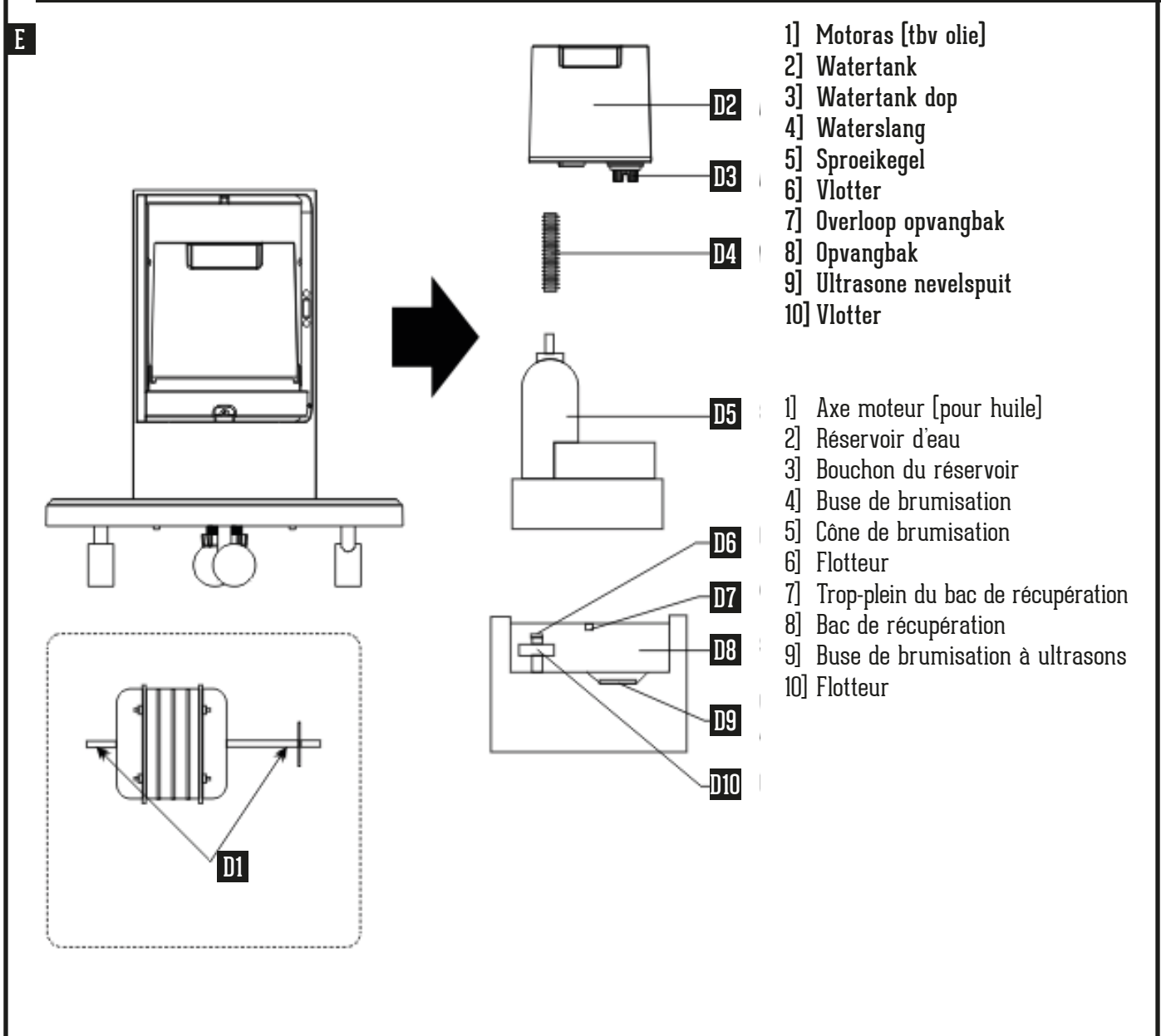

ALGEMEEN



Voordat je dit apparaat in gebruik neemt, moet je de onderstaande veiligheidsvoorschriften en instructies aandachtig doorlezen om het apparaat op de juiste wijze te kunnen gebruiken. Dit apparaat alleen gebruiken zoals beschreven in deze instructie. Het niet naleven van de belangrijke veiligheidsvoorschriften en waarschuwingen kan brand of een elektrische schok veroorzaken.

Bewaar deze gebruiksaanwijzing zorgvuldig. De verkoper is niet aansprakelijk voor lichamelijke of materiële schade die te wijten is aan het niet naleven van deze gebruiksaanwijzing.

VEILIGHEIDSVOORSCHRIFTEN

- Deze ventilator is geschikt voor particulier gebruik binnenshuis. Dit apparaat is niet geschikt voor industrieel of professioneel gebruik.
- Om veiligheidsredenen mogen personen die niet met deze gebruiksaanwijzing vertrouwd zijn deze ventilator niet gebruiken.
- Kinderen onder de 16 jaar en mensen met een lichamelijke of verstandelijke beperking die niet in staat zijn het apparaat te monteren en te hanteren zoals in deze gebruiksaanwijzing staat omschreven, mogen dit apparaat niet gebruiken.
- Om het risico van een elektrische schok te voorkomen mogen er geen producten toegepast worden die het toerental van de ventilator beperken.
- Controleer voordat je de ventilator aansluit of het voltage van de ventilator [230V - 50Hz] overeenkomt met de netspanning in jouw woning.
- Plaats de ventilator niet in een raamopening of op andere plaatsen waar de ventilator vochtig [nat] kan worden. Gebruik geen spuitbus in de nabijheid van de ventilator. Dit om een elektrische schok te voorkomen.
- Gebruik de ventilator niet in de badkamer of in andere ruimtes waarin de ventilator gemakkelijk in contact met water kan komen. Mocht de ventilator onverhoopt nat of vochtig zijn geworden, schakel de ventilator dan altijd uit en onderbreek onmiddellijk de stroomtoevoer!
- Haal altijd de stekker uit het stopcontact indien de ventilator niet wordt gebruikt, verplaatst moet worden of bij onderhouds- of schoonmaakwerkzaamheden.
- Doe de ventilator nooit aan in vertrekken met explosief gas of terwijl je ontvlambare oplosmiddelen gebruikt.
- Plaats de ventilator niet in de buurt van open vuur, een gaskookplaat of een andere verwarmingsplaat.
- Sluit de ventilator niet aan indien het snoer beschadigd is en/of de ventilator storing geeft.
- Vermijdt contact met de bewegende ventilatoronderdelen.
- Steek geen voorwerpen in de ventilator.
- Houdt de ventilator buiten bereik van kleine kinderen, onbevoegde personen en dieren.
- Laat voldoende ruimte vrij rondom de ventilator.
- De ventilator altijd op een vlakke, droge ondergrond plaatsen.
- Gebruik de ventilator niet als het rooster verwijderd of beschadigd is.
- Bij beschadiging of breuk van de voedingskabel deze door een erkend servicebedrijf laten repareren of vervangen.
- Bewaar de ventilator op een stofvrije, koele en droge plaats.
- Let op: Zorg ervoor dat baby's, kinderen of zieke / zwakkere mensen zich niet direct bevinden in de vochtige luchtstroom of in directe nabijheid daarvan.
- Vul de watertank alleen met water, met een watertemperatuur onder de 40° C. Vul de watertank nooit met chemicaliën of andere vloeistoffen [zoals benzine, diesel, oliën, koolwaterstoffen, zuren, zout water of andere agressieve vloeistoffen] dan water.
- Let op dat het water vrij kan doorstromen. Zorg ervoor dat er in de waterslangen geen afsluitingen of knelpunten bevinden.
- Raak de stroomkabel niet aan met natte handen of voorwerpen om een elektrische schok te voorkomen.
- Het apparaat nooit onbeheerd achter laten wanneer de stekker zich in de wandcontactdoos bevindt.
- Raak nooit de ultrasone nevelspuit aan als de ventilator ingeschakeld is.
- Let op: de ventilator zal automatisch uitschakelen als het waterpeil in de watertank onder minimale waterniveau geraakt, dit om drooglopen te voorkomen.
- Vervang het water in de watertank iedere 3 tot 4 dagen, zelfs als de ventilator in deze periode niet gebruikt is. Leeg de watertank en opvangbak altijd als de ventilator voor langere tijd niet in gebruik is. Stilstaand water kan schadelijk zijn voor uw gezondheid.

MONTAGE

VOORBEREIDING

Pak alle onderdelen van de ventilator uit en leg deze klaar op een geschikte ondergrond. Zodat de onderdelen niet beschadigen. Sorteert alle verpakkingsmaterialen en verwijder deze direct in de juiste afvalcontainers voor eventuele recycling. Houd plastic zakken en kleine onderdelen altijd buiten bereik van kinderen in verband met verstikkingsgevaar.

Voor montage heeft u een kruiskop schroevendraaier nodig, zie afbeelding **BENODIGDE GEREEDSCHAPPEN**.

BEHUIZING

- 1] Plaats de wielen **17** in de wielbasis **16**. Druk hiervoor de wielstiften in de houders.
- 2] Monteer de behuizing **14** vervolgens op de wielbasis **16** en schroef deze vast met de vergrendelmoer **18**.
- 3] Schuif de waterslang **19** in de waterslangaansluiting **20** op de behuizing.
- 4] Schuif de statief **12** met motorbehuizing **11** in de behuizing **14**, positioneer het statief op de gewenste hoogte en zet deze vast met de statiefvergrendeling **13**.

VENTILATORKORF

- 1] Schuif het achterste beschermrooster **09**, met de haak aan de bovenzijde, over de motoras **10**. De uitsparingen van het achterste beschermrooster **09** schuiven nu over de noppen van de motorbehuizing **11**. Zodat de beschermrooster **09** vlak aansluit op de motorbehuizing **11**.
- 2] Schuif nu de vergrendelmoer **08** over de motoras **10** en draai deze met de klok mee vast. [Volg de pijl in de richting van Tighten]
- 3] Schuif nu de propeller **07** over de motoras **10** en zorg ervoor dat de uitsparing aan de achterzijde van de propeller **07** in de pin van de motoras **10** valt.
- 4] Draai nu de propellerdop **04** tegen de klok in handvast op de motoras **10** [Volg de pijl in de richting van Tighten]. Houd daarvoor de propeller **07** vast om de propellerdop **04** handvast te draaien.
- 5] Plaats de mistafdekdop **01** op het voorste beschermrooster **02**. Let daarbij op dat de schroefopeningen van het beschermrooster en de noppen van de mistafdekdop overeenkomen zodat de schroeven **03** geplaatst kunnen worden.
- 6] Draai nu de schroeven **03** vast zodat de mistafdekdop **01** en beschermrooster **02** aan elkaar bevestigd worden.
- 7] Draai de schroef en moer losjes vast om de uiteinden van montageering **06** aan elkaar te bevestigen. Klik nu de voorste beschermrooster **01** met de mistafdekdop **01** vast in de eerste uitsparing van de montageering. De uitsparing bevindt zich aan de binnenzijde van de montageering.
- 8] Plaats het geheel op de achterste beschermrooster **06** en klik de tweede uitsparing van de montageering **06** vast op de achterste beschermrooster **06**. Zorg ervoor dat de slangaansluiting van de mistafdekdop **01** naar beneden wijst. Bevestig dan de roosters aan elkaar door de schroef met moer **05** nu volledig handvast te draaien.
- 9] Schuif nu de waterslang **19** ook in de slangaansluiting van de mistafdekdop **01**.

Om de ventilator te demonteren volg je bovenstaande stappen in tegengestelde volgorde.

WERKING

Deze ventilator heeft een mist- en ventilatorfunctie die samen of afzonderlijk kunnen worden gebruikt. De ventilator is met name geschikt voor het koelen van warme en droge ruimtes.

Vochtigheid

Het water wordt door hoogfrequente ultrasone oscillatie omgezet in nevel. De nevel wordt naar buiten geblazen door een kleine ventilator waardoor de luchtvochtigheid toeneemt.

Een droge omgeving kan overmatig vochtverlies en een versnelde veroudering veroorzaken. De meest optimale leefomgeving voor ons menselijk lichaam is een luchtvochtigheid van 45 - 65%.

Watertank

In de watertank zitten sensoren die het waterniveau peilen. Als het minimaal benodigde waterpeil bereikt is dan zal er 3x een alarm afgaan. Op het display wordt aangegeven dat de watertank te leeg is. De mistfunctie zal dan uitschakelen en kan pas weer functioneren als de watertank is bijgevuld met water.

WATERTANK VULLEN

Zie fig. **A**.

Plaats de ventilator vlak op de vloer en vul vervolgens water bij zoals volgt:

- 1] Open de deur van de behuizing.
- 2] Til de watertank verticaal omhoog.
- 3] Neem de watertank horizontaal uit.
- 4] Draai de watertank om zodat de bodem zich aan de bovenzijde bevind.
- 5] Draai de dop van de watertank en vul de watertank met water.
- 6] Draai de dop weer op de watertank en plaats de watertank weer terug in de behuizing.

BEDIENING

De statiefventilator kan zowel bediend worden met de knoppen op de behuizing **14** als met de afstandsbediening. De afstandsbediening heeft een bereik van 5 meter. Wanneer een functie is ingeschakeld wordt deze op het display aangegeven door middel van een LED lampje.

AFSTANDSBEDIENING

Richt de afstandsbediening op de ontvanger. De ontvanger is gepositioneerd op het display van de ventilator. De afstandsbediening werkt op afstanden tot ongeveer vijf meter en in hoek van 30° ten opzichte van het display.

VERMOGEN [SPEED]

Zie fig. **B**.

Nadat de ventilator is gestart kunt u de snelheid instellen door één of meerdere keren op de knop **62** op de afstandsbediening te drukken of op de drukknop "ON/SPEED" op de motorbehuizing. Er zijn 3 standen. Het display geeft de snelheid weer door middel van het branden van een LED lampje [LOW / MID / HIGH].

Stand 0: Uitschakelen [knop **61**]

Stand 1: Laag vermogen [1x knop **62** / Display: LOW / snelheid: ± 800 tr./min.]

Stand 2: Half vermogen [2x knop **62** / Display: MID / snelheid: ± 1080 tr./min.]

Stand 3: Vol vermogen [3x knop **62** / Display: HIGH / snelheid: ± 1280 tr./min.]

IN-/UITSCHAKELEN [ON/OFF]

Zie fig. **B**.

- 1] Plaats de ventilator op een vlakke ondergrond.
- 2] Steek de stekker in een wandcontactdoos.
- 3] Kies de gewenste stand door gebruik te maken van de knoppen op de behuizing **14** of de afstandsbediening.
- 4] Stel de luchtstroom af naar jouw behoefte door middel van het richten van de ventilator. Duw hiervoor voorzichtig de beschermkappen/motorbehuizing naar boven of beneden in de gewenste positie.
- 5] Om de ventilator in hoogte te verstellen dien je de statiefvergrendeling **13** los te draaien. Schuif dan de statief naar boven of beneden en draai de statiefvergrendeling **13** weer vast.
- 6] Schakel de ventilator uit door op de knop OFF te drukken. Let op: mits ingeschakeld blijft de mistfunctie actief. De mistfunctie kan alléén handmatig uitgeschakeld worden met de SPRAYING knop **66**.
- 7] Haal de stekker uit de wandcontactdoos. Leeg eventueel de watertank als de ventilator voor lange tijd niet wordt gebruikt.

FUNCTIE SCHAKELAAR (MODE)

Zie fig. **B**.

Met de MODE knop op de afstandsbediening of de knop op de behuizing "MODE" **63** kunt u de gewenste ventilatiemodus instellen. Het display geeft boven "MODE" weer welke stand is geselecteerd. Er zijn drie standen met drie snelheden:

- Normaal: de ventilator blaast een constante wind [Display: NOR]
- Natuurlijk: de ventilator imiteert een natuurlijke bries [Display: RHY]
- Slaap: de ventilator begint in de hoogste natuurlijke stand en bouwt in intervallen af naar de laagste snelheid. Het apparaat schakelt niet automatisch uit, behalve als de timerfunctie actief is. [Display: SLP]

TIJDSCHAKELAAR (TIMER)

Zie fig. **B**.

De ventilator heeft een timerfunctie en die is instelbaar tot maximaal 7,5 uur. Door meerdere malen de knop op de afstandsbediening **65** in te drukken heb je de mogelijkheid om combinaties te maken tussen de tijdsindicaties.

De geactiveerde tijd wordt bij elkaar opgeteld. Alle combinaties zijn hierin mogelijk waardoor er een maximale timerfunctie ontstaat van 7,5 uur. Het display geeft boven "TIMER" weer welke stand is geselecteerd. Voorbeeld:

- 1h + 2h = 3 uur timer functie. De ventilator zal na 3 uur automatisch uitschakelen.
- 0,5h + 1h + 2h + 4h = 7,5 uur timer functie. De ventilator zal na 7,5 uur automatisch uitschakelen.

OSCILLEREN (SWING)

Zie fig. **B**.

Dit apparaat heeft een oscillerende functie. Het apparaat roteert dan automatisch 80° van links naar rechts. Druk de knop **64** in op de afstandsbediening of knop op de behuizing om deze functie te activeren **64**. Druk de knop **64** nogmaals in om de ventilator in een vaste stand te zetten. Het display geeft boven "SWING" weer of de functie actief is.

MISTFUNCTIE (SPRAYING)

Zie fig. **B**.

Met de SPRAYING knop op de afstandsbediening of de knop op de behuizing "SPRAYING" **66** kunt u de gewenste ventilatiemodus instellen. Het display geeft boven "SPRAYING" weer of de functie actief is.

KANTELEN

Stel de luchtstroom af naar jouw behoefte door middel van het richten van de ventilator. Duw hiervoor voorzichtig de ventilatorkorf/motorbehuizing naar boven of beneden in de gewenste positie.

IN HOOGTE VERSTELBAAR

Je kan deze ventilator in hoogte aanpassen. Draai hiervoor de statiefvergrendeling **13** los en schuif de statif **12** uit of in de behuizing voor de gewenste hoogte. Draai daarna de statiefvergrendeling **13** weer vast.

ONDERHOUD

Zie fig. **E**.

Deze ventilator heeft onderhoud nodig. Volg onderstaande stappen om de ventilator te reinigen.

- 1] Zet eerst de ventilator uit [stand 0]. Schakel eventueel de mistfunctie [Spraying] uit.
- 2] Haal de stekker uit de wandcontactdoos.
- 3] Maak de ventilator schoon met een zachte, licht vochtige doek of zachte borstel. Let op: geen grote hoeveelheden water gebruiken, wanneer dit in de motor komt kan er kortsluiting optreden.
- 4] Gebruik geen agressieve schoonmaakmiddelen.
- 5] Maak de watertank en spoelbak eenmaal per week schoon. Stilstaand water kan schadelijk zijn voor uw gezondheid.
- 6] Haal de watertank, de mistpijp en de sproeikegel eruit als de luchtbevochtiger moet worden schoongemaakt.
- 7] Gebruik bij hardnekkige kalkaanslag eventueel afwasmiddel om de watertank en/of luchtbevochtiger te reinigen.
- 8] Om de propeller te reinigen, demonteer je de montagering. Vervolgens verwijder je de voorste veiligheidsrooster.
- 9] Plaats na reiniging de voorzijde van de veiligheidsrooster met de montagering terug op de achterste veiligheidsrooster.
- 10] Druppel na ieder seizoen 2 à 3 druppels olie op de motoras. Zorg ervoor dat de motoras voldoende schoon is voordat u olie druppelt. Zie fig. **D**.
- 11] Bewaar de ventilator op een koele en droge plaats als deze enige tijd niet wordt gebruikt. Zorg er dan ook voor dat de ventilator geheel droog is, en er geen water in de ventilator meer aanwezig is.

Bij beschadiging of breuk van de voedingskabel deze door een erkend servicebedrijf laten repareren of vervangen.

BATTERIJEN

Als de afstandsbediening niet meer reageert kan het zijn dat de batterijen leeg zijn. Vervang de batterijen als volgt:

- 1] Schuif de deksel van het batterijvak aan de achterzijde van de afstandsbediening in de richting van de pijl.

Zie fig. **C**.

- 2] Gebruik alléén AAA Alkaline batterijen en plaats de batterijen op correcte wijze. Zie fig. **C**.
- 3] Schuif het batterijklepje terug.

Let op: gooi geen batterijen in vuur, batterijen kunnen exploderen of lekken. Meng geen oude en nieuwe of verschillende type batterijen.

PROBLEEMOPLOSSING

Probleem	Reden	
Ventilator aan, werkt niet	<ol style="list-style-type: none"> 1] Motor werkt niet 2] Géén of te lage spanning 3] Motoras geblokkeerd 4] Printplaat kapot 	<ol style="list-style-type: none"> 1] Begin met hoge snelheid 2] Controleer de spanning 3] Haal blokkering weg 4] Bied het apparaat aan ter reparatie bij een erkend servicebedrijf. 5] Bied het apparaat aan ter reparatie bij een erkend servicebedrijf.
Ventilator draait instabiel	<ol style="list-style-type: none"> 1] Achterste beschermrooster niet vlak aangesloten op de motorbehuizing 2] Propellerdop los 3] Propeller onstabiel of gebroken 	<ol style="list-style-type: none"> 1] Plaats opnieuw het beschermrooster vlak op de motorbehuizing 2] Draai de propellerdop vast 3] Vervang de propeller.
Nevelspuit is goed maar geen mist.	<ol style="list-style-type: none"> 1] Water bevat andere vloeistoffen of is vuil 2] Watertank is lek, waardoor de opvangbak vol water is gelopen 	<ol style="list-style-type: none"> 1] Maak de watertank, sproeikegel, nevelspuit en waterslangen meerdere keren schoon. Vul de watertank met schoon water 2] Maak de opvangbak leeg en vervang de watertank.
Nevelspuit werkt niet	<ol style="list-style-type: none"> 1] De vlotter is niet goed gepositioneerd 	<ol style="list-style-type: none"> 1] Herpositioneer de vlotter
Lampje brand maar ventilator draait niet en mistfunctie werkt niet	<ol style="list-style-type: none"> 1] Ventilator staat uit 	<ol style="list-style-type: none"> 1] Zet de ventilator aan
Ventilator staat aan maar mistfunctie werkt niet	<ol style="list-style-type: none"> 1] Watertank is leeg 2] Mistfunctie staat uit 3] De vlotter is los 	<ol style="list-style-type: none"> 1] Vul de watertank 2] Zet de mistfunctie aan 3] Maak de vlotter vast
De mistnevel stinkt	<ol style="list-style-type: none"> 1] Nieuw product, 1^e gebruik 2] Watertank is vies 	<ol style="list-style-type: none"> 1] Lucht verdwijnt vanzelf, maak desnoods de watertank, sproeikegel, nevelspuit en waterslang schoon en droog. Vul de watertank met nieuw vers water. 2] Maak de watertank, sproeikegel, nevelspuit en waterslangen meerdere keren schoon. Vul de watertank met schoon water
Overige problemen	<ol style="list-style-type: none"> 1] Verkoelde geur van de motor 2] Ventilator is blootgesteld aan metaal met elektrische lading of de isolatie van de ventilator is beschadigt 3] Motor is oververhit 4] Motor[behuizing] en/of ventilatorbehuizing is kapot 	<ol style="list-style-type: none"> 1] Zet de ventilator uit, gebruik de ventilator niet meer en bied deze aan een erkend servicebedrijf aan voor onderhoud of ter reparatie 2] Zet de ventilator uit, gebruik de ventilator niet meer en bied deze aan een erkend servicebedrijf aan voor onderhoud of ter reparatie 3] Zet de ventilator voor een tijdje uit en laat de motor afkoelen. 4] Zet de ventilator uit, gebruik de ventilator niet meer en bied deze aan een erkend servicebedrijf aan ter reparatie

TECHNISCHE GEGEVENS

Omschrijving	Waarde
Snoer lengte	1,5 m.
Snelheid stand 1	25 W. / 800 tr./min. *
Snelheid stand 2	32 W. / 1080 tr./min. *
Snelheid stand 3	46,7 W. / 1280 tr./min. *
Inhoud watertank	2,8 l.
Gewicht	9,5 kg.
Maximaal ventilatordebiet [F]	40,4 m ³ /min.
Opgenomen vermogen [P]	46,7 W.
Bedrijfswaarde [SV]	0,9 [m ³ /min.]/W.
Elektriciteitsverbruik in stand-by [PSB]	0,5 W.
Geluidsvermogen van de ventilator [LWA]	59 dB[A]
Maximale luchtsnelheid [C]	3,5 m./sec.
Seizoensverbruik [Q]	15,5 kWh/a
Meetnorm voor bedrijfswaarde	IEC 60879:1986 [corr. 1992]
Contactgegevens voor nadere informatie	HANDSON, Postbus 100, 3830 AC Leusden, Nederland

* ± 3 W. / 50 tr./min. afwijking mogelijk

GARANTIE

De garantieperiode bedraagt 24 maanden en begint bij de overdracht, die door een originele aankoopbon bewezen moet kunnen worden. Uitgezonderd van de garantie zijn de slijtbare onderdelen en de schades die ontstaan zijn door het gebruik van verkeerde accessoires, door reparaties met onderdelen die niet origineel bij dit apparaat horen, door gebruik van geweld, door slag en breuk, alsook door opzettelijke overbelasting van de motor. De leverancier behoudt zich het recht voor om verantwoordelijkheid af te wijzen wanneer anderen dan zijn service personeel reparaties hebben verricht.



Wees vriendelijk voor het milieu!

Jouw ventilator bevat materialen die geschikt zijn voor hergebruik. Lever dit product in bij het daarvoor bestemde inzamelpunt in jouw gemeente.



Deze ventilator heeft elektrische veiligheidsklasse II, dubbel geïsoleerd.

De stekker hoeft niet in een geaard wandcontactdoos te worden aangesloten.

GÉNÉRALITÉS



Avant d'utiliser cet appareil, lire attentivement les consignes de sécurité et instructions qui suivent afin de pouvoir l'employer correctement. Utilisez le ventilateur exclusivement comme décrit dans le présent mode d'emploi. Tout autre usage risque de provoquer incendie ou électrocution.

Conserver soigneusement ce mode d'emploi. Le vendeur décline toute responsabilité en cas de blessures ou dégâts matériels consécutifs au non-respect des consignes d'utilisation.

CONSIGNES DE SÉCURITÉ

- Ce ventilateur est conçu pour un usage domestique et non pour un usage professionnel ou à l'extérieur.
- Pour des raisons de sécurité, les personnes non familiarisées avec ce mode d'emploi ne doivent pas utiliser cet appareil.
- L'utilisation de cet appareil est interdite aux enfants de moins de 16 ans et aux personnes souffrant d'un handicap physique ou mental, comme décrit dans le mode d'emploi.
- Pour prévenir le risque d'électrocution, tout dispositif limitant le régime de rotation du ventilateur est interdit.
- Avant de brancher le ventilateur sur le secteur, contrôlez si la puissance du ventilateur [230V – 50Hz] correspond à la tension du réseau de votre habitation.
- Pour éviter les risques d'électrocution, ne placez jamais le ventilateur sur un appui de fenêtre ou à tout autre endroit où il risque d'être mouillé ou humide. N'utilisez pas d'aérosol à proximité du ventilateur.
- N'utilisez jamais l'appareil dans la salle de bains ou tout autre endroit où il pourrait entrer en contact avec de l'eau. **Si le ventilateur est accidentellement mouillé ou humide, arrêtez-le et débranchez-le immédiatement!**
- Lorsque l'appareil n'est pas utilisé ou lorsqu'il faut le déplacer, pour nettoyer par exemple, débranchez-le.
- N'utilisez jamais l'appareil en présence de gaz explosif ou de produits inflammables.
- Ne posez jamais le ventilateur à proximité de flammes nues, d'une table de cuisson au gaz ou autre élément chauffant.
- Ne branchez jamais un appareil défectueux ou dont le cordon d'alimentation est abîmé.
- Évitez tout contact avec les parties mobiles de l'appareil.
- N'introduisez jamais d'objets dans l'appareil.
- Maintenez l'appareil hors de portée des enfants, des personnes non autorisées et des animaux.
- Prévoyez un dégagement suffisant autour de l'appareil.
- Placez toujours l'appareil sur une surface plane et sèche.
- Ne branchez jamais un appareil dont le carter de protection est abîmé ou absent.
- En cas de détérioration ou de coupure du cordon d'alimentation, faites-le remplacer par un installateur agréé.
- Conservez l'appareil dans un endroit sec, frais et hors poussière.
- Attention : Veillez à ce que les bébés, enfants et personnes malades ou affaiblies ne se trouvent pas directement dans le flux d'air humide ou à proximité immédiate.
- Ne mettez dans le réservoir que de l'eau à une température inférieure à 40°C. Ne mettez jamais dans le réservoir d'autres liquides que de l'eau [notamment essence, gazole, huile, hydrocarbures, acides, eau salée ou autres substances agressives].
- Veillez à ce que l'eau puisse circuler librement. Vérifiez qu'il n'y a pas de colmatage ou de blocages au niveau des tuyaux d'eau.
- Pour éviter l'électrocution, ne touchez jamais de câble électrique ou d'éléments sous tension avec des mains mouillées.
- N'abandonnez jamais l'appareil sans surveillance lorsqu'il est branché sur secteur.
- Ne touchez jamais le brumisateur à ultrasons lorsque le ventilateur est en service.
- Attention: le ventilateur s'arrête automatiquement lorsque le niveau d'eau du réservoir descend sous le niveau minimum pour éviter le fonctionnement à sec.
- Remplacez l'eau du réservoir tous les 3 à 4 jours, même lorsque le ventilateur n'est pas utilisé pendant cette période. Videz toujours le réservoir et la cuve de récupération d'eau lorsque le ventilateur n'est pas utilisé pendant une longue période. L'eau stagnante peut nuire à votre santé.

PRÉPARATION

Déballez toutes les pièces du ventilateur et disposez-les sur une surface appropriée afin de ne pas les abîmer. Triez les matériaux d'emballage et jetez-les directement dans les conteneurs adéquats en vue d'un recyclage éventuel. Conservez hors de portée des enfants les sacs en plastique et les petites pièces présentant un risque d'étouffement.

Le montage nécessite un tournevis à tête cruciforme. Voir la figure OUTILLAGE REQUIS.

CARTER

- 1] Placez les roulettes **17** sur la base **16** en enfonçant les tiges dans les supports.
- 2] Montez ensuite le carter **14** sur la base **16** en le fixant à l'aide de l'écrou de blocage **18**.
- 3] Introduisez le flexible dans **19** le raccordement d'eau **20** sur le carter.
- 4] Introduisez le statif **12** portant le bloc moteur **11** dans le carter **14**, positionnez-le à la hauteur souhaitée et bloquez-le au moyen de la molette de blocage **13**.

GRILLE DU VENTILATEUR

- 1] Faites glisser la partie arrière de la grille **09** sur l'axe moteur **10**, le crochet étant situé dans le haut. Glissez ensuite les encoches de la partie arrière de la grille **09** sur les ergots du bloc moteur **11** afin que la grille **09** se trouve contre le bloc moteur **11**.
- 2] Placez l'écrou de blocage **08** sur l'axe du moteur **10** et serrez-le en tournant vers la droite [dans le sens de la flèche Tighten].
- 3] Posez l'hélice **07** sur l'axe moteur **10** en veillant à ce que l'encoche à l'arrière de l'hélice **07** s'emboîte dans l'ergot de l'axe du moteur **10**.
- 4] Serrez ensuite manuellement le capuchon de l'hélice **04** sur l'axe moteur **10** en tournant vers la gauche [dans le sens de la flèche Tighten]. Tenez fermement l'hélice **07** pour serrer le capuchon **04** à la main.
- 5] Placez la coiffe du brumisateur **01** sur l'avant de la grille **02**. Vérifier que les trous de la grille et les ergots de la coiffe du brumisateur correspondent pour pouvoir placer les vis **03**.
- 6] Serrez à présent les vis **03** de manière à assembler la coiffe du brumisateur **01** et la grille de protection **02**.
- 7] Serrez légèrement la vis et l'écrou pour assembler les extrémités de l'anneau de montage **06**. Emboîtez à présent l'avant de la grille **01** avec sa coiffe **01** dans la première encoche de l'anneau de montage. La découpe se trouve sur la face intérieure de l'anneau de montage.
- 8] Placez l'ensemble sur l'arrière de la grille **06** et emboîtez la deuxième découpe de l'anneau de montage **06** sur l'arrière de la grille **06**. Veillez à ce que le raccord prévu pour le tuyau sur la coiffe du brumisateur **01** soit dirigé vers le bas. Assemblez ensuite les deux parties de la grille en serrant fermement à la main la vis et l'écrou **05**.
- 9] Fixez ensuite le tuyau d'eau **19** sur le raccord de la coiffe du brumisateur **01**.

Pour démonter le ventilateur, il suffit d'effectuer ces différentes étapes dans l'ordre inverse.

FONCTIONNEMENT

Ce ventilateur possède une fonction brumisation et une fonction ventilation utilisables indépendamment l'une de l'autre. Il permet de rafraîchir des pièces chaudes et sèches.

Humidité

Un dispositif d'oscillation à ultrasons à haute fréquence nébulise l'eau. Cette brume est soufflée vers l'extérieur de l'appareil par un petit ventilateur, ce qui humidifie l'air.

Un environnement trop sec peut être à l'origine d'une déshydratation excessive et d'un vieillissement précoce. L'hygrométrie optimale pour le corps humain se situe entre 45 et 65%.

Réservoir d'eau

Le réservoir d'eau possède des capteurs qui détectent le niveau d'eau. Lorsque le niveau d'eau minimum requis est atteint, une alarme retentit 3x. L'écran affiche alors que le réservoir d'eau n'est plus assez rempli. La brumisation s'arrête et ne redémarre qu'une fois que l'appoint d'eau a été effectué.

REPLISSAGE DU RÉSERVOIR D'EAU

Voir fig. **A**.

Placez le ventilateur à plat sur le sol et remplissez-le d'eau comme suit:

- 1] Ouvrez le portillon du carter.
- 2] Faites basculer le réservoir d'eau verticalement vers le haut.
- 3] Retirez-le ensuite par un mouvement horizontal.
- 4] Retournez le réservoir de manière à orienter le fond vers le haut.
- 5] Dévissez le bouchon du réservoir et faites l'appoint d'eau.
- 6] Remettez le bouchon sur le réservoir d'eau et remettez celui-ci sur le carter.

UTILISATION

Ce ventilateur sur pied se commande à partir du panneau de commande **14** ou de la télécommande. Celle-ci a une portée de 5 mètres. Lorsqu'une fonction est activée, une diode s'allume sur l'afficheur.

TÉLÉCOMMANDE

Pointez la télécommande vers le récepteur. Le récepteur se situe sur l'écran du ventilateur. La télécommande a une portée d'environ cinq mètres, selon un angle de 30° par rapport à l'écran.

PUISSANCE [SPEED]

Voir fig. **B**.

Une fois que le ventilateur fonctionne, il suffit d'appuyer une ou plusieurs fois sur la touche **12** de la télécommande ou sur le bouton ON/SPEED du bloc moteur pour régler la vitesse. Il y a 3 positions. Une diode sur l'afficheur indique la vitesse sélectionnée [LOW / MID / HIGH].

Position 0: Arrêt [touche **11**]

Position 1: Petite vitesse [1x touche **12** / Affichage: LOW / vitesse: ± 800 tr/min]

Position 2: Vitesse moyenne [2x touche **12** / Affichage: MID / vitesse: ± 1080 tr/min]

Position 3: Vitesse maximale [3x touche **12** / Affichage: HIGH / vitesse: ± 1280 tr/min]

MARCHE/ARRÊT [ON/OFF]

Voir fig. **B**.

- 1] Placez le ventilateur sur une surface plane.
- 2] Branchez la fiche dans une prise de courant.
- 3] Sélectionnez la vitesse souhaitée à l'aide des touches de l'appareil **14** ou de la télécommande.
- 4] Réglez le flux d'air selon vos besoins en modifiant la direction du ventilateur. Appuyez délicatement sur la grille/le bloc moteur pour l'incliner vers le haut ou le bas jusqu'à obtenir la position voulue.
- 5] Pour modifier la hauteur du ventilateur, desserrez la molette de blocage **13** du statif. Faites coulisser le statif vers le haut ou le bas puis resserrez la molette de blocage **13**.
- 6] Pour arrêter le ventilateur, appuyez sur la touche OFF. Attention : lorsqu'elle est sélectionnée, la brumisation reste active.
Pour arrêter la brumisation, il faut impérativement appuyer sur la touche SPRAYING **15**.
- 7] Retirez la fiche de la prise murale. Videz éventuellement le réservoir si vous prévoyez de ne pas utiliser le ventilateur pendant une longue période.

INTERRUPTEUR FONCTION (MODE)

Voir fig. **B**.

La touche MODE de la télécommande ou le bouton MODE **(33)** sur le carter permet de choisir le mode de ventilation. Au-dessus de MODE, l'afficheur indique la position sélectionnée. Il existe trois modes, avec trois vitesses:

- Normal: le ventilateur produit un flux d'air constant [Affichage: NOR]
- Naturel: le ventilateur imite une petite brise naturelle [Affichage: RHY]
- Sommeil: le ventilateur démarre sur la vitesse naturelle la plus élevée puis ralentit par intervalles pour arriver au niveau le plus lent.
L'appareil ne s'arrête pas automatiquement, sauf lorsque la minuterie est activée. [Affichage: SLP]

MINUTERIE (TIMER)

Voir fig. **B**.

Le ventilateur possède une minuterie réglable jusqu'à maximum 7,5 heures. Appuyer plusieurs fois sur la touche **(35)** de la télécommande permet de combiner plusieurs indications de temps.

Les délais activés se cumulent. Toutes les combinaisons sont possibles, jusqu'à un délai maximum de 7,5 heures. Au-dessus de TIMER, l'afficheur indique la position sélectionnée. Exemple:

- 1h + 2h = 3 heures programmées. Le ventilateur s'arrête automatiquement après 3 heures.
- 0,5h + 1h + 2h + 4h = 7,5 heures programmées. Le ventilateur s'arrête automatiquement après 7,5 heures.

OSCILLATION (SWING)

Voir fig. **B**.

Cet appareil possède une fonction de rotation. Lorsqu'elle est activée, il oscille automatiquement à 80° de gauche à droite. Appuyez sur la touche **(34)** de la télécommande ou du carter pour activer cette fonction **(34)**. Réappuyez sur la touche **(34)** pour amener le ventilateur en position fixe. Au-dessus de SWING, l'affichage indique la fonction active.

BRUMISATION (SPRAYING)

Voir fig. **B**.

- La touche SPRAYING de la télécommande ou **(35)** du bloc moteur permet de choisir le mode de ventilation. Au-dessus de SPRAYING, l'affichage indique la fonction active.

INCLINAISON

Réglez le flux d'air selon vos besoins en modifiant la direction du ventilateur. Appuyez délicatement sur la grille/le bloc moteur pour l'incliner vers le haut ou le bas jusqu'à obtenir la position voulue.

HAUTEUR RÉGLABLE

Ce ventilateur est réglable en hauteur. Pour cela, desserrez la molette du statif **(13)** et faites coulisser le tube télescopique **(12)** pour obtenir la hauteur souhaitée. Resserrez ensuite la molette de blocage du statif **(13)**.

ENTRETIEN

Voir fig. **E**.

Ce ventilateur nécessite un certain entretien. Voici comment le nettoyer.

- 1] Commencez par mettre le ventilateur à l'arrêt [position 0]. Désactivez éventuellement la brumisation [Spraying].
- 2] Retirez la fiche de la prise murale.
- 3] Nettoyez l'appareil avec un chiffon doux légèrement humide ou une brosse douce. Attention : n'utilisez pas de grandes quantités d'eau pour éviter de provoquer un court-circuit dans le moteur.
- 4] Ne pas utiliser de produits de nettoyage agressifs ou abrasifs.

- 5] Nettoyez le réservoir et la cuve de récupération d'eau une fois par semaine. L'eau stagnante peut nuire à votre santé.
- 6] Pour nettoyer le brumisateuse, retirez le réservoir d'eau, la buse de brumisation et le cône.
- 7] En cas d'importants dépôts de calcaire, nettoyez éventuellement le réservoir et/ou le brumisateuse avec du détergent.
- 8] Pour nettoyer l'hélice, démontez l'anneau de montage. Retirez ensuite l'avant de la grille de protection.
- 9] Une fois le nettoyage terminé, remettez l'avant de la grille et l'anneau de montage sur l'arrière de la grille.
- 10] Après chaque utilisation saisonnière, déposez 2 à 3 gouttes d'huile sur l'axe du moteur. Veillez à ce que le moteur soit suffisamment propre avant d'y appliquer l'huile. Voir fig. **D**.
- 11] Lorsque le ventilateur n'est pas utilisé pendant un certain temps, conservez-le dans un endroit sec, frais et hors poussière. Veillez également à ce qu'il soit parfaitement sec et ne contienne plus d'eau.

En cas de détérioration ou de coupure du cordon d'alimentation, faites-le remplacer ou réparer par un installateur agréé.

PILES

Si la télécommande ne réagit plus, il se peut que ses piles soient plates. Procédez comme suit pour remplacer les piles:

- 1] Faites coulisser dans le sens de la flèche le couvercle du compartiment batterie à l'arrière de la télécommande. Voir fig. **C**.
- 2] Utilisez uniquement des piles alcalines AAA et veillez au sens d'insertion des piles. Voir fig. **C**.
- 3] Refermez le couvercle.

Attention: ne pas jeter les piles au feu - elles risquent d'exploser ou de couler. Ne mélangez pas des piles nouvelles et anciennes, ni différentes marques.

RÉSOLUTION DES PROBLÈMES

Problème	Cause	Solution
Le ventilateur est sous tension mais ne fonctionne pas	<ol style="list-style-type: none"> 1] Le moteur ne fonctionne pas 2] Tension trop faible ou inexistante 3] Axe moteur bloqué 4] Carte CI cassée 5] Condensateur hors service 	<ol style="list-style-type: none"> 1] Commencez par la vitesse maximale 2] Vérifiez la tension 3] Éliminez le blocage 4] Faites réparer l'appareil par du personnel agréé. 5] Faites réparer l'appareil par du personnel agréé.
Fonctionnement irrégulier	<ol style="list-style-type: none"> 1] L'arrière de la grille n'est pas correctement placé sur le bloc moteur 2] Coiffe de l'hélice détachée 3] Hélice instable ou cassée 	<ol style="list-style-type: none"> 1] Remplacez la grille correctement sur le bloc moteur 2] Fixez fermement la coiffe de la grille 3] Remplacez l'hélice.
La buse est en bon état mais il n'y a pas de brume.	<ol style="list-style-type: none"> 1] L'eau contient d'autres liquides ou est sale 2] Le réservoir fuit, de sorte que le bac de récupération s'est rempli d'eau 	<ol style="list-style-type: none"> 1] Nettoyez plusieurs fois le réservoir d'eau, le cône, la buse de brumisation et les tuyaux d'eau. Nettoyez le réservoir à l'eau claire 2] Videz le bac de récupération et remplacez le réservoir d'eau.
La buse de brumisation ne fonctionne pas	<ol style="list-style-type: none"> 1] Le flotteur n'est pas correctement positionné 	<ol style="list-style-type: none"> 1] Repositionnez le flotteur
La diode est allumée mais la ventilation et la brumisation ne fonctionnent pas	<ol style="list-style-type: none"> 1] Le ventilateur est éteint 	<ol style="list-style-type: none"> 1] Allumez le ventilateur

Le ventilateur est sous tension mais la brumisation ne fonctionne pas	<ol style="list-style-type: none"> 1] Le réservoir d'eau est vide 2] La brumisation n'est pas activée 3] Le flotteur est détaché 	<ol style="list-style-type: none"> 1] Remplissez le réservoir d'eau 2] Activez la fonction brumisation 3] Fixez le flotteur
La brume sent mauvais	<ol style="list-style-type: none"> 1] Nouveau produit, 1^{re} utilisation 2] Le réservoir d'eau est sale 	<ol style="list-style-type: none"> 1] L'odeur disparaît toute seule: si nécessaire, nettoyez et séchez le réservoir d'eau, le cône, le brumisateuse et le tuyau d'eau. Remplissez le réservoir avec de l'eau claire. 2] Nettoyez plusieurs fois le réservoir d'eau, le cône, la buse de brumisation et les tuyaux d'eau. Nettoyez le réservoir à l'eau claire
Autres problèmes	<ol style="list-style-type: none"> 1] Odeur de carbonisé provenant du moteur 2] Le ventilateur est exposé à du métal parcouru par un courant électrique ou l'isolation du ventilateur est endommagée 3] Surchauffe du moteur 4] Le [bloc] moteur et/ou le carter du ventilateur est endommagé 	<ol style="list-style-type: none"> 1] Arrêtez le ventilateur, cessez de l'utiliser et confiez-en la réparation ou la maintenance à des spécialistes agréés 2] Arrêtez le ventilateur, cessez de l'utiliser et confiez-en la réparation ou la maintenance à des spécialistes agréés 3] Arrêtez le ventilateur le temps de laisser refroidir le moteur. 4] Arrêtez le ventilateur, cessez de l'utiliser et confiez-en la réparation à des spécialistes agréés

CARACTÉRISTIQUES TECHNIQUES

Description	Valeur
Longueur de cordon	1,5 m.
Position de vitesse 1	25 W. / 800 tr./min. *
Position de vitesse 2	32 W. / 1080 tr./min. *
Position de vitesse 3	46,7 W. / 1280 tr./min. *
Contenu réservoir d'eau	2,8 l.
Poids	9,5 kg.
Débit max. du ventilateur [F]	40,4 m ³ /min.
Puissance nominale [P]	46,7 W.
Valeur de service [SV]	0,9 [m ³ /min.]/W.
Électricité consommée en mode veille [PSB]	0,5 W.
Puissance sonore du ventilateur [LWA]	59 dB[A]
Débit d'air maximum [C]	3,5 m./sec.
Consommation saisonnière [Q]	15,5 kWh/a
Normes de mesure de la valeur de service	IEC 60879:1986 [corr. 1992]
Coordonnées pour plus d'informations	HANDSON, Postbus 100, 3830 AC Leusden, Pays-Bas

* ± 3 W. / 50 tr./min. différence possible

GARANTIE

La période de garantie est de 24 mois à compter de la date d'achat, ticket de caisse original faisant foi. La garantie ne couvre pas les pièces d'usure ainsi que les dommages résultant d'une utilisation d'accessoires incorrects, de réparations n'utilisant pas les pièces d'origine prévues pour cet appareil, ou consécutifs à des gestes brutaux, des chocs ou à une surcharge intentionnelle du moteur. Le fournisseur se réserve le droit de décliner toute responsabilité en cas de réparations effectuées par du personnel non agréé.



Protégez l'environnement!

L'appareil contient des matériaux recyclables.
Déposez-le au parc à conteneurs de votre commune.



Ce ventilateur appartient à la classe de sécurité électrique II, double isolation.

Il n'est pas nécessaire de le brancher sur une prise avec terre.

