

BATAVIA

# MAXXPACK 18 V

## Universal cordless mixer

Universaler Akku Mixer

Malaxeur universel sans fil

Universele accu mixer



Operating instructions  
Originalbetriebsanleitung  
Mode d'emploi  
Gebruiksaanwijzing

Model: BT-CM001  
Item-No.: 7063459  
[www.batavia.eu](http://www.batavia.eu)

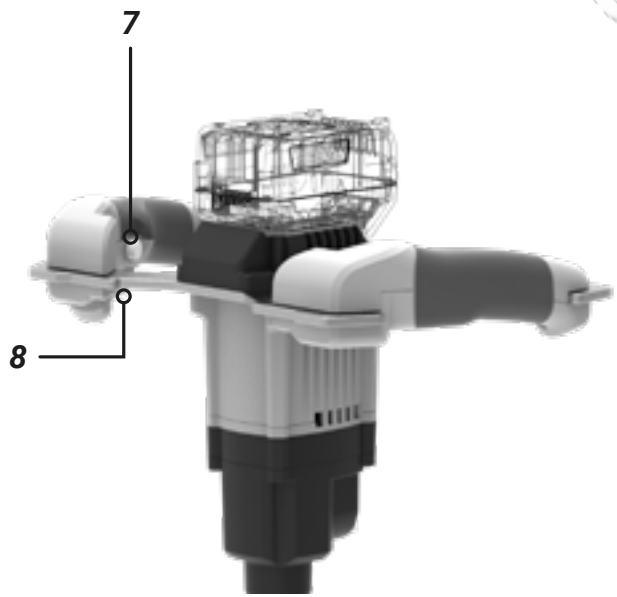
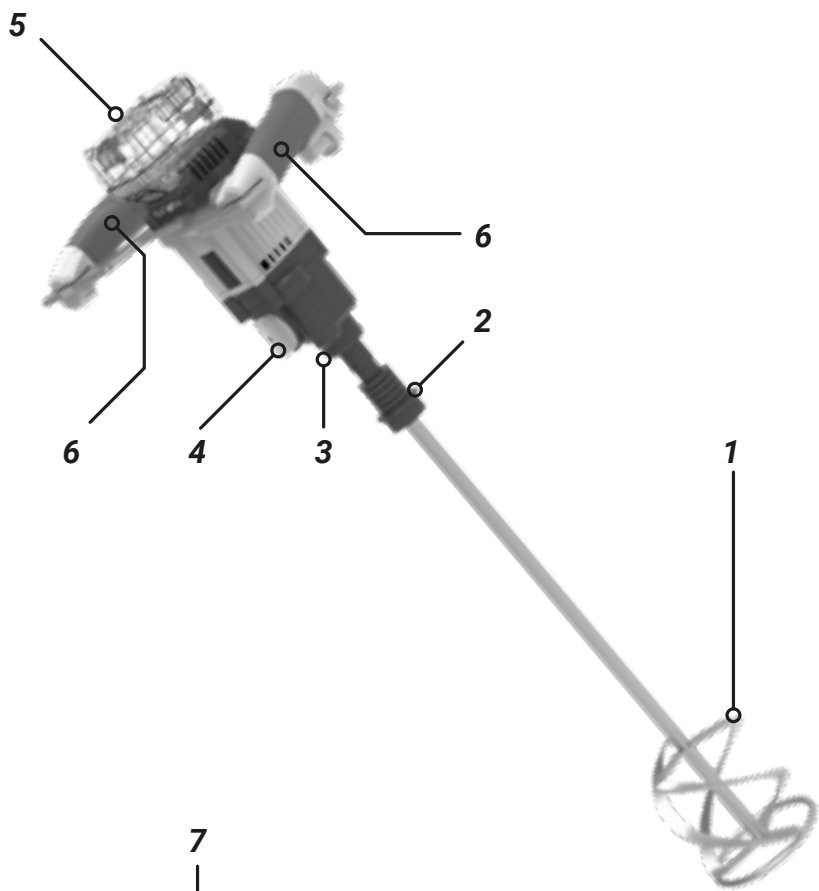

---

## Overview

1. Agitator
2. Agitator quick coupler
3. Shaft
4. Gear selection turn knob
5. Battery (not included in delivery)
6. Handle
7. Safety button
8. On/Off switch

## Übersicht

1. Rührkorb
2. Schnellverbinder für den Rührkorb
3. Welle
4. Drehknopf zur Gangwahl
5. Akku (nicht im Lieferumfang)
6. Handgriff
7. Sicherungsknopf
8. Ein/Aus Schalter

## Aperçu

1. Palette d'agitation
2. Coupleur rapide d'agitateur
3. Arbre
4. Bouton de sélection de vitesse
5. Batterie (non incluse dans la livraison)
6. Poignée
7. Bouton de sécurité
8. Interrupteur Marche/Arrêt

## Overzicht

1. Mengstaaf
2. Snelkoppeling mengstaaf
3. As
4. Versnellingskeuzeschakelaar
5. Accu (niet meegeleverd)
6. Handvat
7. Veiligheidsknop
8. Aan/Uit schakelaar

---

## Contents

1. Explanation of the symbols . . . . .	5
2. Additional safety warnings for cordless mixers . . . . .	5
3. Before first use . . . . .	6
4. Contents of packing . . . . .	6
5. Intended use . . . . .	6
6. Operation . . . . .	6
7. Gear selection . . . . .	6
8. Inserting the agitator . . . . .	6
9. Cleaning and maintenance . . . . .	6
10. Technical data . . . . .	7
11. Disposal . . . . .	7
12. EC-Declaration of conformity . . . . .	7

## Inhaltsverzeichnis

1. Erläuterung der Symbole . . . . .	8
2. Zusätzliche Sicherheitshinweise für Akku Mixer . . . . .	8
3. Vor der ersten Benutzung . . . . .	9
4. Verpackungsinhalt . . . . .	9
5. Bestimmungsgemäße Verwendung . . . . .	9
6. Betrieb . . . . .	9
7. Gangwahl . . . . .	9
8. Einsetzen des Rührkorbes . . . . .	9
9. Reinigung und Wartung . . . . .	9
10. Technische Daten . . . . .	10
11. Entsorgung . . . . .	10
12. EG-Konformitätserklärung . . . . .	10

## Table des matières

1. Explication des symboles . . . . .	11
2. Mises en garde de sécurité malaxeur sans fil . . . . .	11
3. Avant la première utilisation . . . . .	12
4. Contenus de l'emballage . . . . .	12
5. Usage prévu . . . . .	12
6. Utilisation . . . . .	12
7. Sélection du vitesse . . . . .	12
8. Insertion de la pale . . . . .	12
9. Nettoyage et maintenance . . . . .	12
10. Fiche technique . . . . .	13
11. Élimination et recyclage . . . . .	13
12. CE-Déclaration de conformité . . . . .	13

## Inhoudsopgave

1. Uitleg van de symbolen . . . . .	14
2. Aanvullende veiligheidsvoorschriften voor accu mixer . . . . .	14
3. Voor het eerste gebruik . . . . .	15
4. Inhoud verpakking . . . . .	15
5. Beoogd gebruik . . . . .	15
6. Gebruik . . . . .	15
7. Snelheidsregelaar . . . . .	15
8. Roerwerk plaatsen . . . . .	15
9. Reiniging en onderhoud . . . . .	15
10. Technische gegevens . . . . .	16
11. Afvalverwerking en hergebruik . . . . .	16
12. EG-Conformiteitsverklaring . . . . .	16

## Dear customer

Please familiarize yourself with the proper usage of the device by reading and following each chapter of this manual, in the order presented. Keep these operating instructions for further reference.

### **Please read the enclosed "General safety instructions for power tools" and all additional safety instructions in this operating instructions!**

This manual contains important information on operating and handling the device. Keep these operating instructions for further reference. Please pass it on along with the unit if it is handed over to a third party.

### **Battery and charger not included!**

The battery available separately under art. No: 7062517 (2Ah) or 7062518 (4Ah).

The charger available separately under art. No: 7062519.

These items are available online and in participating stores.

## 1. Explanation of the symbols

The following symbols are used in the user manual or on the product:



**WARNING!** To reduce the risk of injury, the user must read the instruction manual.



Denotes risk of personal injury, loss of life or damage to the tool in case of non-observance of the instructions in this manual.



Always wear hearing protection. The effects of noise can cause hearing loss.



Wear safety glasses. When working with electric power tools, sparks, splinters, chips and dust particles may be generated and these can cause loss of sight.



Wear a dust mask.



Wear safety gloves.



Variable speed control.

**CE** CE stands for "Conformité Européenne", which means "In accordance with EU Regulations". With the CE marking, the manufacturer confirms that this Electric tool complies with the applicable European directives.



Do not dispose of electric power tools with domestic refuse.

## 2. Additional safety warnings for cordless mixers

- Keep your hands away from rotating parts of the machine.
- Avoid physical contact to grounded surfaces such as pipes, heating elements, electric cookers, refrigerators, etc.
- Do not force the unit. You work better and safer within the stated power range. Use the right tool for the job.
- When not using a stand to operate the electric mixer, make sure you have a firm foothold when operating the mixer and always hold the unit with both hands. Keep the electric mixer away from your body.
- Make sure that the tool is inserted firmly and that no adjusting tools or keys stick in the unit before switching on the mixer.
- Please wear convenient work clothes. Loose clothing, gloves or jewellery such as bangles or rings may be caught by the moving parts of the unit. Wear non-slip footwear. Tie up long hair.
- To avoid injuries please wear safety goggles.
- Store the unit out of the reach of children in a dry, high located or lockable place.
- Do not use the unit when it does not work properly or it was damaged when falling down. Do not open the unit and do not try to repair it yourself. Please feel free to contact a professional or our customer service. Periodically check all nuts, bolts and other fixings and tighten where necessary.

### 3. Before first use

Remove the machine and the accessories from the packaging. Check the machine for transport damage and do not use the machine in case of damages. Keep the packing materials away from children, risk of suffocation!

### 4. Contents of packing

- 1× Universal cordless mixer
- 1× Quick coupler
- 2× Flange spanners
- 1× Universal mixing paddle
- 1× Operating instructions

### 5. Intended use

The mixer has been designed for private use only. It has not been designed for operation in industry. With the supplied mixing paddle the electric mixer is suitable for mixing low-viscosity emulsions and viscous materials, for example: paints, lacquer, adhesives, mortar, etc.

### 6. Operation

- a. Firmly hold the electric mixer with both hands.
- b. Press safety button (7) and the ON/OFF switch (8) with one hand. When the device is operating there is no need to hold down the safety switch.

**Note:** If the on / off switch is pressed lightly, the mixer will run at the lowest speed. If the on / off switch is pressed firmly, the mixer will run at the highest speed.

- c. To switch off the device, release the ON/OFF switch (8).

### 7. Gear selection

The mixer is equipped with an electronic speed regulator and with a 2-gear drive. Use the gear selection switch (4) to select one of the two available gear speeds. The mixer must have come to a complete standstill before the gears are changed.

### 8. Inserting the agitator

Always remove the battery before inserting or exchanging the agitator. The mixer is equipped with a M 14 collet.

- a. Screw the quick coupler (2) onto the shaft (3) by turning counter clockwise.
- b. Fix it by using the 2 supplied open-end spanners. Turn the spanners to each other so that the quick coupler is firmly fixed in the tool carrier. To remove the quick coupler, put the wrench back in and pull them away from each other.
- c. Draw back the locking sleeve on the quick coupler to insert the agitator (1). Push forward the locking sleeve to lock the agitator in place.

### 9. Cleaning and maintenance

**WARNING:** Remove the battery before carrying out any maintenance/cleaning of the tool.

#### 9.1 Cleaning

- Use only a moist cloth to clean the unit. Do not use aggressive chemicals which may dissolve plastic parts, or abrasives. Always keep the ventilation slots clean and free from obstructions.
- Keep safety devices, ventilation openings and the motor housing as free as possible from dirt and dust. Rub the electric power tool with a clean cloth or blow over it with low pressure compressed air.
- We recommend that you clean your electric power tool immediately after each use.
- Clean the electric power tool regularly with a damp cloth and somewhat soft soap.

#### 9.2 Maintenance

There are no inner parts of the tool which need maintenance.

## 10. Technical data

Rated voltage . . . . .	18 V DC
Agitator diameter . . . . .	120 mm
Agitator length . . . . .	590 mm
No load speed 1st gear . . . . .	420 min <sup>-1</sup>
No load speed 2nd gear . . . . .	710 min <sup>-1</sup>
Weight with agitator without battery	4.22 kg
Weight without agitator & battery . .	3.02 kg
Sound pressure level L <sub>pA</sub> . . . . .	77.8 dB (A)
Uncertainty K <sub>pA</sub> . . . . .	3 dB
Sound power level L <sub>WA</sub> . . . . .	88.8 dB (A)
Uncertainty K <sub>WA</sub> . . . . .	3 dB
Hand-arm-vibration . . . . .	0.9 m/s <sup>2</sup>
Uncertainty K . . . . .	1.5 m/s <sup>2</sup>

## 11. Disposal



*Do not dispose of electric power tools with domestic refuse.*

The electric power tool is shipped in packaging to reduce transport damage. This packaging is a raw material and as such can either be reused or can be fed back into the raw material cycle. The electric power tool and its accessories are made from various materials such as metals and plastics. Take defective components to a special refuse collection point. Ask about these at your specialist shop or local council. The product and the user manual may be subject to changes. Technical data may be changed without prior notice.

### 11.1 Batteries

Think of the environment when disposing of batteries. Contact your local authorities to find out where your nearest disposal area is. Do not dispose of batteries with domestic refuse.  
Do not dispose of by burning, risk of explosion.

## 12. EC-Declaration of conformity

We, the **Batavia GmbH, Weth. Wassebaliestraat 6b, NL-7951 SN Staphorst**, declare by our own responsibility that the product **Universal cordless mixer, Model BT-CM001, Artikel Nr. 7063459** is according to the basic requirements, which are defined in the European Directives Electromagnetic Compatibility **2014/30/EU (EMC)**, **2006/42/EC (Machinery)**, **2011/65/EU (RoHS)** and their amendments. For the evaluation of conformity, the following harmonized standards were consulted:

**EN62841-1:2015+AC**

**EN62841-2-10:2017**

**EN55014-1:2017**

**EN55014-2:2015**

**AfPS GS 2014:01 PAK**

Staphorst, 17 December 2018

Meino Seinen, QA Representative  
Batavia GmbH, Weth. Wassebaliestraat 6b,  
7951 SN Staphorst, Netherlands

The product and the user manual may be subject to changes. Technical data may be changed without prior notice.

## Sehr geehrte Damen und Herren

Bitte machen Sie sich in der Reihenfolge der Kapitel mit dem Gerät vertraut und bewahren Sie diese Bedienungsanleitung für spätere Zwecke gut auf.

### Lesen Sie bitte die beigefügten **“Allgemeine Sicherheitshinweise für Elektrowerkzeuge”** und alle weiteren **Sicherheitshinweise in dieser Betriebsanleitung!**

Diese Bedienungsanleitung enthält wichtige Hinweise zur Inbetriebnahme und Handhabung. Legen Sie die Anleitung dem Produkt bei, wenn Sie es an Dritte weitergeben.

### **Akku und Ladegerät sind nicht im Lieferumfang enthalten!**

Der Akku ist separat erhältlich unter der Artikel-Nr.: 7062517 (2Ah) oder 7062518 (4Ah).

Das Ladegerät ist separat erhältlich unter der Artikel-Nr.: 7062519.

Diese Produkte sind online und in teilnehmenden Geschäften verfügbar.

## 1. Erläuterung der Symbole

Folgende Symbole werden im Benutzerhandbuch oder auf dem Produkt verwendet:



**WARNUNG!** Zur Verringerung des Verletzungsrisikos *Bedienungsanleitung lesen.*



*Allgemeines Warnzeichen – Seien Sie aufmerksam und beachten Sie allgemeine Gefahren.*



*Tragen Sie immer einen Gehörschutz. Die Einwirkung von Lärm kann Hörverlust bewirken.*



*Tragen Sie eine Schutzbrille. Während der Arbeit entstehende Funken oder aus dem Elektrowerkzeug heraustretende Splitter, Späne und Stäube können Sichtverlust bewirken.*



*Tragen Sie eine Staubschutzmaske.*



*Tragen Sie Schutzhandschuhe.*



*Die Drehzahl der Maschine kann elektronisch eingestellt werden.*



*CE steht für „Conformité Européenne“, dies bedeutet „Übereinstimmung mit EU Richtlinien“. Mit der CE Kennzeichnung bestätigt der Hersteller, dass dieses Elektrowerkzeug den geltenden europäischen Richtlinien entspricht.*



*Nicht in den Hausmüll entsorgen!*

## 2. Zusätzliche Sicherheitshinweise für Akku Mixer

- Halten Sie niemals Ihre Hände in das rotierende Werkzeug.
- Vermeiden Sie Körperkontakt mit geerdeten Oberflächen wie Rohren, Heizkörpern, Herden, Kühlschränken, etc.
- Überlasten Sie das Gerät nicht. Es arbeitet besser und sicherer in dem vorgesehenen Leistungsbereich. Verwenden Sie ein für die Aufgabe geeignetes Werkzeug.
- Vergewissern Sie sich, dass das Werkzeug fest eingespannt ist und dass keine Einstellwerkzeuge oder Schlüssel in der Maschine stecken, bevor Sie das Rührwerk einschalten.
- Vergewissern Sie sich, dass das Werkzeug fest eingespannt ist und dass keine Einstellwerkzeuge oder Schlüssel in der Maschine stecken, bevor Sie das Rührwerk einschalten.
- Tragen Sie geeignete Arbeitskleidung. Weite Kleidung, Handschuhe oder Schmuck wie Armreifen oder Ringe können von den sich bewegendenden Teilen des Gerätes erfasst werden. Tragen Sie rutschfestes Schuhwerk. Binden Sie langes Haar zusammen.
- Um Verletzungen vorzubeugen tragen Sie eine Schutzbrille.
- Lagern Sie das Gerät außerhalb der Reichweite von Kindern an einem trockenen, hoch gelegenen oder verschließbaren Ort.
- Verwenden Sie das Gerät nicht, wenn es nicht korrekt arbeitet oder durch Herunterfallen beschädigt wurde. Öffnen Sie das Gerät nicht und unternehmen Sie keine eigenen Reparaturversuche. Wen-



den Sie sich an einen Fachmann oder unsere Kundenbetreuung.

- Überprüfen Sie in regelmäßigen Abständen sämtliche Schrauben, Muttern und anderen Befestigungselemente auf festen Sitz und ziehen Sie sie bei Bedarf an.

### 3. Vor der ersten Benutzung

Nehmen Sie die Maschine und das Zubehör aus der Verpackung. Überprüfen Sie die Maschine auf Transportschäden und verwenden Sie diese nicht, wenn sie beschädigt ist. Halten Sie Verpackungsmaterialien von Kindern fern. Es besteht Erstickungsgefahr!

### 4. Verpackungsinhalt

- 1x Universaler Akku Mixer
- 1x Schnellverbinder
- 2x Flanschschlüssel
- 1x Universeller Rührstab
- 1x Betriebsanleitung

### 5. Bestimmungsgemäße Verwendung

Der Rührer ist für den privaten Einsatz konzipiert. Es ist nicht für den gewerblichen Einsatz in Industrie und Handwerk konzipiert worden. Es ist mit dem mitgelieferten Rührkorb geeignet zum Rühren von dünnflüssigen und flüssigen Materialien mit niedriger Viskosität wie z.B. Farben, Lacke, Kleber, leichte Putze, Harze etc.

### 6. Betrieb

- Halten Sie den Rührer mit beiden Händen fest.
- Drücken Sie mit der einen Hand den Sicherungsknopf **(7)** und dann den EIN/AUS-Schalter **(8)**. Bei eingeschaltetem Gerät muss der Sicherungsknopf nicht weiter gedrückt gehalten werden.

**Hinweis:** Mit dem EIN/AUS-Schalter wird außerdem die Drehzahl abgeglichen. Je weiter der Schalter gedrückt wird, umso höher ist die Drehzahl.

- Zum Ausschalten der Maschine lassen Sie den EIN/AUS-Schalter **(8)** los.

### 7. Gangwahl

Der Rührer ist mit einem 2-Gang Getriebe ausgestattet. Mit dem Drehschalter **(4)** kann zwischen den beiden Getriebestufen umgeschaltet werden. Vor Betätigung des Drehschalters muss die Maschine vollkommen zum Stillstand gekommen sein.

### 8. Einsetzen des Rührkorbes

Nehmen Sie vor jedem Werkzeugwechsel den Akku aus dem Rührer. Der Rührer ist mit einer M 14 Werkzeugaufnahme ausgestattet.

- Schrauben Sie den Schnellverbinder **(2)** im Uhrzeigersinn in die Welle **(3)**.
- Fixieren Sie den Schnellverbinder mithilfe der beiliegenden Maulschlüssel. Ziehen Sie die Maulschlüssel gegeneinander (kontern), damit der Rührer fest in der Werkzeugaufnahme fixiert wird. Zum Lösen des Schnellverbinders setzen Sie die Maulschlüssel wieder an und ziehen Sie diese voneinander weg.
- Ziehen Sie den Verriegelungsring am Schnellverbinder zurück und setzen Sie den Rührkorb **(1)** in den Schnellverbinder ein. Lassen Sie den Verriegelungsring wieder nach vorn gleiten um den Rührkorb zu verriegeln.

### 9. Reinigung und Wartung

**WARNUNG:** Entnehmen Sie den Akku, bevor Sie Reinigungs- oder Reinigungsarbeiten an dem Gerät durchführen.

#### 9.1 Reinigung

- Reinigen Sie die Welle mit warmem Wasser und etwas Spülmittel und lassen Sie sie im ausgefahrenen Zustand vollständig trocknen. Ölen Sie die Welle nach dem Trocknen leicht ein.
- Reinigen Sie ihr Gerät gegebenenfalls mit einem feuchten Tuch. Benutzen Sie keine chemischen Reinigungsmittel, da diese das Plastikgehäuse angreifen können. Achten Sie darauf, dass die Lüftungsschlitze immer sauber und offen bleiben.
- Halten Sie Schutzvorrichtungen, Lüftungsöffnungen und Motorenhäuser so staub- und schmutzfrei wie möglich.

Reiben Sie das Elektrowerkzeug mit einem sauberen Tuch ab oder blasen Sie es mit Druckluft bei niedrigem Druck aus.

- Wir empfehlen, dass Sie das Elektrowerkzeug direkt nach jeder Benutzung reinigen.
- Reinigen Sie das Elektrowerkzeug regelmäßig mit einem feuchten Tuch und etwas Schmierseife.

### 9.2 Wartung

Im Geräteinneren befinden sich keine weiteren zu wartenden Teile.

## 10. Technische Daten

Nennspannung. . . . .	18 V DC
Durchmesser des Rührkorbes. . . . .	120 mm
Länge des Rührkorbes. . . . .	590 mm
Leerlaufgeschwindigkeit 1. Gang .	420 min <sup>-1</sup>
Leerlaufgeschwindigkeit 2. Gang .	710 min <sup>-1</sup>
Gewicht mit Rührkorb ohne Akku . .	4,22 kg
Gewicht ohne Rührkorb ohne Akku .	3,02 kg
Schalldruckpegel L <sub>pA</sub> . . . . .	77,8 dB (A)
Unsicherheit K <sub>pA</sub> . . . . .	3 dB
Schalleistungspegel L <sub>WA</sub> . . . . .	88,8 dB (A)
Unsicherheit K <sub>WA</sub> . . . . .	3 dB
Hand-Arm-Vibration. . . . .	0,9 m/s <sup>2</sup>
Unsicherheit K . . . . .	1,5 m/s <sup>2</sup>

## 11. Entsorgung



**Entsorgen Sie Elektrowerkzeuge nicht über den Hausmüll.**

Das Elektrowerkzeug befindet sich in einer Verpackung, um Transportschäden zu verhindern. Diese Verpackung ist Rohstoff und ist somit wieder verwendbar oder kann dem Rohstoffkreislauf zurückgeführt werden. Das Elektrowerkzeug und dessen Zubehör bestehen aus verschiedenen Materialien, wie z.B. Metall und Kunststoffe. Führen Sie defekte Bauteile der Sondermüllentsorgung zu. Fragen Sie im Fachgeschäft oder in der Gemeindeverwaltung nach!

Das Produkt und das Benutzerhandbuch können geändert werden. Die technischen Daten können ohne Vorankündigung geändert werden.

### 11.1 Batterien

Denken Sie bei der Entsorgung von Batterien an den Umweltschutz. Wenden Sie sich zwecks einer umweltfreundlichen Entsorgung an die lokalen Behörden.

## 12. EG-Konformitätserklärung

Wir, die **Batavia GmbH, Weth. Wassebalie-straat 6b, NL-7951 SN Staphorst**, erklären in alleiniger Verantwortung, dass das Produkt **Universaler Akku Mixer, Typ BT-CM001, Artikel Nr. 7063459** den wesentlichen Schutzanforderungen genügt, die in den Europäischen Richtlinien **2014/30/EU** Elektromagnetische Verträglichkeit (EMV), **2006/42/EC** (Maschinen), **2011/65/EU** (RoHS) und deren Änderungen festgelegt sind. Für die Konformitätsbewertung wurden folgende harmonisierte Normen herangezogen:

- EN62841-1:2015+AC**
- EN62841-2:10:2017**
- EN55014-1:2017**
- EN55014-2:2015**
- AfPS GS 2014:01 PAK**

Staphorst, den 17. Dezember 2018

Meino Seinen, Qualitätsbeauftragter  
 Batavia GmbH, Weth. Wassebaliestraat 6b,  
 NL-7951 SN Staphorst, Niederlande

Das Produkt und das Benutzerhandbuch können geändert werden. Die technischen Daten können ohne Vorankündigung geändert werden.

## Cher client

Les manuels d'utilisation contiennent des consignes importantes pour la manipulation de votre nouveau produit. Ils vous permettent d'utiliser toutes les fonctions, d'éviter des erreurs de compréhension et de prévenir les dommages.

**Veillez lire le ci-joint « Consignes générales de sécurité pour appareils électriques » ainsi que toutes les consignes de sécurité supplémentaires contenues dans ce mode d'emploi!**

Veillez prendre le temps de lire tranquillement ce manuel d'utilisation et conservez-le jalousement pour une consultation ultérieure.

### Batterie et chargeur non inclus!

La batterie disponible séparément sous art. No: 7062517 (2Ah) ou 7062518 (4Ah).

Le chargeur disponible séparément sous art. No: 7062519.

Ces articles sont disponibles en ligne et dans les magasins participants.

## 1. Explication des symboles

Les symboles suivants sont utilisés dans le manuel d'utilisation ou apposés sur le produit :



**AVERTISSEMENT!** pour réduire les risques de blessures, veuillez lire le mode d'emploi.



Indique un risque de blessures, un danger mortel ou un risque d'endommagement de l'outil en cas du non-respect des consignes de ce mode d'emploi.



Portez en permanence une protection auditive. L'exposition au bruit peut provoquer des pertes d'audition.



Portez des lunettes de protection. Les étincelles provoquées par le travail ou les éclats, les copeaux et les poussières provenant de l'appareil électrique peuvent entraîner la perte de la vue.



Portez un masque antipoussière.



Portez des gants de protection.



Le nombre de rotations de la machine peut être réglé électroniquement.



CE est l'abréviation de "Conformité Européenne", ce qui signifie "conforme aux directives de l'Union Européenne". Le fabricant confirme par le marquage CE que cet appareil électrique correspond aux directives européennes en vigueur.



Ne jetez pas les équipements électriques avec les ordures ménagères.

## 2. Mises en garde de sécurité malaxeur sans fil

- Tenez les mains à l'écart des pièces en rotation de la machine.
- Évitez le contact physique avec les surfaces mises à la terre, telles que conduites, éléments chauffants, cuisinières, réfrigérateurs, etc.
- Ne forcez pas l'appareil. Il fonctionne de manière plus efficace et plus sûre dans la plage de travail pour laquelle il a été conçu. Utilisez l'outil de mélange (pale) adapté à votre travail.
- Veillez à ce que l'outil de mélange soit solidement inséré et que toute clé ou outil de réglage ait été retiré avant de mettre le malaxeur en marche.
- Veillez à ce que l'outil de mélange soit solidement inséré et que toute clé ou outil de réglage ait été retiré avant de mettre le malaxeur en marche.
- Portez des vêtements de travail adaptés. Des vêtements amples, des gants ou des bijoux, tels que bracelets ou bagues, peuvent être happés par les pièces en rotation de l'appareil. Portez des chaussures antidérapantes. Nouez les cheveux longs.
- Pour éviter toute blessure, portez des lunettes de sécurité.
- Rangez l'appareil hors de portée des enfants, dans un endroit sec et situé en hauteur ou pouvant être fermé à clé.
- N'utilisez pas l'appareil s'il ne fonctionne pas correctement ou s'il a été

endommagé à la suite d'une chute. N'ouvrez pas l'appareil et n'essayez pas de le réparer par vous-même. Adressez-vous à un professionnel ou à notre service à la clientèle.

- Vérifiez régulièrement tous les écrous, boulons et autres fixations et resserrez-les le cas échéant.

### 3. Avant la première utilisation

Retirez l'appareil et les accessoires de l'emballage. Vérifiez si l'appareil a subi des dommages durant le transport et ne l'utilisez pas dans ce cas. Conservez les matériaux d'emballage hors de la portée des enfants, risque d'étouffement !

### 4. Contenus de l'emballage

- 1x Malaxeur universel sans fil
- 1x Raccord rapide
- 2x Clé pour bride
- 1x Palette de mélange universelle
- 1x Mode d'emploi

### 5. Usage prévu

Le malaxeur est réservé à un usage privé. Il n'a pas été conçu pour une utilisation professionnelle. Le malaxeur doté de sa pale (fournie) permet de mélanger des matériaux très fluides ainsi que des matériaux fluides de faible viscosité, par exemple : peinture, vernis, colles, enduits légers, résine, etc.

### 6. Utilisation

- Tenez fermement le malaxeur des deux mains.
- D'une main, appuyez sur le bouton de sécurité (7) puis sur le bouton marche/arrêt (8). Une fois l'appareil en fonctionnement, il n'est plus nécessaire de maintenir enfoncé le bouton de sécurité.

**Remarque:** si vous appuyez légèrement sur le commutateur marche / arrêt, le mélangeur fonctionnera à la vitesse la plus basse. Si vous appuyez fermement sur le bouton marche / arrêt, le mélangeur fonctionnera à la vitesse la plus élevée.

- Pour éteindre l'appareil, relâchez le bouton marche/arrêt (8).

### 7. Sélection du vitesse

Le malaxeur est équipé d'une boîte à 2 vitesses. Sélectionnez l'une des deux vitesses disponibles à l'aide du sélecteur de vitesse (4). La machine doit être complètement à l'arrêt avant de changer de vitesse.

### 8. Insertion de la pale

Retirez toujours la batterie avant d'insérer ou de changer la pale. Le malaxeur est équipé d'un mandrin M 14.

- Vissez le raccord rapide (2) sur l'arbre (3) en le faisant tourner dans le sens des aiguilles d'une montre.
- Fixez le raccord rapide en place à l'aide des clés plates fournies. Tournez les clés l'une à l'inverse de l'autre de sorte que le raccord rapide soit solidement fixé sur le mandrin. Pour desserrer le raccord rapide, replacez les clés et écartez-les l'une de l'autre.
- Retrouvez le manchon de blocage du raccord rapide pour y insérer la pale (1). Laissez le manchon de blocage revenir en place pour bloquer la pale.

### 9. Nettoyage et maintenance

**ATTENTION :** Sortez la batterie avant d'entreprendre un travail de nettoyage ou d'entretien.

#### 9.1 Nettoyage

- Nettoyez l'appareil uniquement avec un chiffon humide. N'utilisez pas des produits chimiques agressifs ou des produits abrasifs, car ils pourraient dissoudre les pièces en plastique. Gardez toujours les fentes de ventilation propres et exemptes d'obstructions.
- Les équipements de protection, les fentes de ventilation et le carter du moteur doivent rester aussi propres que possible, sans poussière ni salissures. Nettoyez l'appareil électrique avec un chiffon propre ou en soufflant de l'air comprimé à faible pression.
- Nous conseillons de nettoyer l'appareil électrique immédiatement après chaque utilisation.

- Nettoyez régulièrement l'appareil électrique avec un chiffon humide et un peu de savon noir.

## 9.2 Maintenance

Il n'y a aucune autre pièce nécessitant un entretien à l'intérieur de l'appareil.

## 10. Fiche technique

Tension nominale . . . . .	18 V DC
Diamètre du palette d'agitation . . . . .	120 mm
Longueur du palette d'agitation . . . . .	590 mm
Vitesse à vide 1er vitesse. . . . .	420 min <sup>-1</sup>
Vitesse à vide 2ème vitesse . . . . .	710 min <sup>-1</sup>
Poids du produit avec palette sans batterie . . . . .	4,22 kg
Poids du produit sans palette sans batterie . . . . .	3,02 kg
Niveau de pression acoustique $L_{pA}$ . . . . .	77,8 dB (A)
Incertitude $K_{pA}$ . . . . .	3 dB
Niveau de puissance acoustique $L_{WA}$ . . . . .	88,8 dB (A)
Incertitude $K_{WA}$ . . . . .	3 dB
Niveau des vibrations . . . . .	0,9 m/s <sup>2</sup>
Incertitude $K$ . . . . .	1,5 m/s <sup>2</sup>

## 11. Élimination et recyclage



*N'éliminez pas les appareils électriques via les ordures ménagères.*

L'appareil électrique se trouve dans un emballage afin d'éviter tout dommage pendant le transport. Cet emballage est une matière première et peut donc être réutilisé ultérieurement ou être réintroduit dans le circuit des matières premières.

L'appareil électrique et ses accessoires sont composés de plusieurs matériaux, par exemple des métaux et des matières plastiques. Éliminez les composants défectueux via les systèmes d'élimination des déchets spéciaux. Renseignez-vous dans un magasin spécialisé ou auprès de l'administration de votre commune!

Le produit et le manuel utilisateur peuvent être modifiés. Les caractéristiques techniques peuvent être modifiées sans préavis.

## 11.1 Batteries

Lors de l'élimination des batteries, pensez à la protection de l'environnement. Pour une élimination écologique, adressez-vous aux autorités locales.

## 12. CE-Déclaration de conformité

Nous, **Batavia GmbH, Weth. Wassebaliestraat 6b, NL-7951 SN Staphorst**, déclarons sous notre seule responsabilité que le produit **Malaxeur universel sans fil, Modèle BT-CM001, Artikel Nr. 7063459** satisfait les principales exigences de protection définies dans les directives européennes compatibilité électromagnétique (CEM) **2014/30/EU, 2006/42/CE** (machines), **2011/65/EU** ainsi que les modifications y apportées. Pour évaluer la conformité nous avons eu recours aux normes harmonisées ci-dessous:

**EN62841-1:2015+AC**

**EN62841-2-10:2017**

**EN55014-1:2017**

**EN55014-2:2015**

**AfPS GS 2014:01 PAK**

Staphorst, le 17 décembre 2018

Meino Seinen, Responsable de qualité  
Batavia GmbH, Weth. Wassebaliestraat 6b,  
7951 SN Staphorst, Pays-Bas

Le produit et le manuel utilisateur peuvent être modifiés. Les caractéristiques techniques peuvent être modifiées sans préavis.

## Geachte klant

Gebruikershandleidingen verstrekken nuttige tips m.b.t. gebruik van uw nieuwe apparaat. Ze helpen u alle functies te gebruiken, misverstanden te voorkomen en beschadiging te vermijden. Neem de tijd deze handleiding zorgvuldig te lezen en bewaar het als naslagwerk.

### Lees alstublieft alle veiligheidsinstructies!

Deze handleiding bevat belangrijke informatie over het bedienen en hanteren van het apparaat. Bewaar deze gebruiksaanwijzing voor verdere verwijzing. Gelieve het samen met het toestel door te geven als deze aan derden wordt overhandigd.

## 1. Uitleg van de symbolen

De volgende symbolen worden gebruikt in de gebruikershandleiding of op het product:



**WAARSCHUWING!** Lees de gebruiksaanwijzing om het risico op letsel te verminderen.



Gevaar voor lichamelijk letsel of materiële schade wanneer de instructies in deze handleiding niet worden opgevolgd.



Draag altijd gehoorbescherming. Blootstelling aan lawaai kan leiden tot gehoorbeschadiging.



Draag een veiligheidsbril. Vonken die tijdens het werk ontstaan, of van de machine afkomstige splinters, spaanders en stof kunnen leiden tot oogbeschadiging.



Draag een stofmasker.



Draag werkhandschoenen.



Variabele toerentalregeling.



CE staat voor: „Conformité Européenne”. Dit betekent: „Voldoet aan EU-richtlijnen”. Met de CE-markering bevestigt de fabrikant dat deze machine voldoet aan de geldende Europese richtlijnen.



De machine mag niet worden afgevoerd met het huishoudelijk afval.

## 2. Aanvullende veiligheidsvoorwaarden voor accu mixer

- Houd nooit uw handen in het draaiend gereedschap
- Vermijd fysiek contact met gearde oppervlakten zoals pijpen, verwarmingselementen, elektrische kookplaten, koekasten enzovoort.
- Forceer het apparaat niet. Je werkt beter en veiliger binnen het aangegeven vermogensbereik. Gebruik het juiste gereedschap voor de klus.
- Als u geen standaard gebruikt voor om de elektrische mixer te bedienen, zorg er dan voor dat u stevig staat wanneer u de mixer bedient en houd het apparaat altijd met beide handen vast. Houd de elektrische mixer uit de buurt van uw lichaam.
- Zorg ervoor dat het gereedschap stevig is geplaatst en dat er geen afstelgereedschap of sleutels in het apparaat steken voordat u het mengpaneel inschakelt.
- Draag geschikte werkkleding. Losse kleding, handschoenen of sieraden zoals armbanden of ringen kunnen worden vastgehouden door de bewegende delen van de mixer. Draag anti-slip handschoenen en bind lange haren vast.
- Draag een veiligheidsbril om verwondingen te voorkomen.
- Bewaar de unit buiten het bereik van kinderen op een droge, hoog gelegen of afsluitbare plaats.
- Gebruik het apparaat niet als het niet goed werkt of als het apparaat is gevallen. Open het apparaat niet en probeer het niet zelf te repareren. Neem gerust contact op met een professional of onze klantenservice.
- Controleer regelmatig alle moeren, bouten en andere bevestigingen en draai ze aan waar nodig.

### 3. Voor het eerste gebruik

Haal de machine en de accessoires uit de verpakking. Controleer de machine op transportschade en gebruik de machine niet in geval van schade. Houd het verpakkingsmateriaal uit de buurt van kinderen, risico op verstikking!

### 4. Inhoud verpakking

1× Universele accu mixer  
1× Snelkoppeling  
2× Flenssleutel  
1× Universele mengstaaf  
1× Gebruiksaanwijzing

### 5. Beoogd gebruik

De mixer is uitsluitend ontworpen voor privé gebruik. De Mixer is niet ontworpen voor industrieel gebruik. Met de meegeleverde mengpeddel is de accu mixer geschikt voor het mengen van materialen met een lage viscositeit en materialen zoals bijvoorbeeld verf, lak, mortel enz.

### 6. Gebruik

- Houd de accu mixer stevig vast met beide handen.
- Druk met één hand op de veiligheidsknop (7) van de AAN / UIT-schakelaar (8). Wanneer de mixer in gebruik is, hoeft u de veiligheidsschakelaar niet ingedrukt te houden.

**Opmerking:** Als de aan/uit schakelaar licht wordt ingedrukt, draait de mixer op de laagste snelheid. Als de aan/uit schakelaar stevig wordt ingedrukt, draait de mixer op de hoogste snelheid.

- Laat de AAN / UIT-schakelaar (8) los om de mixer uit te schakelen.

### 7. Snelheidsregelaar

De mixer is uitgerust met een elektronische snelheidsregelaar en met 2 mechanische versnellingen. Gebruik de versnellingskeuzeschakelaar (4) om een van de twee beschikbare versnellingen te selecteren. De machine moet volledig tot stilstand zijn gekomen voordat de mixer in een andere versnelling gezet kan worden.

### 8. Roerwerk plaatsen

Verwijder altijd de accu voordat u het roerwerk plaatst of verwisselt. De mixer is uitgerust met een M14 Spantag

- Schroef de snelkoppeling (2) op de as (3) door tegen de klok in te draaien.
- Bevestig met behulp van de 2 meegeleverde steeksleutels. Draai de sleutels op elkaar zodat de snelkoppeling stevig in de gereedschapsdrager is bevestigd.
- Trek de borghuls op de snelkoppeling terug om vervolgens het roerwerk (1) in te brengen. Druk vervolgens op de borghuls om het roerwerk op zijn plaats te vergrendelen.

### 9. Reiniging en onderhoud

**WAARSCHUWING:** Verwijder de accu voordat u reinigings- of onderhoudswerkzaamheden uitvoert.

#### 9.1 Reiniging

- Gebruik alleen een vochtige doek om de machine schoon te maken. Gebruik geen agressieve chemicaliën die plastic onderdelen of schuurmiddelen kunnen oplossen. Houd de ventilatiesleuven altijd schoon en vrij van abstracties.
- Houd veiligheidsvoorzieningen, ventilatieopeningen en de behuizing van de motor zo goed mogelijk vrij van stof en vuil. Veeg de machine af met een schone doek of blaas hem uit met perslucht onder lage druk.
- Wij bevelen aan om de machine direct na ieder gebruik te reinigen.
- Reinig de machine regelmatig met een vochtige doek en een beetje zachte zeep. Gebruik geen reinigings- of oplosmiddelen; die kunnen de kunststof delen van de machine aantasten. Let erop dat er geen water in het binnenste van de machine kan komen.

#### 9.2 Onderhoud

In het binnenwerk van de machine bevinden zich geen te onderhouden onderdelen.

## 10. Technische gegevens

Nominale spanning . . . . .	18 V DC
Diameter mengstaaf . . . . .	120 mm
Lengte mengstaaf . . . . .	590 mm
Onbelast toerental 1e verzet . . . . .	420 min <sup>-1</sup>
Onbelast toerental 2e verzet . . . . .	710 min <sup>-1</sup>
Productgewicht met mengstaaf zonder accu . . . . .	4,22 kg
Productgewicht zonder mengstaaf zonder accu . . . . .	3,02 kg
Geluidsdrukniveau $L_{PA}$ . . . . .	77,8 dB (A)
Onzekerheid $K_{PA}$ . . . . .	3 dB
Geluidsvermogeniveau $L_{WA}$ . . . . .	88,8 dB (A)
Onzekerheid $K_{WA}$ . . . . .	3 dB
Hand Arm Vibratie . . . . .	0,9 m/s <sup>2</sup>
Onzekerheid K . . . . .	1,5 m/s <sup>2</sup>

## 11. Afvalverwerking en hergebruik



*De machine mag niet worden afgevoerd met het huishoudelijk afval.*

De machine bevindt zich in een verpakking om transportschade te vermijden. Deze verpakking is grondstof en is dus herbruikbaar of kan weer in de grondstoffenkringloop teruggevoerd worden. De machine en zijn accessoires bestaan uit verschillende materialen, zoals bijv. metaal en kunststoffen. Voer defecte onderdelen af als gevaarlijke stoffen. Vraag bij de vakhandel of op het gemeentehuis om meer informatie!

Het product en de gebruiksaanwijzing kunnen wijzigen. De technische gegevens kunnen zonder voorafgaande aankondiging worden gewijzigd.

### 11.1 Batterijen

Denk bij het afvoeren van batterijen aan de bescherming van het milieu. Neem voor milieuvriendelijke afvoer contact op met de lokale overheid.

## 12. EG-Conformiteitsverklaring

Hiermee verklaren wij, **Batavia GmbH, Wethouder Wassebaliestraat 6b, NL-7951 SN Staphorst**, dat het apparaat **Universele accu mixer, Model BT-CM001, Artikel Nr. 7063459** op grond van zijn ontwerp en bouwwijze en in de door ons in omloop gebrachte uitvoering voldoet aan de desbetreffend van toepassing zijnde fundamentele veiligheids- en gezondheidsvereisten van de EG-richtlijnen: **2014/30/EU** (Elektromagnetische compatibiliteit), **2006/42/EG** (Machines), **2014/35/EC**, **2011/65/EU**. Voor de evaluatie van de conformiteit zijn de volgende geharmoniseerde normen toegepast:

**EN62841-1:2015+AC**  
**EN62841-2-10:2017**  
**EN55014-1:2017**  
**EN55014-2:2015**  
**AfPS GS 2014:01 PAK**

Staphorst, 17 december 2018

Technische documentatie bewaard door:  
 Meino Seinen, Batavia GmbH,  
 Weth.Wassebaliestraat 6b,  
 7951 SN Staphorst, Nederland

Het product en de gebruiksaanwijzing kunnen wijzigen. De technische gegevens kunnen zonder voorafgaande aankondiging worden gewijzigd.







# ONE BATTERY FOR 30+ TOOLS

## MAXXPACK

18 V Cordless collection

**30+**  
**TOOLS**



# BATAVIA

## 2 YEAR WARRANTY

### This product has got a 2 year warranty

Dear Client, if for any reason this product is not working, please ensure you contact our Client Service Centre. Ensure you have your original receipt of purchase. This warranty covers all defects in workmanship or materials in this Batavia product for a two year period from the date of purchase. The warranty does not cover any malfunction, or defect resulting from misuse, neglect, alteration, or repair.

### Dieses Produkt hat 2 Jahre Garantie

Sehr geehrter Kunde, unsere Produkte unterliegen einer strengen Qualitätskontrolle. Sollte dieses Gerät nicht einwandfrei sein, so wenden Sie sich bitte immer zuerst an unseren Kunden-Service. Bitte bewahren Sie unbedingt den Kaufbeleg auf. Die Garantieleistung gilt nur für Material-oder Fabrikationsfehler. Ausgeschlossen sind Mängel die durch häufigen Gebrauch, missbräuchlicher und unsachgemäßer Behandlung oder Gewalteinwirkung verursacht worden sind.

### Ce produit a 2 ans de garantie

Cher client, Si pour une raison quelconque, ce produit ne fonctionne pas, veuillez contacter notre Centre de service après-vente. Conservez le bon d'achat original. Cette garantie couvre tous les défauts de matériau et de main d'œuvre constatés sur ce produit Batavia pendant une période de deux ans à compter de la date d'achat. Les défauts de fonctionnement et autres résultant d'abus ou de mauvais emploi, de négligence, de modifications ou réparations non autorisées sont exclus de la garantie.

### Dit product heeft 2 jaar garantie

Geachte klant, onze producten ondergaan een streng kwaliteitscontrole proces. Wanneer dit product niet correct functioneert, wend u zich alstublieft altijd eerst tot onze klantenservice. Bewaar altijd uw aankoopbewijs. De garantieservice is alleen van toepassing op materiaal- of productiefouten. Uitgesloten zijn gebreken veroorzaakt door intensief gebruik, misbruik en incorrecte behandeling of extern geweld.

**Deutschland – Kundenservice** – Montag bis Freitag von 9 bis 17 Uhr

 **01805 937 832\***

**Other European countries – Customer Services /  
Autres pays d'Europe – Service clientèle /  
Overige landen Europa – Klantenservice**

Monday till Friday from 8 am until 4 pm / Lundi jusqu'à Vendredi  
de 9 – 17 heure / Maandag t/m vrijdag van 9 tot 17 uur

 **00800 664 774 00**



\*Nur €0,14 /Minute aus dem dt. Festnetz,  
max. €0,42/Minute aus den Mobilfunknetzen

**Model: BT-CM001**  
**Item-No.: 7063459**  
**www.batavia.eu | info@batavia.eu**