

## TRILNAALD

### Bedieningsinstructies en veiligheidsvoorschriften

Trilnaalden voor het snel en nauwkeurig verdichten van betonvloeren, funderingen, lateien, balken etc. Draag altijd gehoorbescherming, veiligheidsbril en beschermende kleding. Onjuiste bediening kan tot schade aan de machine, objecten en zware lichamelijke verwondingen leiden.

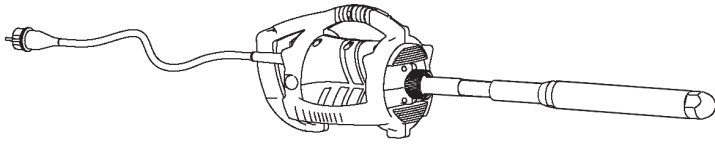

## VEILIGHEIDSVOORSCHRIFTEN



- Zorg dat u stevig staat.
- Gebruik altijd gearde stopcontacten.
- Gebruik de machine alleen voor de specifieke doelen waarvoor hij is ontwikkeld.
- Houd machine buiten bereik van kinderen en huisdieren.
- Personen onder 18 jaar mogen niet met de machine werken.
- Zorg voor voldoende luchtventilatie, dek de behuizing niet af!
- Vermijd elk contact tussen de motor en beton of andere vloeistoffen.

### Let op!

- Om deze machine te mogen bedienen moet je minimaal 18 jaar zijn.
- Volg de aanwijzingen op de stickers op de machine.
- Specifieke veiligheidsinstructies voor deze machine vind je in deze instructie.
- Voer instructies in de aangegeven volgorde uit.

Oefen met de bedieningselementen voordat je echt aan het werk gaat.

## 1. AFGEBEELDE COMPONENTEN

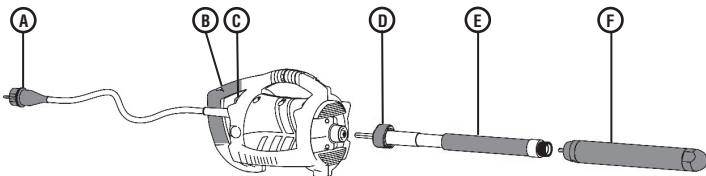

- A Stekker/stroomkabel  
B Bedieningshandgreep  
C Aan/uit-schakelaar

- D Bevestigingsschroef  
E Flexibele Slang  
F Trilnaald

## 2. VOORBEREIDING GEBRUIK

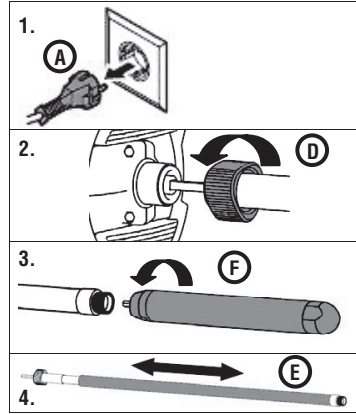

1. Steek A niet in stopcontact
2. Controleer of D goed vastgedraaid is.  
**Let op!** linksom draaien
3. Controleer of F goed vastgedraaid is.  
**Let op!** linksom draaien
4. Verwijder scherpe bochten in flexibele as.

## 3. GEBRUIK TRILNAALD

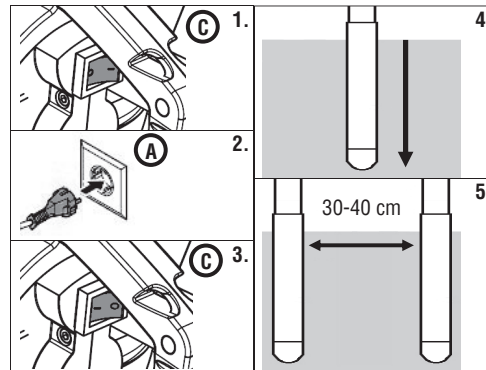

1. Controleer of C uitgeschakeld is
2. Steek A in gearde wandcontactdoos
3. Schakel machine in met C  
**Let op!** Laat trilnaald onbelast op toeren komen
4. Steek trilnaald verticaal in beton.  
**Let op!** Tril tussen 5 en 15 seconden tot beton glanst en geen luchtbelletjes meer ontsnappen.
5. Steek trilnaald iedere 30-40 cm in beton  
**Let op!**
  - Beweeg trilnaald niet horizontaal in beton
  - Laat trilnaald niet langer dan 5 minuten buiten beton werken.
  - Beperk bewegingen van trilnaald niet tijdens gebruik.
  - Zet trilnaald niet stil in beton.

## 4. NA GEBRUIK

1. Haal stekker uit stopcontact
2. Maak verlengkabel los
3. Maak machine schoon