

Art.Nr.
5906205901
AusgabeNr.
5906205850
Rev.Nr.
09/09/2016



scheppach



SG950

DE	Generator Originalbetriebsanleitung
FR	Générateur de courant Traduction du manuel d'origine
IT	Generatore Traduzione dal libretto d'istruzione originale
GB	Generator Translation from the original instruction manual
CZ	Generátor Překlad originálního návodu k obsluze
SK	Generátor Preklad originálneho návodu na obsluhu

SI	Generator Prevod originalnih navodil za uporabo
EE	Generaator Tõlge Originaalkasutusjuhend
LT	Generatorius Vertimas originali naudojimo instrukcija
LV	Ģenerators Tulkošana no oriģinālā lietošanas instrukcija
HR	Generator Prijevod originalnog priručnika za uporabu

Nachdrucke, auch auszugsweise, bedürfen der Genehmigung. Technische Änderungen vorbehalten. Abbildungen beispielhaft!

Inhaltsverzeichnis:

Seite:

1.	Einleitung	4
2.	Gerätebeschreibung	4
3.	Lieferumfang	5
4.	Bestimmungsgemäße Verwendung	5
5.	Sicherheitshweis	5
6.	Technische Daten	8
7.	Vor Inbetriebnahme	9
8.	Bedienung	10
9.	Reinigung, Wartung und Lagerung	11
10.	Entsorgung und Wiederverwertung	13
11.	Störungsabhilfe	13
12.	Konformitätserklärung	135

Erklärung der Symbole auf dem Gerät

Die Verwendung von Symbolen in diesem Handbuch soll Ihre Aufmerksamkeit auf mögliche Risiken lenken. Die Sicherheitssymbole und Erklärungen, die diese begleiten, müssen genau verstanden werden. Die Warnungen selbst beseitigen keine Risiken und können korrekte Massnahmen zum Verhüten von Unfällen nicht ersetzen.

	<p>Lesen Sie das Betriebshandbuch. Bevor Sie das Gerät verwenden, sehen Sie stets in den entsprechenden Abschnitt im Benutzerhandbuch.</p>
	<p>Wichtig. Heisse Teile. Halten Sie Abstand.</p>
	<p>Wichtig. Schalten Sie den Motor vor dem Nachfüllen von Kraftstoff aus. Füllen Sie nicht im laufenden Betrieb nach.</p>
	<p>Wichtig. Die Abgase sind giftig, betreiben Sie den Motor daher nicht in unbelüfteten Bereichen.</p>
	<p>Tragen Sie Gehörschutz. Tragen Sie Schutzhandschuhe.</p>
	<p>Halten Sie die geltenden Sicherheitsstandards ein.</p>
	<p>Recyceln Sie unerwünschte Materialien, anstatt diese zu entsorgen. Alle Geräte und die Verpackung sollten sortiert und in einem regionalen Recyclingzentrum übergeben werden, das diese in einer umweltfreundlichen Art und Weise verarbeitet.</p>
	<p>Seien Sie beim Umgang mit Kraftstoffen und Schmiermitteln sehr vorsichtig!</p>
	<p>Entfernen Sie das Zündkabel, bevor Sie Wartungsarbeiten durchführen, und lesen Sie sich die Anweisungen durch.</p>
	<p>Setzen Sie das Gerät nicht dem Regen aus.</p>
	<p>Beim Anlassen des Motors werden Funken erzeugt. Diese können in der Nähe befindliche brennbare Gase entzünden.</p>
	<p>Offene Flammen oder das Rauchen in der Nähe des Geräts ist streng verboten!</p>

1. EINLEITUNG

Lesen Sie vor der Montage und vor Inbetriebnahme den gesamten Text der Bedienungsanleitung durch.

Diese Bedienungsanleitung soll es Ihnen erleichtern, Ihr Elektrowerkzeug kennenzulernen und dessen bestimmungsgemässen Einsatzmöglichkeiten zu nutzen.

Die Bedienungsanleitung enthält wichtige Hinweise, wie Sie mit dem Elektrowerkzeug sicher, fachgerecht und wirtschaftlich arbeiten, und wie Sie Gefahren vermeiden, Reparaturkosten sparen, Ausfallzeiten verringern und die Zuverlässigkeit und Lebensdauer des Elektrowerkzeugs erhöhen. Zusätzlich zu den Sicherheitsbestimmungen dieser Bedienungsanleitung müssen Sie unbedingt die für den Betrieb des Elektrowerkzeugs geltenden Vorschriften Ihres Landes beachten.

Bewahren Sie die Bedienungsanleitung, in einer Plastikhülle geschützt vor Schmutz und Feuchtigkeit, bei dem Elektrowerkzeug auf. Sie muss von jeder Bedienungsperson vor Aufnahme der Arbeit gelesen und sorgfältig beachtet werden. An dem Elektrowerkzeug dürfen nur Personen arbeiten, die im Gebrauch des Elektrowerkzeugs unterwiesen und über die damit verbundenen Gefahren unterrichtet sind. Das geforderte Mindestalter ist einzuhalten.

Neben den in dieser Bedienungsanleitung enthaltenen Sicherheitshinweisen und den besonderen Vorschriften Ihres Landes sind die für den Betrieb von Holzbearbeitungsmaschinen allgemein anerkannten technischen Regeln zu beachten.

Wir übernehmen keine Haftung für Unfälle oder Schäden, die durch Nichtbeachten dieser Anleitung und den Sicherheitshinweisen entstehen.

Der Hersteller dieses Gerätes haftet nach dem geltenden Produkthaftungsgesetz nicht für Schäden, die an diesem Gerät oder durch dieses Gerät entstehen bei:

- unsachgemässer Behandlung,
- Nichtbeachtung der Bedienungsanweisung,
- Reparaturen durch Dritte, nicht autorisierte Fachkräfte,
- Einbau und Austausch von nicht originalen Ersatzteilen,
- nicht bestimmungsgemässer Verwendung.

2. GERÄTEBESCHREIBUNG (Abb.1,2)

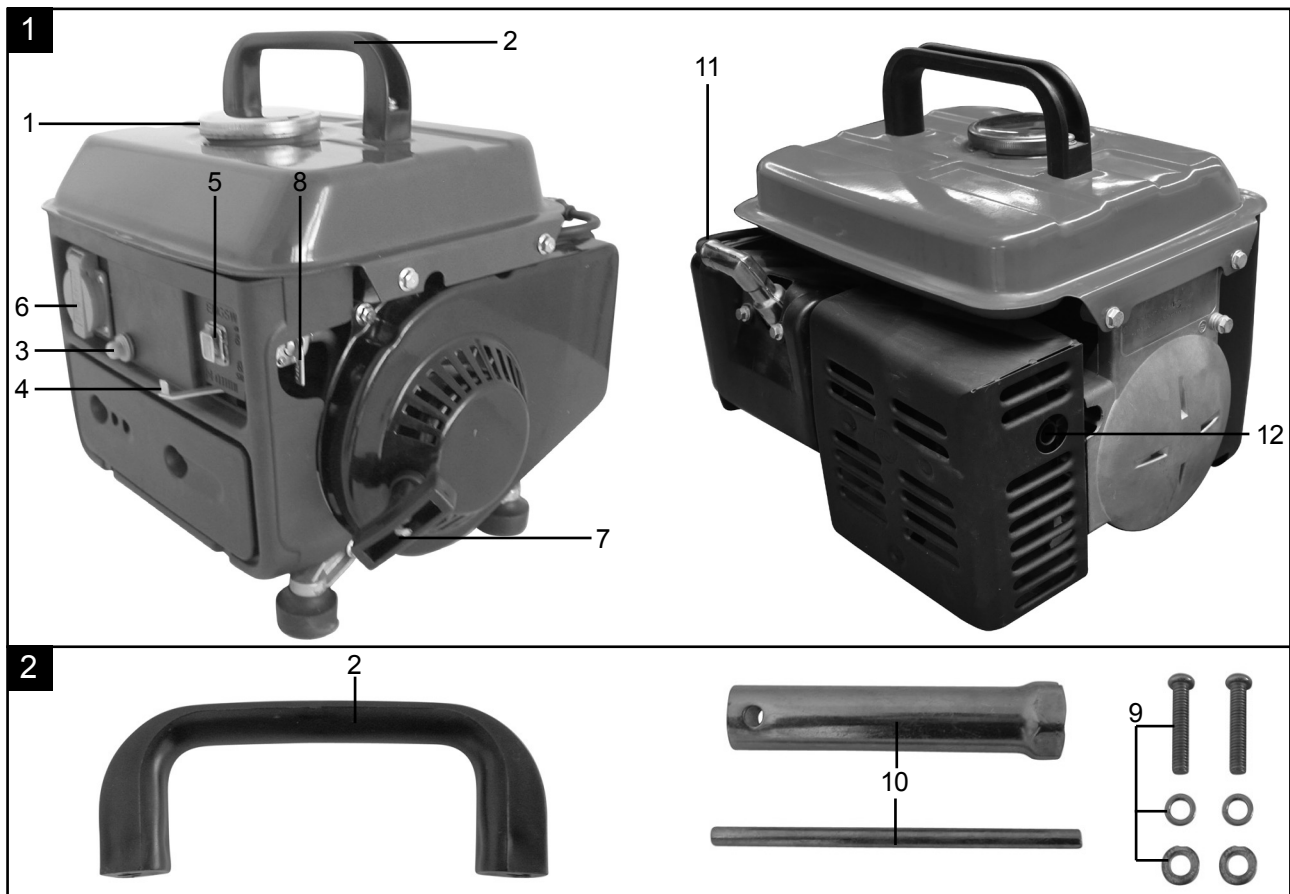

1. Tankdeckel	5. Ein-/Ausschalter	9. Schraubensatz für Tragegriffmontage
2. Tragegriff	6. 230V-Steckdose	10. Zündkerzenschlüssel
3. Sicherheitsauslöser	7. Reversierstarter	11. Zündkabel
4. Chokehebel	8. Benzinhahn	12. Auspuff

3. LIEFERUMFANG

- Öffnen Sie die Verpackung und nehmen Sie das Gerät vorsichtig heraus.
- Entfernen Sie die Verpackungsmaterialien.
- Überprüfen Sie, ob der Lieferumfang vollständig ist.
- Kontrollieren Sie das Gerät und die Zubehörteile auf Transportschäden.

ACHTUNG

Gerät und Verpackungsmaterialien sind kein Kinderspielzeug!
Kinder dürfen nicht mit Kunststoffbeuteln, Folien und Kleinteilen spielen!
Es besteht Verschluckungs- und Erstickungsgefahr!

4. BESTIMMUNGSGEMÄSSE VERWENDUNG

Das Gerät ist für Anwendungen, welche einen Betrieb an einer 230 V Wechselspannungsquelle vorsehen, geeignet.

Beachten Sie unbedingt die Einschränkungen in den Sicherheitshinweisen.

Zweck des Generators ist der Antrieb von Elektrowerkzeugen und die Stromversorgung von Beleuchtungsquellen. Bei Haushaltsgeräten prüfen Sie bitte die Eignung nach den jeweiligen Herstellerangaben. Fragen Sie im Zweifel einen autorisierten Fachhändler des jeweiligen Gerätes.

Die Maschine darf nur nach ihrer Bestimmung verwendet werden. Jede weitere darüber hinausgehende Verwendung ist nicht bestimmungsgemäss. Für daraus hervorgerufene Schäden oder Verletzungen aller Art haftet der Benutzer/Bediener und nicht der Hersteller.

Bitte beachten Sie, dass unsere Geräte bestimmungsgemäss nicht für den gewerblichen, handwerklichen oder industriellen Einsatz konstruiert wurden. Wir übernehmen keine Gewährleistung, wenn das Gerät in Gewerbe-, Handwerks- oder Industriebetrieben sowie bei gleichzusetzenden Tätigkeiten eingesetzt wird.

5. SICHERHEITSHINWEISE

Der Generator sollte stets im Einklang mit den Anweisungen des Herstellers verwendet werden, die im Handbuch festgelegt sind.

Der Hersteller kann für die unsachgemässe Verwendung oder Modifikationen des Geräts nicht haftbar gemacht werden. Befolgen Sie auch die Sicherheitshinweise, das Installations- und Betriebshandbuch sowie die gültigen Unfallverhütungsvorschriften.

Geräte mit falschen oder fehlenden Teilen oder ohne Sicherheitsvorrichtung dürfen nicht in Betrieb genommen werden. Das Servicezentrum stellt Ihnen Informationen in Bezug auf Ersatzteile bereit.

1. Schulung

- Lesen Sie die Anweisungen sorgfältig. Machen Sie sich mit den Steuerungen und der sachgemässen Nutzung der Ausrüstung vertraut.
- Lassen Sie diese Maschine niemals von Kindern oder Personen nutzen, die nicht mit den Betriebsanweisungen vertraut sind. Lokale Vorschriften können das zulässige Alter für die Bedienung einschränken.
- Arbeiten Sie niemals mit dem Gerät, wenn andere Personen (insbesondere Kinder) oder Haustiere in der Nähe sind.
- Denken Sie daran, dass der Bediener oder Anwender für Unfälle oder Gefahren verantwortlich ist, die andere Personen oder deren Eigentum betreffen.
- Grössere Arbeiten sollten nur von speziell geschultem Personal durchgeführt werden.

2. Vorbereitung

- WARNUNG:** Benzin ist leicht entflammbar:
- Lagern Sie Kraftstoff in Behältern, die speziell für diesen Zweck konzipiert sind.

- Füllen Sie Kraftstoff nur im Freien nach und rauchen Sie dabei nicht.
- Füllen Sie Kraftstoff nach, bevor Sie den Motor anlassen. Entfernen Sie niemals die Kappe des Kraftstofftanks oder füllen Sie Kraftstoff nach, während der Motor läuft oder noch heiss ist.
- Wenn Kraftstoff verschüttet wird, versuchen Sie nicht, den Motor anzulassen, sondern bewegen Sie die Maschine aus dem Bereich des verschütteten Kraftstoffs heraus, und vermeiden Sie alle Zündquellen, bis alle Kraftstoffdämpfe sich verflüchtigt haben.
- Bringen Sie die Kappe des Kraftstofftanks und Kanisters wieder sicher an.
- b) Ersetzen Sie defekte Schalldämpfer.
- c) Überprüfen Sie vor der Nutzung stets durch eine Sichtprüfung, dass die Werkzeuge nicht verschlissen oder beschädigt sind. Ersetzen Sie verschlissene oder beschädigte Elemente und Schrauben in Sätzen, um das Gleichgewicht beizubehalten.
- d) Rauchen Sie nicht neben dem Generator.
- e) Tragen Sie keine lose Kleidung, Schmuck oder ähnliche Gegenstände, die sich im Anlasser oder anderen beweglichen Teilen verfangen könnten.
- f) Stecken Sie niemals Gegenstände in die Lüftungsschlitze. Das gilt auch, wenn der Generator ausgeschaltet ist. Die Nichteinhaltung kann zu Verletzungen oder Schäden am Generator führen.
- g) Die Generatorgruppen können nur bis zu deren Nennleistung unter Umgebungsbedingungen geladen werden. Wenn die Generatorgruppe unter Bedingungen eingesetzt wird, die nicht den Referenzbedingungen gemäss ISO 8528-8 entsprechen und die Kühlung des Motors oder Drehstromgenerators beeinträchtigt ist (z. B. durch den Betrieb in gesperrten Bereichen), muss die Leistung verringert werden.
- h) Die Leistung muss bei höheren Temperaturen, grossen Höhen und Feuchtigkeit wie nachfolgend beschrieben verringert werden.
 - Max. Arbeitstemperatur: 40 °C
 - Max. Höhe: 1000 m
 - Max. Feuchtigkeit: 90 %

3. Betrieb

- a) Betreiben Sie den Motor nicht in geschlossenen Räumen, in denen sich gefährliche Kohlenmonoxid-dämpfe ansammeln können.
- b) Halten Sie den Generator frei von Öl, Schmutz und anderen Verunreinigungen.
- c) Stellen Sie das Gerät stets auf einen ebenen und stabilen Untergrund.
- d) Betreiben Sie das Gerät niemals in Gebäuden oder in einer Umgebung ohne ordnungsgemässe Belüftung, beispielsweise in Bergwerken, Höhlen, Ausgrabungen und Kiehlräumen. Achten Sie auf den Luftstrom und die Temperatur.
- e) Stellen Sie sicher, dass Verlängerungskabel, Netzkabel und alle elektrischen Komponenten in einem ordnungsgemässen Zustand sind. Betreiben Sie niemals elektrischen Werkzeuge mit beschädigten oder fehlerhaften Netzkabeln.
- f) Bedienen oder lagern Sie das Gerät nicht in feuchten oder nassen Umgebungen oder auf stark leitfähigen Oberflächen, wie zum Beispiel Metallbeschichtungen oder Stahlbauten.
- g) Stellen Sie sicher, dass Schalldämpfer und Luftfilter ordnungsgemäss funktionieren. Diese Teile dienen als Flammenschutz bei einer Fehlzündung.
- h) Vor dem Anschluss der elektrischen Leitungen muss das Gerät seine volle Drehzahl erreichen. Klemmen Sie die Leitungen ab, bevor Sie den Motor ausschalten.
- i) Um Verletzungen durch Stromschläge zu vermeiden, stellen Sie sicher, dass der Kraftstofftank nicht komplett leer ist, wenn die elektrischen Leitungen angeschlossen sind.
- j) Die Last darf die auf dem Typenschild des Generators angegebene Leistung nicht überschreiten. Eine Überlastung kann zu Schäden oder einer verkürzten Lebensdauer des Geräts führen.
- k) Um Verbrennungen zu vermeiden, berühren Sie das Abgassystem oder andere Teile des Motors oder Generators nicht, da diese während des Betriebs heiss werden. Achten Sie auf die Warnhinweise an der Generatorgruppe.
- l) Schliessen Sie das Gerät nicht an Haushaltssteckdosen an. Die Generatorgruppe darf nicht mit anderen Stromquellen verbunden werden, beispielsweise dem Stromnetz des Versorgungsunternehmens. In besonderen Fällen, wenn eine Standby-Verbindung mit vorhandenen elektrischen Anlagen gewünscht wird, dürfen diese nur von einem qualifizierten Elektriker durchgeführt werden, der die Unterschiede beim Betrieb der Ausrüstung unter Verwendung des öffentlichen Stromversorgungsnetzes und beim Betrieb der Generatorgruppe berücksichtigen muss.
- m) Der Motor darf nicht mit einer zu hohen Drehzahl betrieben werden. Der Betrieb des Motors mit überhöhter Drehzahl stellt eine Verletzungsgefahr dar. Teile, die die Drehzahl beeinflussen, dürfen nicht modifiziert oder ersetzt werden.

- n) Es müssen regelmässige Prüfungen auf Leckstellen oder Spuren von Abrieb im Kraftstoffsystem durchgeführt werden, beispielsweise durch poröse Rohre, lose oder fehlende Klemmen und Schäden am Tank oder Tankdeckel. Vor der Nutzung müssen alle Defekte behoben werden.
- o) Arbeiten Sie nur bei Tageslicht oder gutem künstlichen Licht.
- p) Transportieren Sie niemals eine Maschine, deren Motor noch läuft.
- q) Stellen Sie den Motor ab:
 - Immer, wenn Sie die Maschine verlassen
 - Vor dem Nachfüllen von Kraftstoff
- r) Bevor Sie den Generator oder Motor prüfen oder einstellen, muss die Zündkerze bzw. das Zündkabel entfernt werden, um versehentliches Anlassen zu vermeiden.

4. Wartung und Lagerung

- a) Ziehen Sie alle Muttern, Bolzen und Schrauben fest, um sicherzustellen, dass die Ausrüstung in sicherem Betriebszustand ist.
- b) Lagern Sie die Ausrüstung niemals mit Kraftstoff im Tank in Gebäuden, in denen die Dämpfe in Kontakt mit offenem Feuer oder Funken kommen können.
- c) Lassen Sie den Motor vor der Lagerung in einem geschlossenen Raum abkühlen.
- d) Um die Brandgefahr zu verringern, halten Sie Motor, Schalldämpfer, Batteriefach und Kraftstoff-Lagerbereich frei von vegetativen Materialien und übermässigem Schmiermittel.
- e) Ersetzen Sie verschlissene oder beschädigte Teile aus Sicherheitsgründen.
- f) Wenn der Kraftstofftank abgelassen werden muss, sollte dies im Freien geschehen.

ZUSÄTZLICHE SICHERHEITSWARNHINWEISE

- Es dürfen keine Veränderungen am Stromerzeuger vorgenommen werden.
- Es dürfen für Wartung und Zubehör nur Originalteile verwendet werden.
- Achtung: Vergiftungsgefahr, Abgase, Kraftstoffe und Schmierstoffe sind giftig, Abgase dürfen nicht eingeatmet werden.
- Kinder sind vom Stromerzeuger fernzuhalten
- Achtung: Verbrennungsgefahr, Abgasanlage und Antriebsaggregat nicht berühren
- Benutzen Sie einen geeigneten Gehörschutz, wenn Sie sich in der Nähe des Gerätes befinden.
- Achtung: Benzin und Benzindämpfe sind leicht entzündlich bzw. explosiv.
- Den Stromerzeuger nicht in unbelüfteten Räumen oder in leicht entflammbarer Umgebung betreiben. Wenn der Generator in gut belüfteten Räumen betrieben werden soll, müssen die Abgase über einen Abgasschlauch direkt ins Freie geleitet werden. Achtung: Auch beim Betrieb eines Abgasschlauches können giftige Abgase entweichen. Wegen der Brandgefahr, darf der Abgasschlauch niemals auf brennbare Stoffe gerichtet werden.
- Explosionsgefahr: Den Stromerzeuger niemals in Räumen mit leicht entzündlichen Stoffen betreiben.
- Die voreingestellte Drehzahl des Herstellers darf nicht verändert werden. Stromerzeuger oder angeschlossene Geräte können beschädigt werden.
- Während des Transports ist der Stromerzeuger gegen Verrutschen und Kippen zu sichern.
- Den Generator mindestens 1m entfernt von Wänden oder angeschlossenen Geräten aufstellen.
- Dem Stromerzeuger einen sicheren, ebenen Platz geben. Drehen und Kippen oder Standortwechsel während des Betriebes ist verboten.
- Beim Transport und Auftanken den Motor stets abschalten.
- Darauf achten, dass beim Auftanken kein Kraftstoff auf den Motor oder Auspuff verschüttet wird.
- Stromerzeuger niemals bei Regen oder Schneefall betreiben.
- Den Stromerzeuger nie mit nassen Händen anfassen
- Schützen Sie sich vor elektrischen Gefahren.
- Verwenden Sie im Freien nur dafür zugelassene und entsprechend gekennzeichnete Verlängerungskabel (H07RN..).
- Bei Verwendung von Verlängerungsleitungen darf deren Gesamtlänge für 1,5 mm² 50 m, für 2,5 mm² 100 m nicht überschreiten.
- An den Motor- und Generatoreinstellungen dürfen keine Veränderungen vorgenommen werden.
- Reparatur- und Einstellarbeiten dürfen nur durch autorisiertes Fachpersonal ausgeführt werden.

- Nicht in der Nähe von offenem Licht, Feuer oder Funkenflug betanken, bzw. den Tank entleeren. Nicht rauchen!
- Berühren Sie keine mechanisch bewegten oder heißen Teile. Entfernen Sie keine Schutzabdeckungen.
- Die Geräte dürfen keiner Feuchtigkeit oder Staub ausgesetzt werden. Zulässige Umgebungstemperatur -10 bis +40°, Höhe: 1000 m über NN, rel. Luftfeuchtigkeit: 90 % (nicht kondensierend)
- Der Generator wird von einem Verbrennungsmotor angetrieben, der im Bereich des Auspuffes (auf der gegenüber liegenden Seite der Steckdose) und Auspuffaustritts Hitze erzeugt. Meiden Sie die Nähe dieser Oberflächen wegen der Gefahr von Hautverbrennungen.
- Bei den technischen Daten unter Schalleistungspegel (L_{WA}) und Schalldruckpegel (L_{pA}) angegebene Werte stellen Emissionspegel dar und sind nicht zwangsläufig sichere Arbeitspegel. Da es einen Zusammenhang zwischen Emissions- und Immissionspegeln gibt, kann dieser nicht zuverlässig zur Bestimmung eventuell erforderlicher, zusätzlicher Vorsichtsmaßnahmen herangezogen werden. Einflussfaktoren auf den aktuellen Immissionspegel der Arbeitskraft schliessen die Eigenschaften des Arbeitsraumes, andere Geräuschquellen, etc., wie z.B. die Anzahl der Maschinen und anderer angrenzender Prozesse und die Zeitspanne, die ein Bediener dem Lärm ausgesetzt ist, ein. Ebenfalls kann der zulässige Immissionspegel von Land zu Land abweichen. Dennoch wird diese Information dem Betreiber der Maschine die Möglichkeit bieten, eine bessere Abschätzung der Risiken und Gefährdungen durchzuführen.
- Verwenden Sie keine elektrischen Betriebsmittel (auch Verlängerungskabel und Steckverbindungen), die fehlerhaft sind.

WARNUNG

Lesen Sie alle Sicherheitshinweise und Anweisungen.

Versäumnisse bei der Einhaltung der Sicherheitshinweise und Anweisungen können elektrischen Schlag, Brand und/oder schwere Verletzungen zur Folge haben.

Bewahren Sie alle Sicherheitshinweise und Anweisungen für die Zukunft auf.

6. TECHNISCHE DATEN

Model	SG950
Generator	Synchron
Schutzart	IP23M
Dauerleistung S1 (RPR)	650VA / 650W
Maximalleistung S2 2 min	720VA / 720W
Nennspannung	230V~
Nennstrom	3,0A ~
Frequenz	50 Hz
Bauart Antriebsmotor	2 Takt luftgekühlt
Qualitätsklasse	Klasse B
Leistungsklasse	G1
Hubraum	63cm ³
Max. Leistung	1,2 kW / 2,0 PS
Kraftstoff	mix 1:40
Tankinhalt	4,0 l
Verbrauch bei 3/4 Last	ca. 0,8 l/h
Gewicht	17 kg
Schalldruckpegel L_{pA}	71 dB(A)
Garantierter Schalleistungspegel L_{WA} / Unsicherheit K	94 dB(A) / 2 dB(A)
Maximale Aufstellhöhe (üNN)	1000 m
Maximale Betriebstemperatur	40°C
Art der Zündkerze	LD F6TC
Art des Brennstoffes	Bleifreies Benzin oder 90 Oktan (E10)

Betriebsart S1 (Dauerbetrieb)

Die Maschine kann dauerhaft mit der angegebenen Leistung betrieben werden.

Betriebsart S2 (Kurzzeitbetrieb)

Die Maschine darf kurzzeitig mit der angegebenen Leistung betrieben werden. Danach muss die Maschine eine Zeitspanne stillstehen, um sich nicht unzulässig zu erwärmen.

7. VOR INBETRIEBNAHME

7.1 Elektrische Sicherheit:

- Elektrische Zuleitungen und angeschlossene Geräte müssen in einem einwandfreien Zustand sein.
- Es dürfen nur Geräte angeschlossen werden, deren Spannungsangabe mit der Ausgangsspannung des Stromerzeugers übereinstimmt.
- Niemals den Stromerzeuger mit dem Stromnetz (Steckdose) verbinden.
- Die Leitungslängen zum Verbraucher sind möglichst kurz zu halten.

7.2 Umweltschutz

- Verschmutztes Wartungsmaterial und Betriebsstoffe in einer dafür vorgesehenen Sammelstelle abgeben
- Verpackungsmaterial, Metall und Kunststoffe dem Recycling zuführen.

7.3 Montage

Den Messbecher aus dem Tank nehmen (Bild 3a) und in die Aussparung an der Unterseite des Tankdeckels einstecken (Bild 3b).

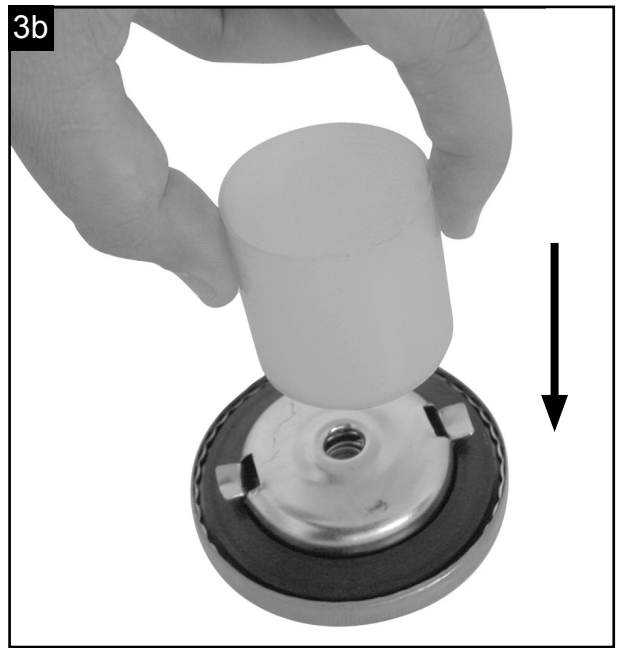
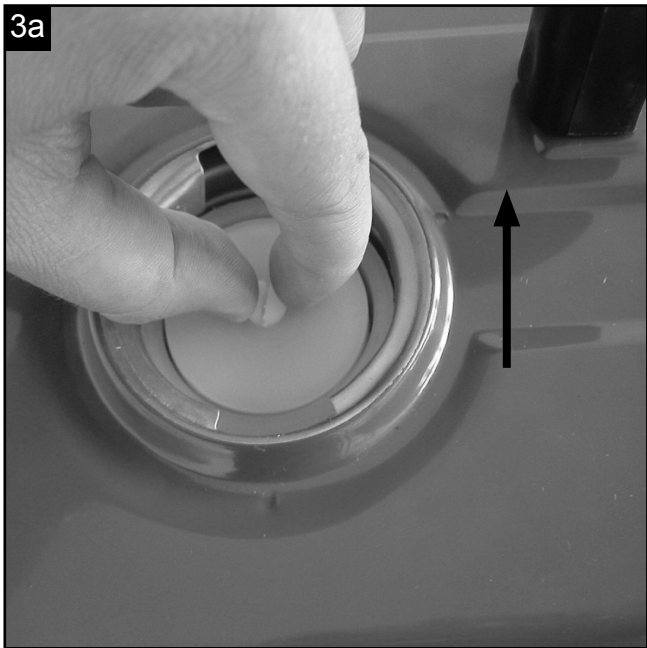

Den Tragegriff (2) an beiden Seiten mit je 1 Schraube und 1 Unterlegscheibe (9) an den Tank schrauben (Bild 3c).

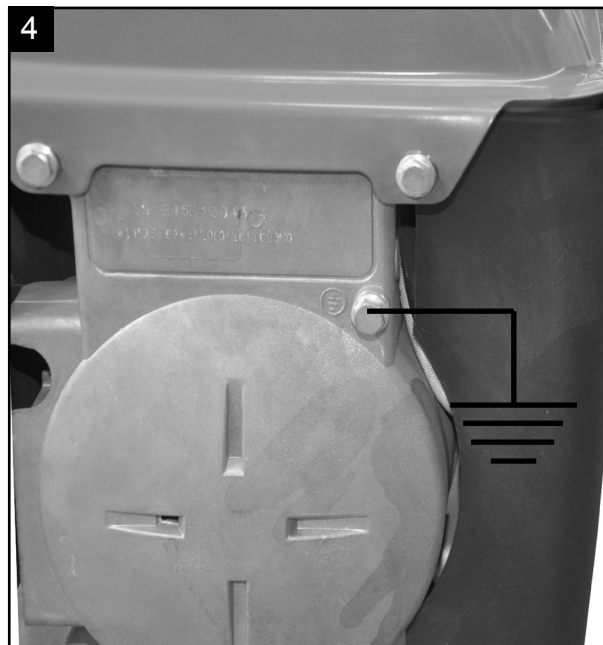
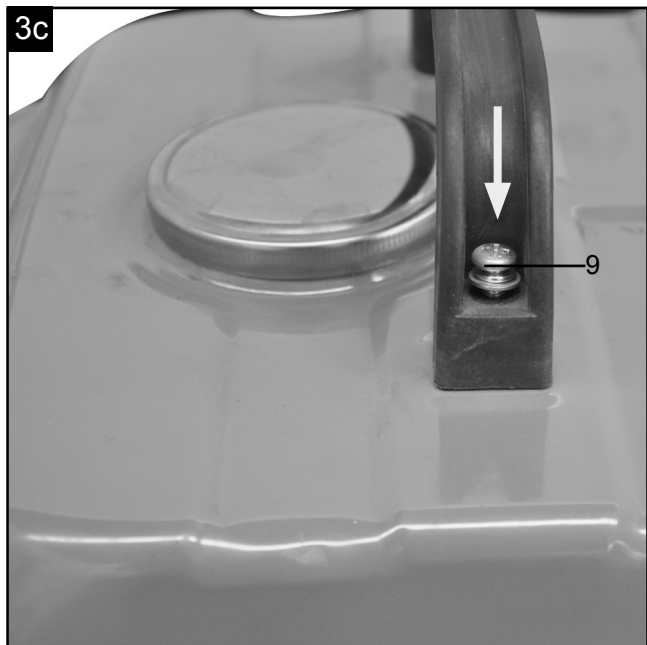

7.4 Erdung

Zur Ableitung statischer Aufladungen ist eine Erdung des Gehäuses zulässig. Hierzu ein Kabel auf der einen Seite am Erdungsanschluss des Generators (Abb. 4) und auf der anderen Seite mit einer externen Masse (z. B. Staberder) verbinden.

8. BEDIENUNG

Achtung! Vor Erstinbetriebnahme müssen Sie den Tank mit Benzingemisch im Mischungsverhältnis 1:40 füllen. Hierzu können Sie den im Inneren des Tankes befindlichen Messbecher (Abb. 3b) verwenden (Achtung: Die Füllmenge pro Teilstrich beträgt 20 ml). Das Benzingemisch muss vor dem Einfüllen in den Tank geschüttelt werden.

- Kraftstoffstand prüfen, eventuell nachfüllen
- Für ausreichende Belüftung des Geräts sorgen
- Vergewissern Sie sich, dass das Zündkabel an der Zündkerze befestigt ist
- Die unmittelbare Umgebung des Stromerzeugers begutachten
- Eventuell angeschlossenes elektrisches Gerät vom Stromerzeuger trennen

Mischung	Normalbenzin bleifrei	2- Takt - Öl
1:40	1l	25 ml
	2l	50 ml
	3l	75 ml
	4l	100 ml

8.1 Motor starten

- Stellen Sie vor dem Anlassen sicher, dass kein Gerät an den Generator angeschlossen ist.
- Benzinhahn (8) öffnen; hierfür den Hahn nach unten drehen
- Ein-/Ausschalter (5) auf Stellung "ON" bringen
- Chochehebel (4) auf Stellung I \ I bringen
- Den Motor mit dem Reversierstarter (7) starten; hierfür am Griff kräftig anziehen. Bringen Sie den Umkehranlasser behutsam und langsam von Hand in die ursprüngliche Stellung. Sollte der Motor nicht gestartet haben, nochmals am Griff anziehen.
Hinweis: Wenn der Motor das erste Mal angelassen wird, sind mehrere Versuche zum Anlassen erforderlich, bis der Kraftstoff vom Tank zum Motor befördert worden ist.
- Chochehebel (4) nach dem Starten des Motors (nach ca. 15-30 s) nach rechts schieben.

Achtung: Diese Steckdose darf dauernd (S1) mit 650W und kurzzeitig (S2) für max. 2 Minuten mit 720W belastet werden.

- Der Stromerzeuger ist für 230V~Wechselspannungsgeräte geeignet
- Den Generator nicht an ein Haushaltsnetz anschliessen, dadurch kann eine Beschädigung des Generators oder anderer Elektrogeräte im Haus verursacht werden.

Hinweis: Manche Elektrogeräte (Motorstichsägen, Bohrmaschinen usw.) können einen höheren Stromverbrauch haben, wenn sie unter erschwerten Bedingungen eingesetzt werden.

8.3 Motor abstellen

- Den Stromerzeuger kurz ohne Belastung laufen lassen, bevor Sie ihn abstellen, damit das Aggregat "nachkühlen" kann
- Den Ein- /Ausschalter (5) auf Stellung "STOP" bringen
- Den Benzinhahn schliessen.

Achtung! Der Stromerzeuger ist mit einem Überlastungsschutz ausgestattet.

Dieser schaltet die Steckdose (6) ab. Durch Drücken des Überlastungsschutzes (3) kann die Steckdose (6) wieder in Betrieb genommen werden.

Achtung! Sollte dieser Fall auftreten so reduzieren Sie die elektrische Leistung, welche Sie dem Stromerzeuger entnehmen oder entfernen Sie defekte angeschlossene Geräte.

9. REINIGUNG, WARTUNG UND LAGERUNG

Stellen Sie vor allen Reinigungs- und Wartungsarbeiten den Motor ab und ziehen Sie den Zündkerzenstecker von der Zündkerze.

Achtung: Stellen Sie das Gerät sofort ab und wenden Sie sich an Ihre Service Station:

- Bei ungewöhnlichen Schwingungen oder Geräuschen
- Wenn der Motor überlastet scheint oder Fehlzündungen hat

9.1 Reinigung

- Halten Sie Schutzvorrichtungen, Luftschlitze und Motorengehäuse so staub- und schmutzfrei wie möglich. Reiben Sie das Gerät mit einem sauberen Tuch ab oder blasen Sie es mit Druckluft bei niedrigem Druck aus.
- Wir empfehlen, dass Sie das Gerät direkt nach jeder Benutzung reinigen.
- Reinigen Sie das Gerät regelmässig mit einem feuchten Tuch und etwas Schmierseife. Verwenden Sie keine Reinigungs- oder Lösungsmittel; diese könnten die Kunststoffteile des Gerätes angreifen. Achten Sie darauf, dass kein Wasser in das Geräteinnere gelangen kann.

9.2. Luftfilter (Abb. 5/6)

- Der Luftfilter sollte alle 30 Betriebsstunden gereinigt werden.
- Entfernen Sie den Luftfilterdeckel (Abb.5)
- Entfernen Sie das Filterelement (Abb.6)
- Reinigen Sie das Filterelement mit Seifenwasser, spülen es anschliessend mit klarem Wasser und lassen es vor erneutem Einbau gut trocknen.
- Der Zusammenbau erfolgt in umgekehrter Reihenfolge

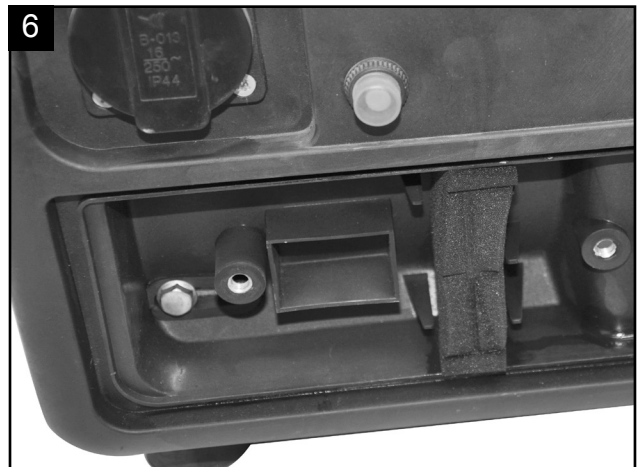
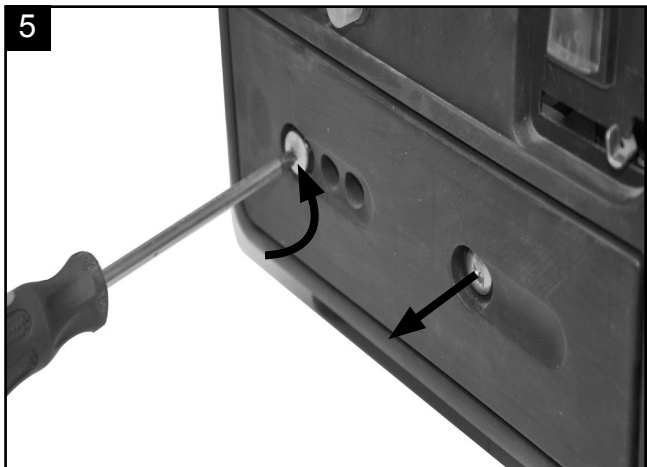

9.3. Zündkerze (Abb. 7)

Überprüfen Sie die Zündkerze nach 10 Betriebsstunden auf Schmutz und Dreck. Falls erforderlich reinigen Sie diese mit einer Kupferdrahtbürste. Warten Sie die Zündkerze nach weiteren 50 Betriebsstunden.

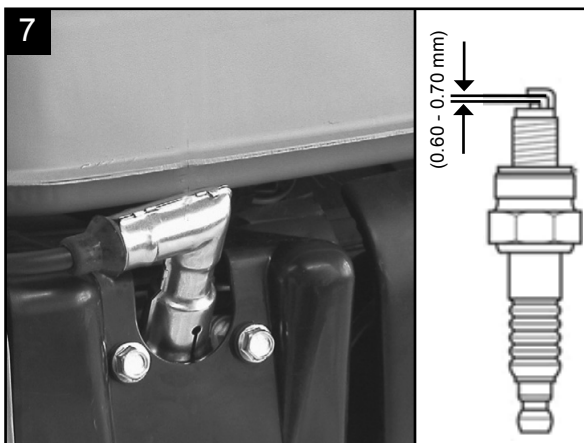

- Entfernen Sie die Zündkerzen-Abdeckung.
- Entfernen Sie jeglichen Schmutz vom Sockel der Zündkerze.
- Verwenden Sie einen Schraubenschlüssel zum Ausbauen der Zündkerze.
- Prüfen Sie die Zündkerze visuell. Entfernen Sie evtl. vorhandene Ablagerungen mit einer Drahtbürste.
- Suchen Sie nach Verfärbungen auf der Oberseite der Zündkerze. Standardmässig sollte die Farbe hell sein.
- Prüfen Sie den Zündkerzenspalt. Eine akzeptable Spaltbreite ist 0,6 - 0,7 mm.
- Bauen Sie die Zündkerze vorsichtig von Hand ein.
- Wenn die Zündkerze eingesetzt wurde, ziehen Sie diese mit dem Zündkerzenschlüssel fest.
- Bringen Sie die Zündkerzenabdeckung auf der Zündkerze an.

9.4 Wartung

Im Geräteinneren befinden sich keine weiteren zu wartenden Teile.

9.5 Lagerung

Achtung: Ein Fehler bei der Befolgung dieser Schritte kann zur Folge haben, dass sich Ablagerungen an der Vergaserinnenwand bilden, was ein erschwertes Anlassen oder einen dauerhaften Schaden an der Maschine zur Folge haben kann.

1. Führen Sie alle allgemeinen Wartungsarbeiten durch, welche im Abschnitt Wartung in der Bedienungsanleitung stehen.
2. Lassen Sie den Treibstoff aus dem Tank ab (Benutzen Sie hierzu eine handelsübliche Kunststoff-Benzinpumpe aus dem Baumarkt).
3. Nachdem der Treibstoff abgelassen ist, starten Sie die Maschine.
4. Lassen Sie die Maschine im Leerlauf weiterlaufen bis sie stoppt. Das reinigt den Vergaser vom restlichen Treibstoff.

5. Lassen Sie die Maschine abkühlen.(ca. 5 Minuten)
6. Entfernen Sie die Zündkerze (siehe Punkt 7.3).
7. Füllen Sie eine Teelöffel grosse Menge 2-Takt Motoröl in die Feuerungskammer. Ziehen Sie mehrmals vorsichtig die Anlasserleine heraus, um die inneren Bauteile mit dem Öl zu benetzen. Setzen Sie die Zündkerze wieder ein.
8. Säubern Sie das äussere Gehäuse der Maschine.
9. Bewahren Sie die Maschine an einem kalten, trockenen Platz ausserhalb der Reichweite von Zündquellen und brennbaren Substanzen auf.

Düngemittel oder andere chemische Gartenprodukte beinhalten häufig Substanzen, welche die Korrosion von Metallen beschleunigen. Lagern Sie die Maschine nicht auf oder in der Nähe von Düngemittel oder anderen Chemikalien.

Wiederinbetriebnahme

1. Entfernen Sie die Zündkerze.
2. Ziehen Sie die Starterleine mehrmals heraus um die Feuerungskammer von Ölrückständen zu reinigen.
3. Säubern Sie die Zündkerzenkontakte oder setzen Sie eine neue Zündkerze ein.
4. Füllen Sie den Tank.

Transport

Wenn Sie das Gerät transportieren möchten entleeren Sie zuvor den Benzintank wie im Unterpunkt 5 im Kapitel Lagerung erklärt. Reinigen Sie das Gerät mit einer Bürste oder einem Handfeger von grobem Schmutz.

10. ENTSORGUNG UND WIEDERVERWERTUNG

Das Gerät befindet sich in einer Verpackung um Transportschäden zu verhindern. Diese Verpackung ist Rohstoff und ist somit wieder verwendbar oder kann dem Rohstoffkreislauf zurückgeführt werden. Das Gerät und dessen Zubehör bestehen aus verschiedenen Materialien, wie z.B. Metall und Kunststoffe. Führen Sie defekte Bauteile der Sondermüllentsorgung zu. Fragen Sie im Fachgeschäft oder in der Gemeindeverwaltung nach!

11. STÖRUNGSABHILFE

Störung	Mögliche Ursache	Abhilfe
Motor kann nicht gestartet werden	Zündkerze verrusst kein Kraftstoff	Zündkerze reinigen, bzw. tauschen. Elektrodenabstand 0,6 mm Kraftstoff nachfüllen / Benzinhahn überprüfen lassen
Generator hat zu wenig oder keine Spannung	Regler oder Kondensator defekt Überstromschutzschalter ausgelös Luftfilter verschmutzt	Fachhändler aufsuchen Schalter betätigen und Verbrauch verringern Filter reinigen oder ersetzen

Table des matières:

Page:

1.	Introduction	16
2.	Description de l'appareil	16
3.	Limite de fourniture	17
4.	Utilisation conforme à l'affectation	17
5.	Recommandations générales concernant la sécurité	17
6.	Caracteristiques techniques	20
7.	Avant la mise en service	21
8.	Commande	22
9.	Nettoyage, maintenance et stockage	23
10.	Mise au rebut et recyclage	25
11.	Dépannage	25
12.	Déclaration de conformité	135

Explication des symboles sur l'appareil

L'utilisation de symboles dans ce manuel a pour but d'attirer votre attention sur d'éventuels risques. Les symboles de sécurité et les explications qui les accompagnent doivent être parfaitement compris. Les avertissements proprement dits n'éliminent pas les risques et ne peuvent pas remplacer les actions correctes à entreprendre pour prévenir les accidents.

	<p>Lisez le mode d'emploi. Avant toute utilisation, référez-vous à la section correspondante dans ce manuel d'utilisation.</p>
	<p>Important. Pièces chaudes. Gardez vos distances.</p>
	<p>Important. Mettez le moteur à l'arrêt avant de faire le plein. Ne faites pas le plein pendant le fonctionnement.</p>
	<p>Important. Le gaz d'échappement est toxique, ne pas faire fonctionner dans des zones non ventilées.</p>
	<p>Portez des protection auditives. Portez des gants de protection.</p>
	<p>Observez les normes de sécurité applicables.</p>
	<p>Recyclez les matériaux dont vous ne voulez pas au lieu de les jeter. Tous les appareils et emballages doivent être triés et déposés dans un centre de recyclage afin d'être traités de manière écologique.</p>
	<p>Soyez prudent en manipulant l'essence et lubrifiants !</p>
	<p>Retirez le câble d'allumage avant les travaux de maintenance, et lisez les instructions d'utilisation.</p>
	<p>Ne pas exposer à la pluie.</p>
	<p>Le démarrage du moteur génère des étincelles.</p>
	<p>Les étincelles peuvent mettre le feu aux gaz inflammables. Il est strictement interdit de fumer ou d'approcher une flamme nue près des appareils !</p>

1. INTRODUCTION

De lire intégralement le manuel d'utilisation, avant d'effectuer le montage et la mise en service. Le présent manuel d'utilisation vous facilitera la prise en main et la connaissance de la machine, tout en vous permettant d'en utiliser pleinement le potentiel dans le cadre d'une utilisation conforme. Les instructions importantes qu'il contient vous apprendront comment travailler avec la machine de manière sûre, rationnelle et économique ; comment éviter les dangers, réduire les coûts de réparation et réduire les périodes d'indisponibilité ; comment enfin augmenter la fiabilité et la durée de vie de la machine. En plus des consignes de sécurité continues dans ce manuel d'utilisation, vous devez respecter scrupuleusement les réglementations et les lois applicables lors de l'utilisation de la machine dans votre pays.

Conservez le manuel d'utilisation dans une pochette plastique pour le protéger de la saleté et de l'humidité, auprès de la machine. Avant de commencer à travailler avec la machine, chaque utilisateur doit lire le manuel d'utilisation puis le suivre attentivement. Seules les personnes formées à l'utilisation de la machine et conscientes des risques associés sont autorisées à travailler avec la machine. L'âge minimum requis doit être respecté.

- Selon la loi en vigueur sur la responsabilité du fait des produits, le fabricant n'est pas tenu pour responsable de tous les dommages subis par cet appareil et pour tous les dommages résultant de son utilisation, dans les cas suivants :
- Mauvaise manipulation,
- Non-respect des instructions d'utilisation,
- Travaux de réparation effectués par des tiers, par des spécialistes non agréés,
- Remplacement et montage de pièces de rechange qui ne sont pas d'origine.
- Utilisation non conforme.

2. DESCRIPTION DE L'APPAREIL (Fig. 1,2)

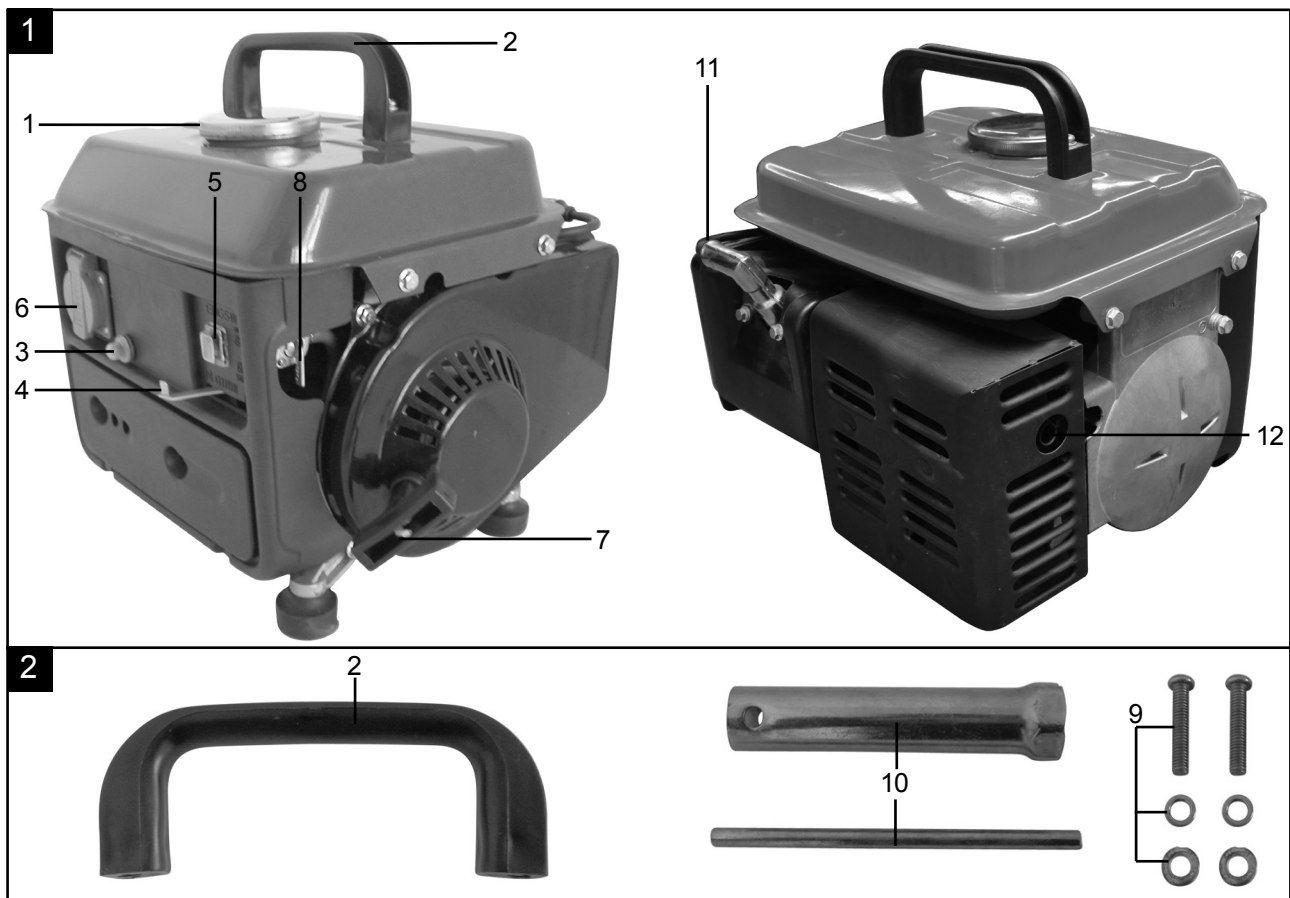

1. Couvercle du réservoir	5. Interrupteur Marche/ Arrêt	9. Jeu de visserie pour montage de la poignée
2. Poignée	6. Prise femelle 230 V~	10. Clé à bougie
3. Interrupteur de sécurité	7. Starter réversible	11. allumage
4. Levier étrangleur	8. Robinet d'essence	12. échappement

3. LIMITE DE FOURNITURE

- Ouvrez l'emballage et sortez-en délicatement l'appareil.
- Remove the packaging material.
- Vérifiez que les fournitures sont complètes.
- Vérifiez que l'appareil et les accessoires n'ont pas été endommagés lors du transport.

ATTENTION

L'appareil et les matériaux d'emballage ne sont pas des jouets ! Les enfants ne doivent en aucun cas jouer avec les sacs en plastique, films d'emballage et pièces de petite taille ! Il existe un risque d'ingestion et d'asphyxie !

4. UTILISATION CONFORME A L'AFFECTATION

Cet appareil convient à toutes les applications prévues pour un fonctionnement avec une source de tension alternative de 230 V. Veuillez absolument respecter les limites indiquées dans les consignes de sécurité. Le but de ce générateur est l'entraînement d'outils électriques et l'alimentation électrique de sources d'éclairage.

Vérifiez bien l'aptitude des appareils ménagers conformément aux indications du producteur. En cas de doute, adressez-vous à un distributeur professionnel dûment autorisé pour l'appareil en question.

La machine doit exclusivement être employée conformément à son affectation. Chaque utilisation allant au-delà de cette affectation est considérée comme non conforme. Pour les dommages en résultant ou les blessures de tout genre, le producteur décline toute responsabilité et l'opérateur/l'exploitant est responsable.

Veillez au fait que nos appareils, conformément à leur affectation, n'ont pas été construits, pour être utilisés dans un environnement professionnel, industriel ou artisanal. Nous déclinons toute responsabilité si l'appareil est utilisé professionnellement, artisanalement ou dans des sociétés industrielles, tout comme pour toute activité équivalente.

5. RECOMMANDATIONS GENERALES CONCERNANT LA SECURITE

Le générateur doit toujours être utilisé conformément aux instructions du fabricant figurant dans le manuel d'instructions.

Le fabricant n'engage pas sa responsabilité en cas d'utilisation inappropriée ou de modifications de l'appareil. De même, observez les conseils de sécurité, le manuel d'installation et d'instructions et la réglementation relative à la prévention des accidents en vigueur.

Les appareils avec des pièces incorrectes ou manquantes ou sans boîtier de sécurité ne doivent pas être utilisés. Le service après-vente peut vous fournir des informations sur les pièces de rechange.

1. Formation

- Lisez minutieusement les instructions. Familiarisez-vous avec les commandes et l'utilisation correcte de l'équipement.
- Ne laissez jamais les enfants ou les personnes ne connaissant pas ces instructions utiliser la machine. Les règles locales peuvent limiter l'âge minimum de l'opérateur.
- Ne travaillez jamais pendant que des personnes, surtout des enfants, ou des animaux se trouvent à proximité.
- Gardez à l'esprit que l'opérateur ou l'utilisateur est responsable des accidents ou dangers pour les autres personnes ou leurs biens.
- Les travaux de réparation de grande envergure doivent être effectués uniquement par un personnel spécialement formé.

2. Preparation

- a) AVERTISSEMENT - L'essence est très inflammable :
 - Stockez l'essence dans des conteneurs spécialement conçus pour cet usage ;
 - ne faites le plein qu'à l'extérieur et ne fumez pas en faisant le plein ;
 - faites le plein avant de démarrer le moteur. N'enlevez jamais le capuchon du réservoir de carburant, et n'ajoutez pas d'essence lorsque le moteur est en marche ou très chaud ;
 - si vous renversez de l'essence, n'essayez pas de démarrer le moteur, mais éloignez la machine de la zone souillée et évitez la création de toute source d'ignition jusqu'à la disparition des vapeurs d'essence ;
 - remplacez correctement tous les bouchons de réservoirs et de conteneurs d'essence.
- b) Remplacez les silencieux défectueux ;
- c) Avant l'utilisation, inspectez toujours visuellement les outils pour vous assurer qu'ils ne sont ni usés ni endommagés. Remplacez les et boulons éléments usés ou endommagés tous ensembles afin de préserver l'équilibre général.
- d) Ne fumez pas près du générateur.
- e) Ne portez pas de vêtements amples, de bijoux, ou d'articles similaires pouvant se coincer dans le démarreur ou d'autres pièces mobiles.
- f) Ne mettez aucun objet dans les orifices de ventilation. Cela s'applique même quand le générateur est à l'arrêt. Toute inobservation peut causer des blessures ou endommager le générateur.
- g) Les groupes électrogènes ne peuvent être chargés que jusqu'à leur puissance nominale dans les conditions ambiantes nominales. Si le groupe électrogène est utilisé dans des conditions non conformes aux conditions de référence stipulées dans l'ISO 8528-8 et si le refroidissement du moteur ou de l'alternateur est perturbé, par ex. en raison d'un fonctionnement dans des zones à accès réglementé, il est nécessaire de réduire la puissance.
- h) Il est nécessaire de réduire la puissance en cas de températures, altitude et humidité élevées, et de respecter les conditions ci-dessous.
 - Température de service max. : 40°C
 - Altitudes max. : 1000 m
 - Humidité max. : 90 %

3. Fonctionnement

- a) Ne faites pas fonctionner le moteur dans un endroit confiné où des fumées toxiques de monoxyde de carbone peuvent s'accumuler
- b) Assurez-vous que le générateur est exempt d'huile, de salissures et d'autres impuretés.
- c) Veuillez laisser l'appareil sur une surface plane et stable.
- d) Ne faites jamais fonctionner l'appareil dans des bâtiments ou dans un environnement sans ventilation appropriée, comme les mines, caves, sites de fouilles et fonds de cales. Surveillez la circulation de l'air et la température.
- e) Assurez-vous que le câble de rallonge et tous les composants électriques sont en bon état
- f) Ne faites jamais fonctionner les outils électriques avec des câbles endommagés ou défectueux.
- g) Ne faites pas fonctionner ou ne stockez pas l'appareil dans un environnement mouillé ou humide ou sur des surfaces très conductrices comme les revêtements métalliques ou constructions en acier.
- h) Assurez-vous que l'amortisseur de bruit et le filtre à air fonctionnent correctement. Ces pièces servent de protection contre les flammes en cas de raté d'allumage.
- i) Avant de connecter les fils électriques, l'appareil doit atteindre sa pleine vitesse. Déconnectez les fils avant de mettre le moteur à l'arrêt.
- j) Pour éviter toute blessure par choc électrique, assurez-vous que le réservoir d'essence n'est pas complètement vide pendant que les fils électriques sont connectés.
- k) La charge ne doit pas excéder la puissance marquée sur l'étiquette indiquant les valeurs du générateur. Une surcharge peut entraîner des dommages, ou réduire la durée de vie de l'appareil.
- l) Pour éviter les éventuelles brûlures, ne touchez pas le système d'échappement ou d'autres pièces du moteur ou du générateur qui chauffent pendant le fonctionnement. Observez les avertissements sur le groupe électrogène.
- m) Ne connectez pas l'appareil aux prises domestiques. Le groupe électrogène ne doit pas être connecté à d'autres sources d'alimentation, comme l'alimentation secteur de l'entreprise. Dans les cas spéciaux où une connexion en stand-by aux systèmes électriques

existants doit être exécutée, seul un électricien qualifié prenant en compte les différences entre l'utilisation de l'équipement avec le réseau électrique public et l'utilisation du groupe électrogène est habilité à exécuter ladite connexion.

- n) Le moteur ne doit pas fonctionner à une vitesse de rotation excessive. Le fonctionnement du moteur à une vitesse de rotation excessive augmente les risques de blessures. Les pièces gênant la vitesse de rotation ne doivent ni être modifiées, ni remplacées.
- o) Vérifiez régulièrement les fuites et traces d'abrasion dans le système de carburant, comme les tuyaux poreux, les fixations desserrées ou manquantes, et les dommages du réservoir ou du bouchon du réservoir. Tous les défauts doivent être éliminés avant l'utilisation.
- p) Ne travaillez qu'à la lumière du jour ou avec un éclairage artificiel suffisant.
- q) Ne levez ni ne portez jamais une machine dont le moteur est en marche
- r) Coupez le moteur :
 - à chaque fois que vous quittez la machine
 - avant de faire le plein
- s) Avant de vérifier ou d'ajuster le générateur ou le moteur, la bougie d'allumage et le câble d'allumage doivent respectivement être retirés afin d'éviter un démarrage accidentel.

4. Maintenance et stockage

- a) Vérifiez que tous les écrous, boulons et vis sont serrés afin de vous assurer que l'équipement soit en bon état de fonctionnement.
- b) Ne stockez jamais l'équipement avec de l'essence dans le réservoir dans un bâtiment où les fumées peuvent entrer en contact avec une flamme nue ou des étincelles.
- c) Laissez toujours refroidir le moteur avant le stockage dans un endroit clos.
- d) Pour réduire les risques d'incendie, dégagez les matériaux végétatifs et l'excès de graisse du moteur, du silencieux, du compartiment de la batterie et de la zone de stockage de l'essence.
- e) Remplacez les pièces usées ou endommagées pour plus de sécurité.
- f) Si le réservoir d'essence doit être vidangé, faites-les à l'extérieur.

AVERTISSEMENTS DE SÉCURITÉ SUPPLÉMENTAIRES

- Aucune modification ne doit être entreprise sur le générateur de courant.
- Seules les pièces d'origine doivent être employées pour la maintenance et les accessoires.
- Attention : danger d'empoisonnement, les gaz d'échappement ne doivent pas être respirés.
- Il faut éloigner les enfants du générateur de courant
- Attention : risque de brûlure, ne touchez pas le système de gaz d'échappement, ni le groupe d'entraînement
- Utilisez un casque anti-bruit, lorsque vous vous trouvez à proximité de l'appareil.
- Attention : L'essence et les vapeurs d'essence sont très inflammables et explosives.
- Ne faites jamais fonctionner le générateur de courant dans un endroit non aéré. Lors du fonctionnement dans un endroit bien aéré, les gaz d'échappement doivent être directement évacués dehors en passant par un tuyau d'échappement.
- Attention : Attention : Attention : Attention: même lors du fonctionnement avec un tuyau d'échappement, des gaz d'échappement toxiques peuvent s'échapper. à cause du risque d'incendie, le tuyau d'échappement ne doit
- jamais être dirigé sur des matières combustibles.
- Danger d'explosion : ne mettez pas le générateur de courant en circuit dans un endroit contenant des substances très inflammables.
- Le régime préréglé par le fabricant ne doit pas être modifié. Le générateur de courant ou les appareils raccordés peuvent être endommagés.
- Pendant le transport, il faut s'assurer que le générateur de courant ne glisse ni ne se renverse pas.
- Positionnez le générateur à une distance de 1m au minimum des bâtiments ou appareils raccordés.
- Donnez une place sûre et plane au générateur de courant. Il est interdit de le tourner, de le renverser ou même de le changer de place pendant le fonctionnement !
- Mettez toujours le moteur hors circuit pour le transporter ou remplir le réservoir.
- Veillez à ne pas renverser de carburant sur le moteur ou l'échappement pendant le remplissage.
- N'exploitez pas le générateur de courant lorsqu'il pleut ou qu'il neige.
- Ne touchez jamais le générateur de courant avec les mains mouillées

- Protégez-vous contre les risques liés à l'électricité. Utilisez en plein air seulement des rallonges admises pour cela et dûment caractérisées (H07RN).
- Si vous utilisez des rallonges de câbles, la longueur totale pour 1,5 mm² ne doit pas dépasser 50 m, pour 2,5 mm², 100 m.
- Il ne faut modifier en aucun cas les réglages de moteur et de générateur.
- Les travaux de réparations et de réglage doivent exclusivement être effectués par un personnel spécialisé dûment autorisé.
- Ne pas ravitailler ni vidanger à proximité de lumière sans protection, de feu ou d'étincelles.
- Ne pas fumer !
- Ne toucher aucune pièce déplacée mécaniquement ou chaude. Ne retirer aucun recouvrement de protection.
- Les appareils ne doivent pas être soumis à l'humidité et la poussière. Température ambiante admise -10 à +40°, altitude max. 1000 m, humidité de l'air rel. : 90 % (ne condensant pas)
- Ce générateur est entraîné par un moteur à combustion qui génère de la chaleur dans la zone du pot d'échappement (côté opposé à celui de la prise) et de sa sortie. Evitez de vous tenir à proximité de ces surfaces à cause du risque de brûlures.
- Les niveaux d'émission sont représentés dans les caractéristiques techniques sous les valeurs
- données des niveaux acoustiques (LWA) et depression acoustique (LWM) et ne sont pas nécessairement des niveaux de travail sûrs. Etant donné qu'il existe un lien entre les niveaux d'émission et d'immission, celui-ci ne peut être mis à contribution de façon fiable pour la disposition de mesures de précautions éventuellement nécessaires et supplémentaires. Les facteurs qui influencent le niveau d'immission actuel de la main d'oeuvre comprennent les propriétés de l'espace de
- travail, d'autres sources de bruit, etc., comme par ex. le nombre de machines et d'autres processus limitrophes et la période pendant laquelle un(e) opérateur/ opératrice est soumis(e) au bruit. Le niveau d'immission admissible peut également varier de pays à pays. Cette information permettra toutefois à l'exploitant de la machine de mieux évaluer les risques et dangers.
- N'utilisez aucun matériel d'exploitation électrique (même câbles de rallonge et connecteurs enfichables) défectueux.

AVERTISSEMENT !

Tout non-respect des consignes de sécurité et instructions peut provoquer une décharge électrique, un incendie et/ou des blessures graves. Conservez toutes les consignes de sécurité et instructions pour une consultation ultérieure.

6. CARACTERISTIQUES TECHNIQUES

Model	SG950
Générateur	synchrone
Type de protection	IP23M
Puissance constante S1 (RPR)	650VA / 650W
Puissance maximale S2 2 min.	720VA / 720W
Tension nominale	230V~
Courant nominal	2,8A ~
Frequency	50 Hz
Type de construction du moteur d'entraînement	2 temps refroidi par air
Classe de qualité	Classe B
Classe de puissance	G1
max. Puissance	63cm ³
Carburant	1,2 kW / 2,0 PS
Contenance du réservoir	mix 1:40
Consommation à 3/4 de charge	4,0 l
Poids	ca. 0,8 l/h
Weight	17 kg
Niveau de pression acoustique L _{pA} '	71 dB(A)

Niveau acoustique L_{WA} / Imprécision K	94 dB(A) / 2 dB(A)
Max. hauteur d'installation (au-dessus du niveau de la mer)	1000 m
Température de service max.	40°C
Type de bougie	LD F6TC
Type d'essence	Essence sans plomb ou Octane 90 (E10)

Mode S1 (fonctionnement continu)

La machine peut être exploitée durablement à la puissance indiquée.

Mode S2 (fonctionnement bref)

La machine peut être exploitée brièvement à la puissance indiquée. Ensuite, la machine doit rester arrêtée pendant un moment afin de ne pas réchauffer de façon inadmissible.

7. AVANT LA MISE EN SERVICE

7.1 Sécurité électrique:

- les câbles d'alimentation électriques et les appareils raccordés doivent être dans un état irréprochable.
- Seuls des appareils dont l'indication de tension correspond à la tension de sortie du générateur de courant peuvent être raccordés.
- Ne raccordez jamais le générateur de courant au réseau de courant (prise de courant).
- Les longueurs de câble au récepteur doivent être les plus courtes possibles.

7.2 Protection de l'environnement

- Eliminez le matériel d'entretien encrassé et les carburants usagés dans les dépôts prévus à cet effet
- Recyclez le matériel d'emballage, le métal et les matières plastiques.

7.3 Montage

Sortez le récipient doseur du réservoir (figure 3a) et insérez-le dans l'encoche au niveau du couvercle du réservoir (figure 3b).

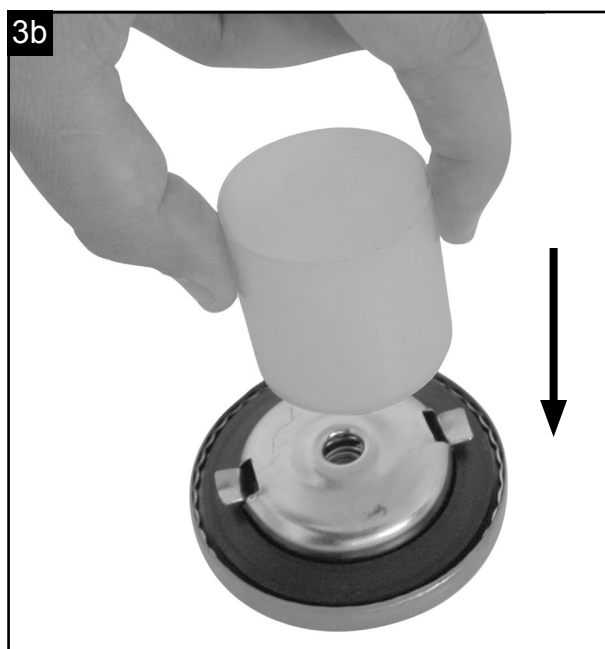
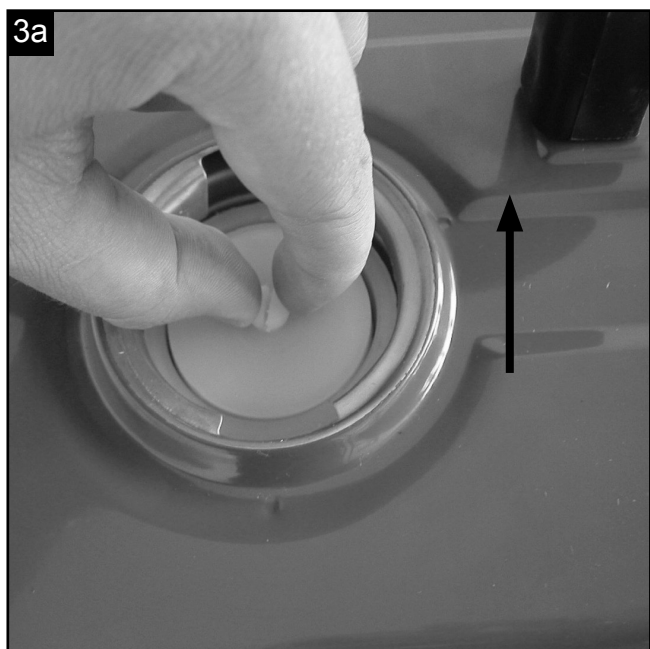

Utilisez des deux côtés 1 vis et 1 rondelle (9) pour fixer la poignée de transport (2) sur le réservoir (fig. 3)

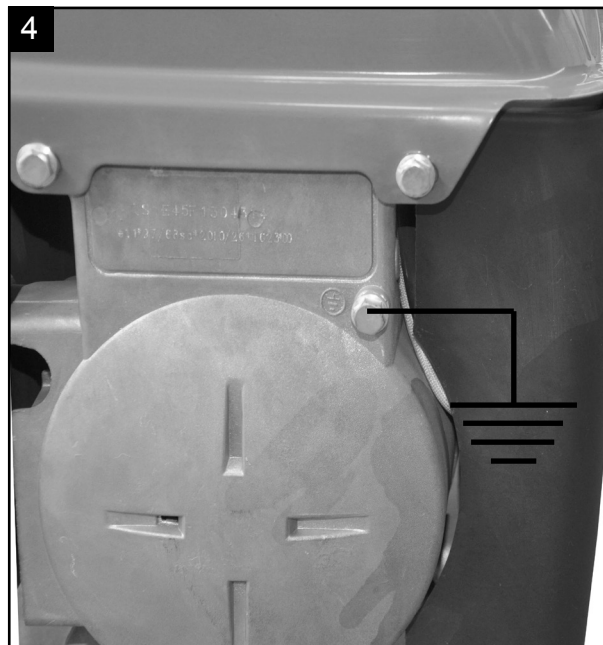
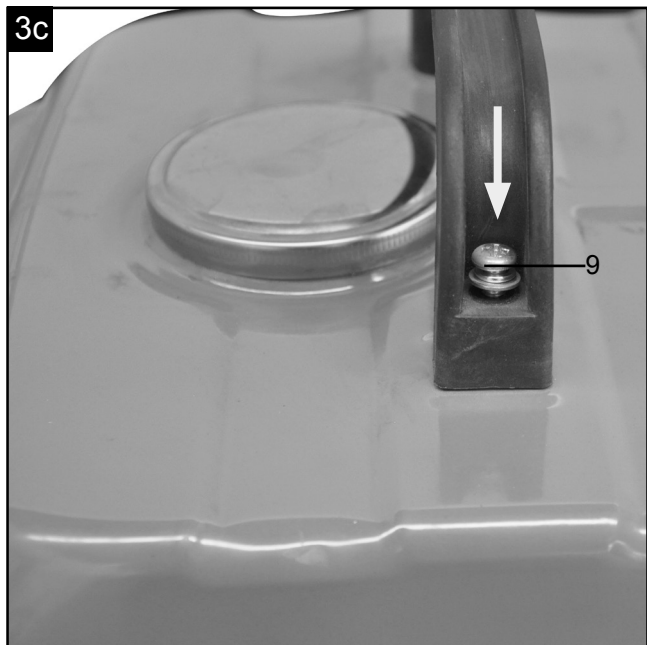

7.4 Mise à la terre

Pour dériver les charges statiques, il est permis de mettre le boîtier à la terre. Pour ce faire, raccordez un câble d'un côté au branchement de terre du générateur (fig. 4) et de l'autre à une masse externe (p. ex. barrette de terre).

8. COMMANDE

Attention ! Avant la première mise en service, il faut remplir le réservoir de mélange d'essence au rapport 1:40. Vous pouvez dans ce but utiliser le récipient doseur (fig. 3b) qui se trouve à l'intérieur du réservoir (Important : Le volume de remplissage est de 20 ml par trait de graduation). Secouez le mélange d'essence avant de remplir le réservoir.

- Contrôlez le niveau de carburant, remplissez éventuellement
- Assurez-vous de la bonne aération de l'appareil
- Assurez-vous que le câble d'allumage est fixé à la bougie d'allumage
- Inspectez l'environnement direct du générateur de courant
- Débranchez le matériel électrique éventuellement raccordé au générateur de courant

Mélange	Essence normale sans plomb	Huile deux temps
1:40	1l	25 ml
	2l	50 ml
	3l	75 ml
	4l	100 ml

8.1 Lancez le moteur

- Avant le démarrage, assurez-vous qu'aucun appareil n'est connecté au générateur.
 - Ouvrez le robinet d'essence (8) ; pour cela, tournez le robinet vers le bas
 - Mettre l'interrupteur Marche / Arrêt (5) avec la clé en position «ON»
 - Mettez le levier de starter (4) sur la position IØI.
 - Lancez le moteur avec le starter réversible (7); Remettez en douceur le démarreur-inverseur dans sa position originale à la main. Pour cela, tirez très fort sur la poignée, si le moteur ne démarre pas, tirez encore sur la poignée.
- Note : lorsque le moteur est démarré pour la première fois. Un certain nombre d'essais peut être nécessaire pour démarrer jusqu'à ce que l'essence circule du réservoir au moteur.
- Repoussez le levier étrangleur (4) après le démarrage du moteur.

Attention !

Lors du démarrage avec le démarreur, le moteur qui démarre peut provoquer un retour soudain et des blessures au niveau de la main. Portez des gants de protection pour le démarrage.

8.2 Charge du générateur de courant

- Vérifiez que l'interrupteur de démarrage de l'appareil est sur arrêt avant de le connecter au générateur.
- Connectez les appareils devant être utilisés à une prise 230 V~ (6).

Attention : Il est possible de solliciter cette prise durablement (S1) à 650 W et brièvement (S2) pendant maxi. 2 minutes à 720 W.

- Le générateur de courant convient aux appareils à tension alternative 230 V ~
- Ne connectez pas le générateur au réseau domestique, cela pourrait entraîner un endommagement du générateur ou d'autres appareils dans la maison.

Remarque: Certains appareils électriques (scies à guichet à moteur, perceuses, etc.) peuvent consommer plus de courant lorsqu'ils sont utilisés sous des conditions difficiles..

8.3 Eteindre le moteur

Faites fonctionner le générateur de courant brièvement sans charge avant de l'arrêter afin que le groupe puisse «refroidir»

- Mettez l'interrupteur Marche/Arrêt (5) avec la clé en position «OFF»
- Fermez le robinet d'essence.

Attention ! Le générateur de courant est équipé d'une protection contre les surcharges.

Celle-ci déconnecte la prise (6). En appuyant sur la protection anti-surcharge (3), on peut remettre la prise (6) à nouveau en service.

Attention ! Dans un tel cas, réduisez la puissance électrique que vous soutirez du générateur de courant ou supprimez les appareils défectueux connectés.

9. NETTOYAGE, MAINTENANCE ET STOCKAGE

Arrêtez le moteur avant tous travaux de nettoyage et de maintenance et tirez la bougie d'allumage de sa cosse.

Attention : arrêtez immédiatement l'appareil et faites appel à votre service après vente

- lors de vibrations ou de bruits inhabituels
- lorsque le moteur semble être surchargé ou qu'il présente des défauts d'allumage

9.1 Nettoyage

- Maintenez les dispositifs de protection, les fentes à air et le carter de moteur aussi propres (sans poussière) que possible. Frottez l'appareil avec un chiffon propre ou soufflez dessus avec de l'air comprimé à basse pression.
- Nous recommandons de nettoyer l'appareil directement après chaque utilisation.
- Nettoyez l'appareil régulièrement à l'aide d'un chiffon humide et un peu de savon. N'utilisez aucun produit de nettoyage ni détergeant ; ils pourraient endommager les pièces en matières plastiques de l'appareil. Veillez à ce qu'aucune eau n'entre à l'intérieur de l'appareil.

9.2 Filtre à air (fig. 5/6)

- Il faut nettoyer le filtre à air toutes les 30 heures de service.
- Retirez le couvercle du filtre à air (fig. 5)
- Retirez la cartouche filtrante (fig. 6)
- Nettoyez la cartouche filtrante avec de l'eau savonneuse, rincez-la ensuite à l'eau et faites-la bien sécher avant de la remonter.
- Le montage s'effectue dans l'ordre inverse

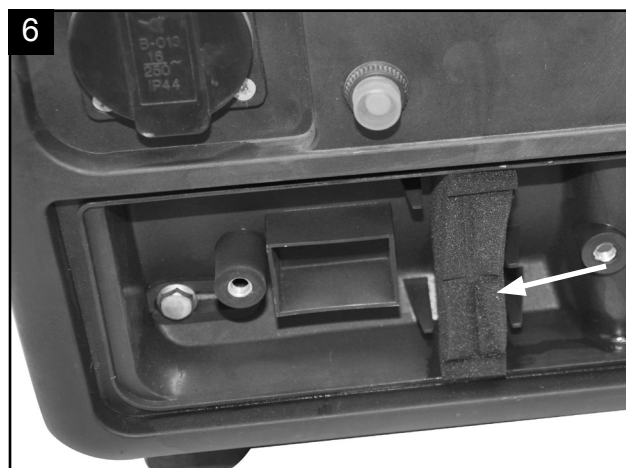
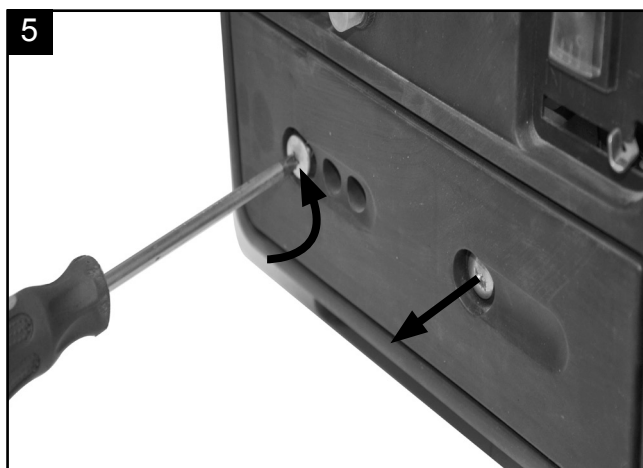

9.3. Bougie d'allumage (fig. 7)

Contrôlez la bougie d'allumage pour la première fois au but de 10 heures de service. Repérez les encrassements et nettoyez-les le cas échéant à l'aide d'une brosse à fils de cuivre. Effectuez ensuite une maintenance de la bougie d'allumage toutes les 50 heures de service.

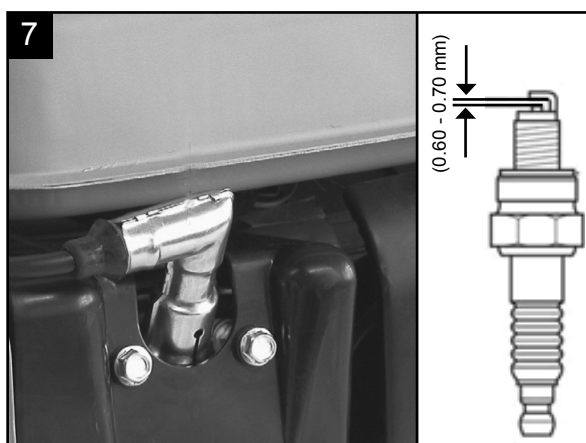

- Retirez le capuchon de la bougie.
- Nettoyez les salissures autour de la base de la bougie.
- Utilisez la clé pour retirer la bougie.
- Inspectez visuellement la bougie. Retirez les dépôts de carbone à l'aide d'une brosse métallique.
- Vérifiez que le dessus de la bougie n'est pas décoloré. La couleur normale est brune.
- Vérifiez la fente de la bougie. La fente acceptable est entre 0,6 et 0,7 mm
- Installez/réinstallez avec soin la bougie à la main
- Une fois que la bougie est placée, serrez-la avec la clé à bougie.
- Réinstallez le capuchon de la bougie sur la bougie.

9.4 Maintenance

Aucune pièce à l'intérieur de l'appareil n'a besoin de maintenance.

9.5 Stockage

Attention : Une erreur pendant que vous suivez ces étapes peut entraîner des dépôts sur la paroi intérieure de l'accélérateur, ce qui à son tour entraîne un démarrage difficile ou un dommage durable sur la machine.

1. Effectuez tous les travaux d'entretien.
2. Faites couler le carburant du réservoir (utilisez à ce propos une pompe à essence en plastique courante achetée dans un magasin d'accessoires de construction).
3. Une fois le combustible sorti, faites démarrer la machine.

4. Laissez la machine fonctionner à vide jusqu'à ce qu'elle s'arrête. Cela nettoie le carburateur de tout reste de combustible.
5. Faites refroidir la machine. (env. 5 minutes)
6. Retirez la bougie d'allumage (voir point 7.3).
7. Remplissez une cuiller à café d'huile à moteur 2 temps dans la chambre d'explosion. Tirez quelques fois précautionneusement le cordon de démarrage pour humidifier les composants intérieurs d'huile. Remontez la bougie d'allumage.
8. Nettoyez le boîtier externe de la machine.
9. Conservez la machine dans un endroit frais et sec hors de portée de sources d'inflammation et de substances inflammables.

Les engrais ou autres produits chimiques pour jardins comprennent fréquemment des substances qui accélèrent la corrosion des métaux. N'entreposez pas la machine à proximité d'engrais ou d'autres agents chimiques.

Remise en service

1. Retirez la bougie d'allumage.
2. Tirez plusieurs fois le cordon de démarrage pour nettoyer la chambre d'explosion de tout résidu d'huile.
3. Nettoyez les contacts de la bougie d'allumage ou montez une nouvelle bougie d'allumage.
4. Remplissez le bac.

Transport

Si vous désirez transporter l'appareil, vidangez d'abord le réservoir à essence comme expliqué dans le sous-point 2 au chapitre Entreposage. Nettoyez l'appareil avec une brosse ou une balayette à main pour éliminer les déchets grossiers.

10. MISE AU REBUT ET RECYCLAGE

L'appareil se trouve dans un emballage permettant d'éviter les dommages dus au transport. Cet emballage est une matière première et peut donc être réutilisé ultérieurement ou être réintroduit dans le circuit des matières premières. L'appareil et ses accessoires sont en matériaux divers, comme par ex. des métaux et matières plastiques. Éliminez les composants défectueux dans les systèmes d'élimination des déchets spéciaux. Renseignez-vous dans un commerce spécialisé ou auprès de l'administration de votre commune !

11. DÉPANNAGE

Dérangement	Origine	Mesure
le moteur ne peut pas être démarré	le moteur ne peut pas être démarré la mise hors circuit automatique bougie d'allumage encrassée	contrôlez le niveau d'huile, remplissez d'huile moteur nettoyez la bougie d'allumage, distance des électrodes 0,6 mm
le générateur n'a pas assez ou aucune tension	régulateur ou condensateur défectueux la protection contre les surcharges s'est déclenchée filtre à air encrassé	consultez un spécialiste appuyez sur l'interrupteur et diminuez le récepteur nettoyez ou remplacez le filtre

Indice:**Pagina:**

1.	Introduzione	28
2.	Descrizione dell'apparecchio	28
3.	Prodotto ed accessori in dotazione	29
4.	Uso corretto	29
5.	Avvertenze generali di sicurezza	29
6.	Caratteristiche tecniche	32
7.	Prima della messa in esercizio	33
8.	Uso	34
9.	Pulizia, manutenzione e conservazione	35
10.	Smaltimento e riciclaggio	37
11.	Eliminazione delle anomalie	37
12.	Dichiarazione di conformità	135

Spiegazione dei simboli sull'apparecchio

L'uso di simboli nel presente manuale ha lo scopo di convogliare l'attenzione del lettore sui possibili rischi. I simboli di sicurezza e le spiegazioni che li accompagnano devono essere compresi perfettamente. Gli avvertimenti in sé non eliminano i rischi e non possono sostituire le misure idonee ad evitare gli incidenti.

	<p>Leggere il manuale operativo. Prima dell'uso, fare riferimento alla sezione corrispondente all'interno del presente manuale operativo.</p>
	<p>Importante. Parti calde. Mantenere un'adeguata distanza.</p>
	<p>Importante. Spegnere il motore prima di eseguire il rifornimento. Non fare rifornimento durante il funzionamento.</p>
	<p>Importante. Il gas di scarico è velenoso; non lavorare all'interno di un'area non ventilata.</p>
	<p>Indossare una protezione acustica. Indossate guanti di protezione.</p>
	<p>Conformarsi alle norme di sicurezza in vigore.</p>
	<p>Riciclare il materiale indesiderato, invece di procedere allo smaltimento. Tutti i dispositivi e l'imballaggio dovrebbero essere classificati e portati presso un centro di riciclaggio locale, in modo da poter essere smaltiti in modo ecologico.</p>
	<p>Fare attenzione quando si manipola carburante e lubrificanti!</p>
	<p>Rimuovere il cavo di accensione prima di svolgere operazioni di manutenzione e leggere le istruzioni per l'uso.</p>
	<p>Non esporre alla pioggia.</p>
	<p>Il motore di avviamento genera scintille elettriche. Tale accensione mediante scintille elettriche può far prendere fuoco ai gas infiammabili presenti nelle vicinanze.</p>
	<p>È assolutamente vietato usare fiamme libere o fumare vicino al dispositivo!</p>

1. INTRODUZIONE

Prima del montaggio e della messa in funzione, leggere tutto il testo delle istruzioni per l'uso. Le presenti istruzioni per l'uso le consentono di conoscere l'utensile elettrico e di sfruttare le sue possibilità d'impiego conformi.

Le istruzioni per l'uso contengono avvertenze importanti su come utilizzare l'utensile elettrico in modo sicuro, corretto ed economico e su come evitare i pericoli, risparmiare sui costi di riparazione, ridurre i tempi di inattività ed aumentare l'affidabilità e la durata dell'utensile elettrico.

Oltre alle disposizioni di sicurezza contenute nelle qui presenti istruzioni per l'uso, è necessario altresì osservare le norme in vigore nel proprio Paese per l'utilizzo dell'utensile elettrico.

Conservare le istruzioni per l'uso vicino all'utensile elettrico, protette da sporcizia e umidità in una copertina di plastica. Esse devono essere attentamente lette e scrupolosamente osservate da tutti gli operatori prima di iniziare il lavoro.

Sull'utensile elettrico possono lavorare soltanto persone che sono state istruite sul suo uso e sui pericoli ad esso collegati. L'età minima richiesta per gli operatori deve essere assolutamente rispettata.

Oltre agli avvisi di sicurezza contenuti nelle presenti istruzioni per l'uso e alle disposizioni speciali in vigore nel proprio Paese, devono essere rispettate le regole tecniche generalmente riconosciute per l'esercizio di macchine di lavorazione del legno.

Non ci assumiamo alcuna responsabilità in caso di incidenti o danni dovuti al mancato rispetto delle presenti istruzioni e delle avvertenze di sicurezza.

Ai sensi della legge sulla responsabilità dei prodotti attualmente in vigore, il fabbricante non è responsabile per eventuali danni che si dovessero verificare a questa apparecchiatura o a causa di questa in caso di:

- utilizzo improprio,
- inosservanza delle istruzioni per l'uso,
- riparazioni effettuate da specialisti terzi non autorizzati,
- installazione e sostituzione di ricambi non originali,
- utilizzo non conforme.

2. DESCRIZIONE DELL'APPARECCHIO (FIG. 1-2)

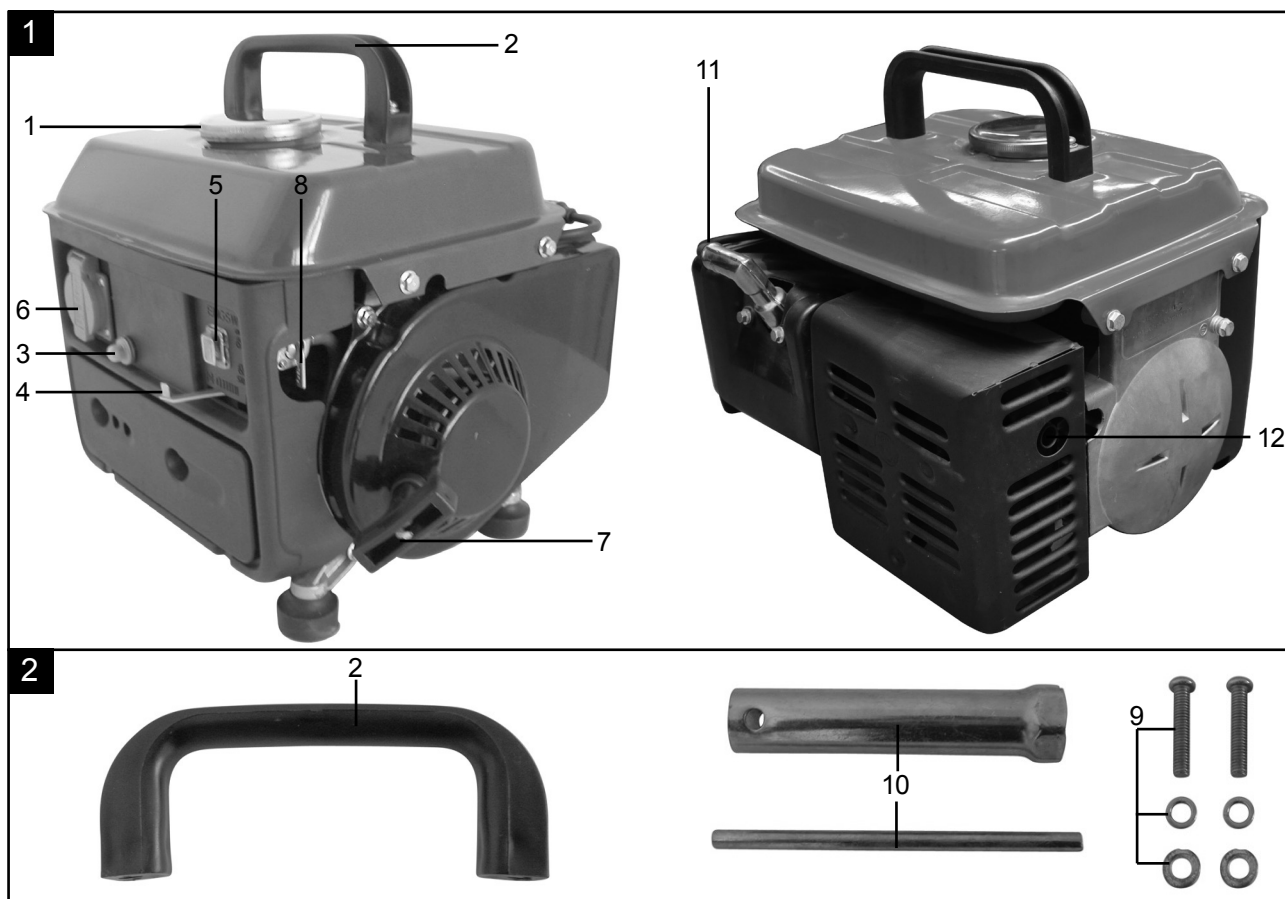

1. Tappo del serbatoio	5. Interruttore ON/OFF	9. Set di viti per montaggio della maniglia di trasporto
2. Maniglia	6. Presa 230 V ~	10. Chiave della candela di accensione
3. Dispositivo di sicurezza	7. Avviatore autoavvolgente	11. accensione
4. Levetta della valvola dell'aria	8. Rubinetto della benzina	12. scarico

3. PRODOTTO ED ACCESSORI IN DOTAZIONE

- Aprite l'imballaggio e togliete con cautela l'apparecchio dalla confezione.
- Rimuovere il materiale d'imballaggio.
- Controllate che siano presenti tutti gli elementi forniti.
- Verificate che l'apparecchio e gli accessory non presentino danni dovuti al trasporto.

ATTENZIONE

L'apparecchio e il materiale d'imballaggio non sono giocattoli! I bambini non devono giocare con sacchetti di plastica, film e piccoli pezzi! Sussiste pericolo di ingerimento e soffocamento!

4. USO CORRETTO

L'apparecchio è adatto per tutti gli impieghi che prevedono un funzionamento con una fonte di tensione alternata di 230 V. Osservate attentamente le limitazioni nelle avvertenze di sicurezza. Lo scopo del generatore è l'azionamento di elettrodomestici e l'alimentazione di corrente per fonti di illuminazione. In caso di elettrodomestici controllate l'idoneità in base ai dati dei rispettivi produttori. Nel dubbio, chiedete a un rivenditore autorizzato del rispettivo apparecchio.

L'apparecchio deve venire usato solamente per lo scopo a cui è destinato. Ogni altro tipo di uso che esuli da quello previsto non è un uso conforme. L'utilizzatore/l'operatore, e non il costruttore, è responsabile dei danni e delle lesioni di ogni tipo che ne risultino.

Tenete presente che i nostri apparecchi non sono stati costruiti per l'impiego professionale, artigianale o industriale. Non ci assumiamo alcuna garanzia quando l'apparecchio viene usato in imprese commerciali, artigianali o industriali, o in attività equivalenti.

5. ISTRUZIONI DI SICUREZZA

Il generatore deve sempre essere usato attenendosi alle istruzioni del produttore, presenti all'interno del manuale di istruzioni.

Il produttore non sarà responsabile in caso di uso inadeguato o di modifiche al dispositivo. Rispettare inoltre le disposizioni di sicurezza, il manuale per l'installazione e il funzionamento, come anche le norme di prevenzione degli incidenti in vigore.

I dispositivi con parti non corrette o mancanti, oppure senza un involucro di sicurezza, non devono essere messi in funzione. Il centro servizi vi fornirà le informazioni relative ai pezzi di ricambio.

1. Formazione

- Leggere le istruzioni accuratamente. Prendere dimestichezza con i comandi e l'uso corretto dell'attrezzatura.
- Non permettere mai ai bambini o a persone che non abbiano familiarità con la macchina di utilizzarla. Le norme locali possono limitare l'età dell'operatore.
- Non lavorare mai quando nelle vicinanze sono presenti persone, in particolare bambini, o animali.
- Ricordarsi che la responsabilità in caso di incidenti o pericoli per altre persone o loro beni è dell'operatore o dell'utente.
- Le attività di riparazione di maggiore entità devono essere eseguite da personale formato in modo specifico.

2. Preparazione

- ATTENZIONE**-La benzina risulta altamente infiammabile:
 - immagazzinate il carburante in recipienti progettati in modo specifico e approvati per tale scopo;

- eseguire il rifornimento solo all'aperto e non fumare durante la sua esecuzione;
 - aggiungere carburante prima di avviare il motore. Non rimuovete mai il tappo del serbatoio della benzina se il motore è in moto o se è caldo;
 - Se rovesciate la benzina, non tentate di avviare il motore, ma spostate la macchina dalla zona in cui si è rovesciato il carburante e evitate di accendere fonti di ignizione finché i vapori della benzina non si siano dissipati;
 - sostituire tutti i tappi del serbatoio della benzina e del contenitore in modo sicuro.
- b) Sostituire le marmitte difettose;
 - c) Prima dell'uso, ispezionare sempre a vista gli strumenti per constatare eventuali segni di usura o danni. Sostituire gli elementi usurati o danneggiati e i bulloni in gruppo, in modo da mantenere l'equilibrio.
 - d) Non fumare vicino al generatore.
 - e) Non indossare abiti larghi, gioielli o oggetti simili che potrebbero essere afferrati nel dispositivo di avviamento o in altre parti in movimento.
 - f) Non inserire né appoggiare mai alcun oggetto nelle aperture di ventilazione. Questo vale anche quando il generatore è spento. La mancata osservanza di tale pratica può provocare lesioni o danni al generatore.
 - g) I gruppi di generazione possono essere caricati solo fino alla loro potenza nominale in condizioni ambiente di esercizio. Se si utilizza il gruppo di generazione in condizioni non conformi a quelle di riferimento, come stabilito nella norma ISO 8528-8, e se il raffreddamento del motore e dell'alternatore non funziona correttamente, ad es. a seguito dell'utilizzo in aree limitate, è necessario ridurre la potenza.
 - h) È necessaria una riduzione della potenza a seguito dell'uso in condizioni di temperature elevate, altitudini e umidità come di seguito descritte.
 - Max temperatura d'esercizio: 40°C
 - Altitudini max: 1000 m
 - Umidità max: 90%

3. Funzionamento

- a) Non fare funzionare il motore in un'area ristretta dove è possibile che si accumuli monossido di carbonio pericoloso
- b) Mantenere il generatore privo di olio, sporco e altre impurità.
- c) Si prega di posizionare sempre il dispositivo su superfici piane e stabili.
- d) Non azionare mai il dispositivo all'interno di edifici o in un ambiente privo di adeguata ventilazione, come miniere di carbone, cave, fosse e sentine. Fare attenzione al flusso e alla temperatura dell'aria.
- e) Assicurarsi che i cavi di prolunga, i cavi di alimentazione e tutti i componenti elettrici siano in condizioni corrette
- f) Non azionare mai strumenti elettrici con cavi danneggiati o difettosi.
- g) Non azionare o mettere a magazzino il dispositivo con ambienti circostanti bagnati o umidi o su superfici altamente conduttrici, come rivestimenti metallici o strutture in acciaio.
- h) Assicurarsi che il sistema di assorbimento acustico e il filtro dell'aria funzionino correttamente. Queste parti fungono da protezione contro le fiamme in caso di mancata detonazione.
- i) Prima di collegare i cavi elettrici, il dispositivo deve raggiungere la sua velocità massima. Scollegare i cavi prima di spegnere il motore.
- j) Per evitare lesioni dovute a scarica elettrica, assicurarsi che il serbatoio del carburante sia completamente vuoto all'atto del collegamento dei cavi elettrici.
- k) Il carico non deve superare la potenza contrassegnata sull'etichetta identificativa del generatore. Un sovraccarico può causare danni o accorciare la durata di vita del dispositivo.
- l) Per evitare possibili lesioni da ustione, non toccare il sistema di scarico o altre parti del motore o del generatore che diventano calde durante il funzionamento. Prestare attenzione agli avvertimenti presenti sul gruppo di generazione.
- m) Non collegare il dispositivo a prese di corrente domestiche. Il gruppo di generazione non deve essere collegato ad altri sorgenti di alimentazione, come ad esempio la rete di alimentazione elettrica aziendale. In casi speciali, dove si prevede un collegamento di riserva ai sistemi elettrici esistenti, questo deve essere eseguito esclusivamente da un elettricista qualificato che deve considerare le differenze tra l'azionamento dell'attrezzatura d'esercizio utilizzando la rete elettrica pubblica di alimentazione e l'azionamento del gruppo di generazione.
- n) Il motore non deve essere azionato ad una velocità di rotazione eccessiva. Il funzionamento del motore a una velocità di rotazione eccessiva fa aumentare il rischio di lesioni. I componenti che influenzano la velocità di rotazione non devono essere modificati o sostituiti.

- o) Controllare regolarmente eventuali segni di perdite o tracce di abrasione nel sistema del carburante, come ad esempio tubi permeabili, morsetti allentati o mancanti e danni al serbatoio o al tappo dello stesso. Prima dell'uso, occorre riparare qualsiasi difetto.
- p) Lavorare solo alla luce del giorno o con una buona illuminazione artificiale.
- q) Non rimorchiare e non trasportare mai la macchina con il motore acceso
- r) Arrestare il motore:
 - tutte le volte che ci si allontana dalla macchina
 - prima di fare rifornimento
- s) Prima di controllare o mettere a punto il generatore o il motore, la candela di accensione e il cavo di accensione rispettivamente devono essere rimossi per evitare un avviamento accidentale.

4. Manutenzione e stoccaggio

- a) Mantenere ben stretti tutti i dadi, i bulloni e le viti per essere certi che l'attrezzatura funzioni in condizioni sicure.
- b) Non stoccare mai l'attrezzatura con benzina nel serbatoio all'interno di un edificio dove i vapori potrebbero raggiungere una fiamma libera o una scintilla.
- c) Lasciare raffreddare il motore prima di immagazzinarlo in un luogo recintato.
- d) Per ridurre il pericolo di incendio, mantenere il motore, la marmitta, il vano batteria e l'area di deposito della benzina privi di materiale vegetativo e grasso in eccesso.
- e) Sostituire a scopo di sicurezza le parti usurate o danneggiate.
- f) Qualora sia necessario svuotare il serbatoio del carburante, si dovrebbe eseguire all'esterno tale operazione.

AVVERTIMENTI DI SICUREZZA SUPPLEMENTARI

- Non si devono effettuare modifiche al gruppo elettrogeno.
- Per la manutenzione e come accessori si devono utilizzare solo pezzi originali.
- Attenzione: pericolo di avvelenamento, i gas di scarico non devono essere inalati.
- Tenete i bambini lontani dal gruppo elettrogeno.
- Attenzione: pericolo di ustioni, non toccate l'impianto di scarico e il gruppo motore.
- Utilizzate delle cuffie antirumore adeguate quando siete nelle vicinanze dell'apparecchio.
- Attenzione: la benzina e i vapori della benzina sono infiammabili ovvero esplosivi.
- Non utilizzate mai il gruppo elettrogeno in locali non areati. In caso di impiego in locali ben areati, i gas di scarico devono essere condotti direttamente all'aperto mediante un tubo flessibile di scarico.
- Attenzione: anche usando un tubo flessibile di scarico possono fuoriuscire gas tossici. A causa del pericolo di incendio, il tubo di scarico non deve essere mai indirizzato verso sostanze infiammabili.
- Pericolo d'esplosione: non utilizzate mai il gruppo elettrogeno in locali con sostanze facilmente infiammabili.
- Non si deve modificare il numero di giri preimpostato dal produttore. Si potrebbe danneggiare il gruppo elettrogeno o gli apparecchi collegati.
- Durante il trasporto si deve assicurare il gruppo elettrogeno contro lo scivolamento e il ribaltamento.
- Installate il generatore a una distanza di almeno 1 m da edifici o apparecchi collegati.
- Mettete il generatore di corrente in un posto sicuro e piano. È vietato capovolgerlo, ribaltarlo o spostarlo durante l'esercizio.
- Spegnete sempre il motore durante il trasporto o il rifornimento di benzina.
- Fate attenzione che durante il rifornimento non sia versata della benzina sul motore o sull'impianto di scarico.
- Non usate mai i gruppi elettrogeni se piove o nevicata.
- Non toccate mai il gruppo elettrogeno con le mani bagnate.
- Proteggetevi dai pericoli derivanti dalla corrente elettrica. Usate all'aperto solo i cavi di prolunga omologati per questo e contrassegnati in modo corrispondente (H07RN.).
- Nell'usare cavi di prolunga non si deve superare una lunghezza totale di 50 m in caso di sezione di 1,5 mm² e 100 m in caso di 2,5 mm².
- Non si devono eseguire modifiche alle installazioni del motore e del generatore.
- I lavori di riparazione e di regolazione devono essere eseguiti solo da tecnici autorizzati.
- Non riempite o svuotate il serbatoio nelle vicinanze di fiamme vive, fuoco o scintille. Non fumare!

- Non toccate parti mosse meccanicame te o molto calde. Non togliete nessuna copertura di protezione.
- Gli apparecchi non devono essere esposti ad umidità o polvere. Temperatura ambiente consentita da -10 a +40°C, altitudine max. sul livello del mare di 1000 m, umidità relativa dell'aria: 90% (senza formazione di condensa).
- Il generatore viene azionato da un motore a combustione che produce calore nell'area dello scappamento (sulla parte opposta alle prese di corrente) e della sua parte finale. Evitate la vicinanza a queste superfici visto il pericolo di ustioni cutanee.
- I valori indicati nelle caratteristiche tecniche per il livello di potenza acustica (LWA) ed il livello di pressione acustica (LWM) rappresentano dei livelli di emissione e non necessariamente dei livelli sicuri di lavoro. Dato che non c'è relazione fra il livello di emissione e quello di immissione, non è possibile usarlo in modo affidabile per determinare la necessità di altre eventuali misure cautelative. Tra i fattori che influiscono su livello effettivo del livello di immissione per gli operatori ci sono le caratteristiche dell'ambiente di lavoro, altre fonti di rumore ecc. come per es. il numero delle macchine e delle lavorazioni vicine, come anche la durata dell'esposizione al rumore degli operatori. Il livello di immissione consentito può inoltre variare da un paese all'altro. Queste informazioni danno tuttavia la possibilità all'utilizzatore della macchina di eseguire una migliore valutazione dei rischi e dei pericoli.
- Non usate dispositivi elettrici (neanche prolunghe e connettori) difettosi.

AVVERTIMENTO !

Leggete tutte le avvertenze di sicurezza e le istruzioni.

Dimenticanze nel rispetto delle avvertenze di sicurezza e delle istruzioni possono causare scosse elettriche, incendi e/o gravi lesioni.

Conservate tutte le avvertenze e le istruzioni per eventuali necessità future.

6. TECHNISCHE DATEN

Modello	SG950
Generatore	sincrono
Tipo di protezione	IP23M
Potenza continua S1 (RPR)	650VA / 650W
Potenza massima S2 2 min.	720VA / 720W
Tensione nominale	230V~
Corrente nominale	2,8A ~
Frequenza	50 Hz
Tipo motore azionamento	a 2 tempi, raffreddato ad aria
Classe di qualità	Classe B
Classe di prestazioni	G1
Potenza max.	63cm ³
Carburante	1,2 kW / 2,0 PS
Volume serbatoio	mix 1:40
Consumo con carico 3/4	4,0 l
Peso:	ca. 0,8 l/h
Weight	17 kg
Livello di pressione acustica L_{PA} :	71 dB(A)
Livello di potenza acustica L_{WA} / Incertezza K	94 dB(A) / 2 dB(A)
Altezza massima installazione (s.l.m.)	1000 m
Max temperatura d'esercizio	40°C
Tipo di candela di accensione	LD F6TC
Tipo di carburante	Benzina senza piombo o 90 Ottani (E10)

Modalità operativa S1 (esercizio continuo)

L'apparecchio può essere fatto funzionare in modo continuo con la potenza indicata.

Modalità operativa S2 (esercizio breve)

L'apparecchio può essere fatto funzionare brevemente con la potenza indicata. Poi l'apparecchio deve rimanere ferma per un intervallo di tempo per non surriscaldarsi eccessivamente.

7. PRIMA DELLA MESSA IN ESERCIZIO

7.1 Sicurezza elettrica

- I cavi elettrici di alimentazione e gli apparecchi collegati devono essere in perfette condizioni.
- Si devono collegare solo apparecchi con dati di tensione che corrispondano alla tensione in uscita del gruppo elettrogeno.
- Non collegate mai il gruppo elettrogeno alla rete elettrica (presa di corrente).
- Utilizzate cavi tra generatore ed utente i più corti possibili.

7.2 Protezione ambientale

- Consegnate il materiale sporco di manutenzione e di esercizio presso un apposito punto di raccolta.
- Portate il materiale di imballaggio, il metallo e le materie plastiche ai centri di riciclaggio.

7.3 Montaggio

- Estraiete il misurino dal serbatoio (Fig. 3a) e inseritelo nella cavità nella parte inferiore del coperchio del serbatoio (Fig. 3b).

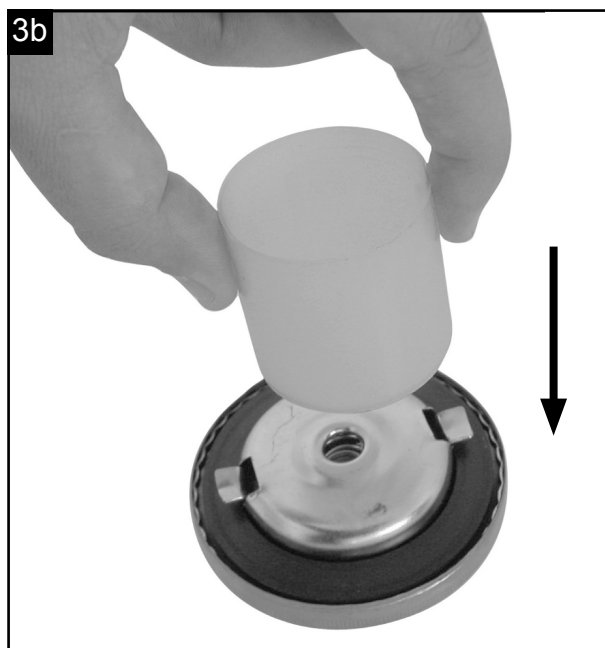
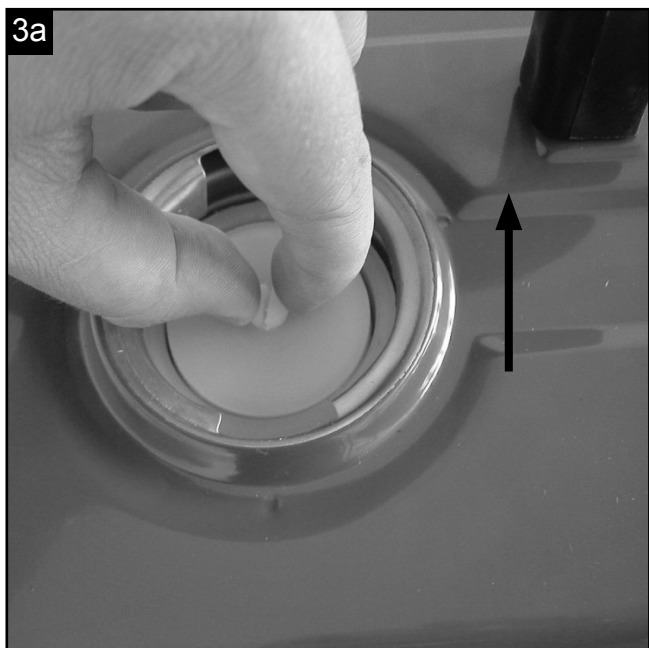

Utilizzare su entrambi i lati 1 vite e 1 rondella (9) per fissare la maniglia di trasporto (2) sul serbatoio (Fig.3)

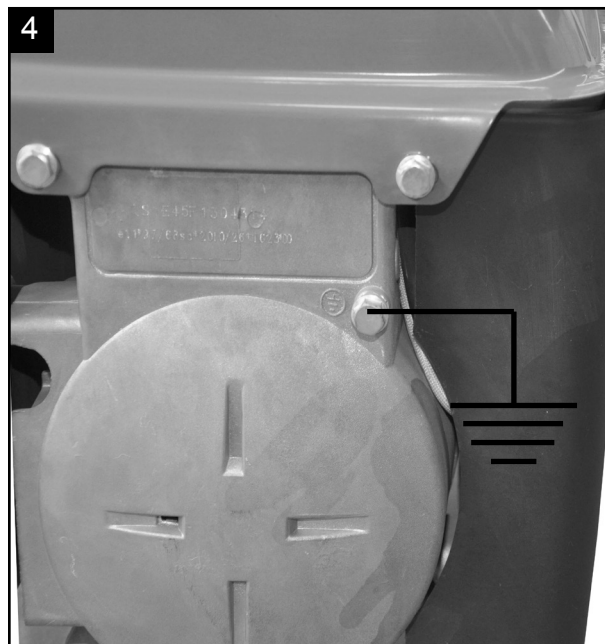
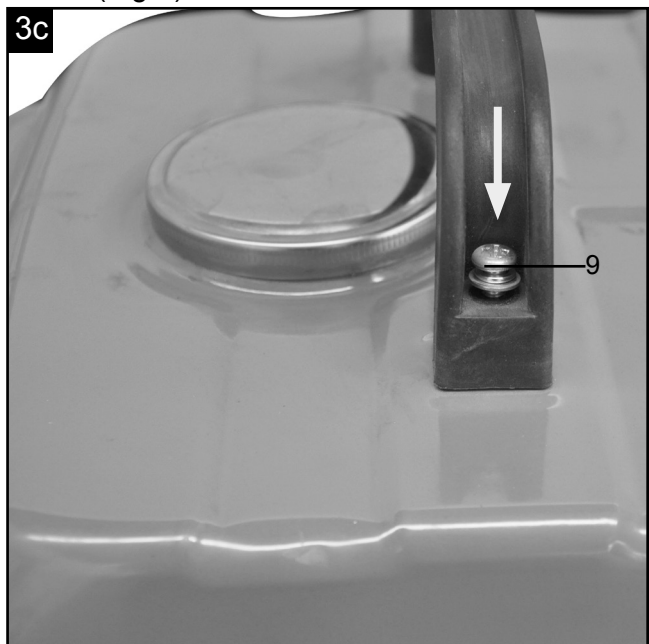

7.4 Messa a terra

Per la conduzione delle cariche elettriche è consentita una messa a terra del rivestimento. A tal fine collegate un cavo con un'estremità all'attacco di terra del generatore (Fig. 4) e con l'altra ad una massa esterna (per es. un picchetto di massa).

8. USO

Attenzione ! Prima della prima messa in esercizio dovete riempire il serbatoio con una miscela di benzina avente un rapporto di 1:40. A tal scopo potete utilizzare il misurino (Fig. 3b) che si trova all'interno del serbatoio (Attenzione: ad ogni tacca corrisponde una quantità di 20 ml). La miscela di benzina deve essere agitata prima di essere versata nel serbatoio.

- Controllate il livello del carburante, rabboccatelo se necessario.
- Provvedete a una ventilazione sufficiente dell'apparecchio.
- Accertatevi che il cavo di accensione sia collegato alla candela.
- Controllate le dirette vicinanze del gruppo elettro geno.
- Staccate gli apparecchi elettrici eventualmente collegati al gruppo elettrogeno.

Miscela	benzina normale senza piombo	olio a 2 tempi
1:40	1l	25 ml
	2l	50 ml
	3l	75 ml
	4l	100 ml

8.1 Lancez le moteur

- Prima dell'avviamento, assicurarsi che non siano stati collegati dispositivi al generatore.
- Aprite il rubinetto della benzina (8) ruotandolo verso il basso.
- Portate l'interruttore ON/OFF (5) con la chiave in posizione "ON".
- Portate la levetta dell'aria (4) in posizione IØI. Avviate il motore con l'avviatore autoavvolgente (7); Riportare l'avviatore invertente a mano lentamente e con delicatezza nella sua posizione originale tirando con forza l'impugnatura; se il motore non dovesse avviarsi tirate ancora una volta l'impugnatura.

Nota: quando si avvia il motore per la primissima volta. Sarà necessario un certo numero di tentativi per avviare il motore, fino a quando il carburante non si sia spostato dal serbatoio al motore.

- Dopo l'avvio del motore riportate indietro la levetta dell'aria (4).

Attenzione!

In caso di avviamento con avviatore autoavvolgente è possibile che a causa di un improvviso contraccolpo dovuto al motore che si avvia vengano causate lesioni alle mani. Portate dei guanti al momento dell'accensione.

8.2 Sollecitazione del gruppo elettrogeno

- Controllare che l'interruttore di avviamento del dispositivo sia in posizione off prima di collegarlo al generatore.
- Collegare l'apparecchio da alimentare alla presa (6) da 230V~.

Attenzione : questa presa può essere sollecitata in modo durevole (S1) con 650 W e brevemente (S2) per max. 2 minuti con 720 W.

- Il generatore di corrente è adatto per apparecchi a corrente alternata di 230 V~.
- Non collegate il generatore alla rete elettrica di casa, perché ne possono derivare dei danni al generatore o ad altre apparecchiature elettriche in casa.

Nota: alcuni apparecchi elettrici (seghetti alternativi a motore, trapani) possono avere un assorbimento di corrente maggiore se utilizzati in condizioni difficili.

8.3 Spegner il motore

Fare funzionare brevemente il gruppo elettrogeno senza sollecitazione prima di spegnerlo in modo che possa "raffreddarsi".

- Portate l'interruttore ON/OFF (5) con la chiave in posizione "OFF".
- Chiudete il rubinetto della benzina. Attenzione! Il gruppo elettrogeno è dotato di una protezione contro i sovraccarichi. Esso disinserisce la presa (6). Premendo la protezione contro i sovraccarichi (3) si può riattivare la presa (6).

Attention ! Le générateur de courant est équipé d'une protection contre les surcharges.

9. PULIZIA, MANUTENZIONE E CONSERVAZIONE

Spegnete il motore prima di ogni lavoro di pulizia e manutenzione e sfilate il connettore della candela dalla candela.

Attenzione! Spegnete subito l'apparecchio e rivolgetevi al servizio assistenza:

- in caso di vibrazioni o di rumori insoliti;
- se il motore sembra sottoposto a sovraccarico o spesso non si accende;

9.1 Pulizia

- Tenete il più possibile i dispositivi di protezione, le fessure di aerazione e la carcassa del motore liberi da polvere e sporco. Strofinare l'apparecchio con un panno pulito o soffiare con l'aria compressa a pressione bassa.
- Consigliamo di pulire l'apparecchio subito dopo averlo usato.
- Pulite l'apparecchio regolarmente con un panno asciutto ed un po' di sapone. Non usate detergenti o solventi perché questi ultimi potrebbero danneggiare le parti in plastica dell'apparecchio. Fate attenzione che non possa penetrare dell'acqua nell'interno dell'apparecchio.

9.2 Filtro dell'aria (Fig. 5/6)

- Il filtro dell'aria dovrebbe essere pulito ogni 30 ore di esercizio.
- Togliete il coperchio del filtro dell'aria (Fig. 5)
- Togliete l'elemento filtrante (Fig. 6)
- Pulite l'elemento filtrante con acqua saponata, risciacquatelo con acqua limpida e lasciatelo quindi asciugare bene prima di rimontarlo.
- L'assemblaggio avviene nell'ordine inverso.

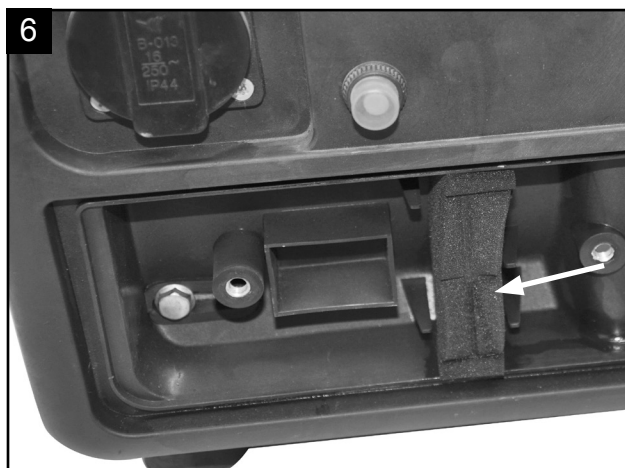
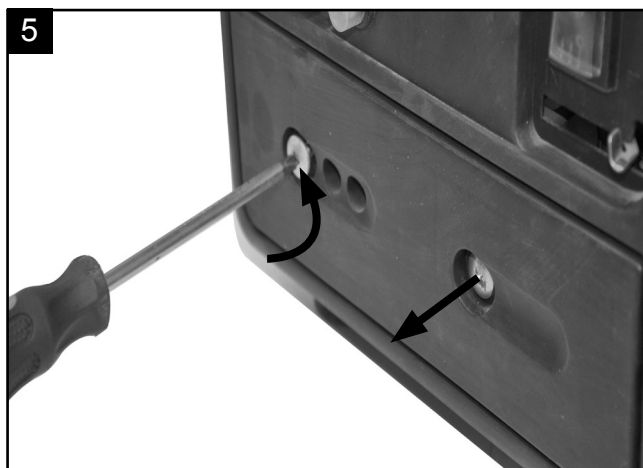

9.3. Candela di accensione (fig. 7)

Controllare la candela per lo sporco e la sporcizia dopo 10 ore di funzionamento e, se necessario, pulire con una spazzola di filo di rame. Successivamente la manutenzione della candela ogni 50 ore di funzionamento.

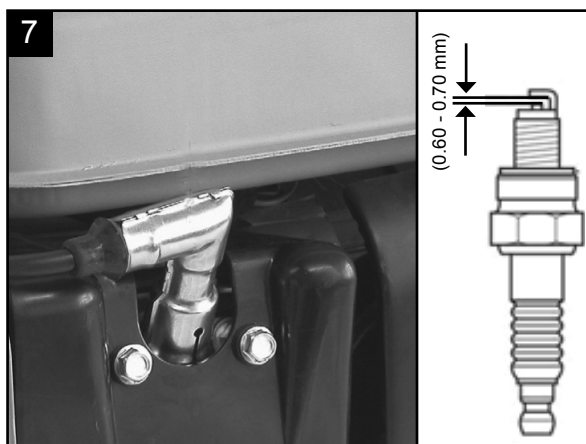

- Rimuovere il tappo della candela di accensione.
- Eliminare qualsiasi traccia di sporco presente intorno alla base della candela di accensione.
- Utilizzare la chiave per rimuovere la candela di accensione.
- Ispezione a vista la candela. Rimuovere i depositi di carbonio utilizzando una spazzola metallica.
- Controllare un eventuale scolorimento nella parte superiore della candela. Il colore standard dovrebbe essere marrone rossiccio.
- Controllare l'apertura della candela di accensione. Un'apertura accettabile dovrebbe essere compresa tra i valori 0,6-0,7mm
- Installare / reinstallare con cura la candela a mano
- Quando la candela di accensione è stata inserita nella sua sede, stringere con la chiave per candele.
- Reinstallare il tappo della candela di accensione nella parte superiore della candela.

9.4 Manutenzione

All'interno dell'apparecchio non si trovano altre parti sottoposte ad una manutenzione qualsiasi.

9.5 Conservazione

Attenzione: un errore durante l'esecuzione di queste operazioni può provocare la formazione di depositi sulla parete interna del carburatore, con conseguente avviamento difficoltoso o danni permanenti all'apparecchio.

1. Eseguite tutti i lavori di manutenzione
2. Togliete il carburante dal serbatoio (a tal fine utilizzate una pompa per benzina di plastica comunemente reperibile in commercio presso un centro fai-da-te).
3. Dopo aver tolto il carburante, avviate l'apparecchio.
4. Fate girare al minimo l'utensile fino a quando si ferma. Questa operazione pulisce il carburatore dal carburante residuo.
5. Fate raffreddare l'apparecchio (ca. 5 minuti).
6. Togliete la candela di accensione (vedi punto 7.3).
7. Versate nel vano di combustione un cucchiaino di olio per motori a 2 tempi. Tirate con cautela la corda di avviamento un paio di volte, per umettare i componenti interni con l'olio. Inserite di nuovo la candela di accensione.
8. Pulite l'involucro esterno dell'apparecchio.
9. Conservate l'utensile in un luogo freddo e asciutto, distante da fonti di accensione e sostanze combustibili.

Concimi o altri prodotti chimici per il giardinaggio contengono spesso sostanze che accelerano la corrosione dei metalli. Non conservate l'apparecchio al di sopra o nelle vicinanze di concimi o altri prodotti chimici.

Rimessa in esercizio

1. Togliete la candela di accensione.
2. Tirate la corda dello starter più volte per pulire il vano di combustione da residui di olio.
3. Pulite i contatti della candela di accensione o mettetene una nuova.
4. Riempite il serbatoio.

Transporto

Se desiderate trasportare l'apparecchio, vuotate prima il serbatoio della benzina come descritto al punto 2 nel capitolo Conservazione. Pulite regolarmente l'apparecchio con una spazzola o con uno scopino per togliere lo sporco più grossolano.

10. SMALTIMENTO E RICICLAGGIO

L'apparecchio si trova in una confezione per evitare i danni dovuti al trasporto. Questo imballaggio rappresenta una materia prima e può perciò essere utilizzato di nuovo o riciclato. L'apparecchio e i suoi accessori sono fatti di materiali diversi, per es. metallo e plastica.

Consegnate i pezzi difettosi allo smaltimento di rifiuti speciali. Per informazioni rivolgetevi ad un negozio specializzato o all'amministrazione comunale!

11. ELIMINAZIONE DELLE ANOMALIE

Anomalia	Causa	Intervento
Il motore non si avvia	Candela di accensione sporca Manca il carburante	Pulire la candela di accensione, distanza elettrodi 0,6 mm. Rabboccare il carburante.
Il generatore ha troppo poca o nessuna tensione	Regolatore o condensatore difettoso È intervenuto l'interruttore di protezione contro le sovracorrenti Filtro dell'aria sporco	Rivolgersi ad un rivenditore specializzato. Azionare l'interruttore e diminuire gli utenti. Pulire o sostituire il filtro.

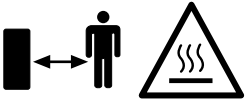
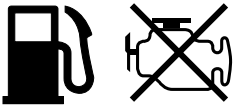
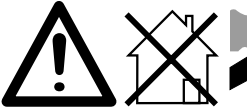



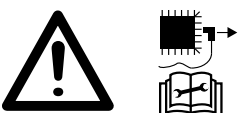

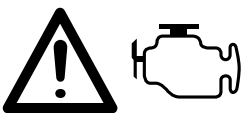

Table of contents:

Page:

1.	Introduction	40
2.	Layout	40
3.	Scope of delivery	41
4.	Intended use	41
5.	Safety information	41
6.	Technical data	44
7.	Before putting the machine into operation	44
8.	Operation	45
9.	Cleaning, maintenance and storage	47
10.	Disposal and recycling	48
11.	Troubleshooting	49
12.	Declaration of conformity	135

Explanation of the symbols on the equipment

The use of symbols in this manual is intended to draw your attention to possible risks. The safety symbols and the explanations that accompany them must be perfectly understood. The warnings in themselves do not remove the risks and cannot replace correct actions for preventing accidents.

	<p>Read operator manual. Before any use, refer to the corresponding section in this user manual.</p>
	<p>Important. Hot parts. Keep your distance.</p>
	<p>Important. Switch off the engine before refueling. Not refuel when operating.</p>
	<p>Important. Exhaust gas is poisonous, do not operate in an unventilated area.</p>
	<p>Wear hearing protection. Wear protective gloves.</p>
	<p>Conform to applicable safety standards.</p>
	<p>Recycle unwanted materials instead of disposing of them. All appliances and packaging should be sorted and tendered at a regional recycling centre into to be processed in an ecological manner.</p>
	<p>Take care when handling fuel and lubricants!</p>
	<p>Remove the ignition cable before all maintenance work, and read the instructions for use.</p>
	<p>Don't expose to rain.</p>
	<p>Starting engine creates sparking. Sparking can ignite nearby flammable gases.</p>
	<p>Strictly no naked flames or smoking near the appliance!</p>

1. Introduction

Read through the complete text in the operating instructions before installing and commissioning the device. The operating instructions are intended to help the user to become familiar with the machine and take advantage of its application possibilities in accordance with the recommendations. The operating instructions contain important information on how to operate the machine safely, professionally and economically, how to avoid danger, costly repairs, reduce downtimes and how to increase reliability and service life of the machine.

In addition to the safety regulations in the operating instructions, you have to meet the applicable regulations that apply for the operation of the machine in your country. Keep the operating instructions package with the machine at all times and store it in a plastic cover to protect it from dirt and moisture. Read the instruction manual each time before operating the machine and carefully follow its information. The machine can only be operated by persons who were instructed concerning the operation of the machine and who are informed about the associated dangers. The minimum age requirement must be complied with.

According to the applicable product liability laws, the manufacturer of the device does not assume liability for damages to the product or damages caused by the product that occurs due to:

- Improper handling,
- Non-compliance of the operating instructions,
- Repairs by third parties, not by authorized service technicians,
- Installation and replacement of non-original spare parts,
- Application other than specified,

2. Layout (Fig. 1,2)

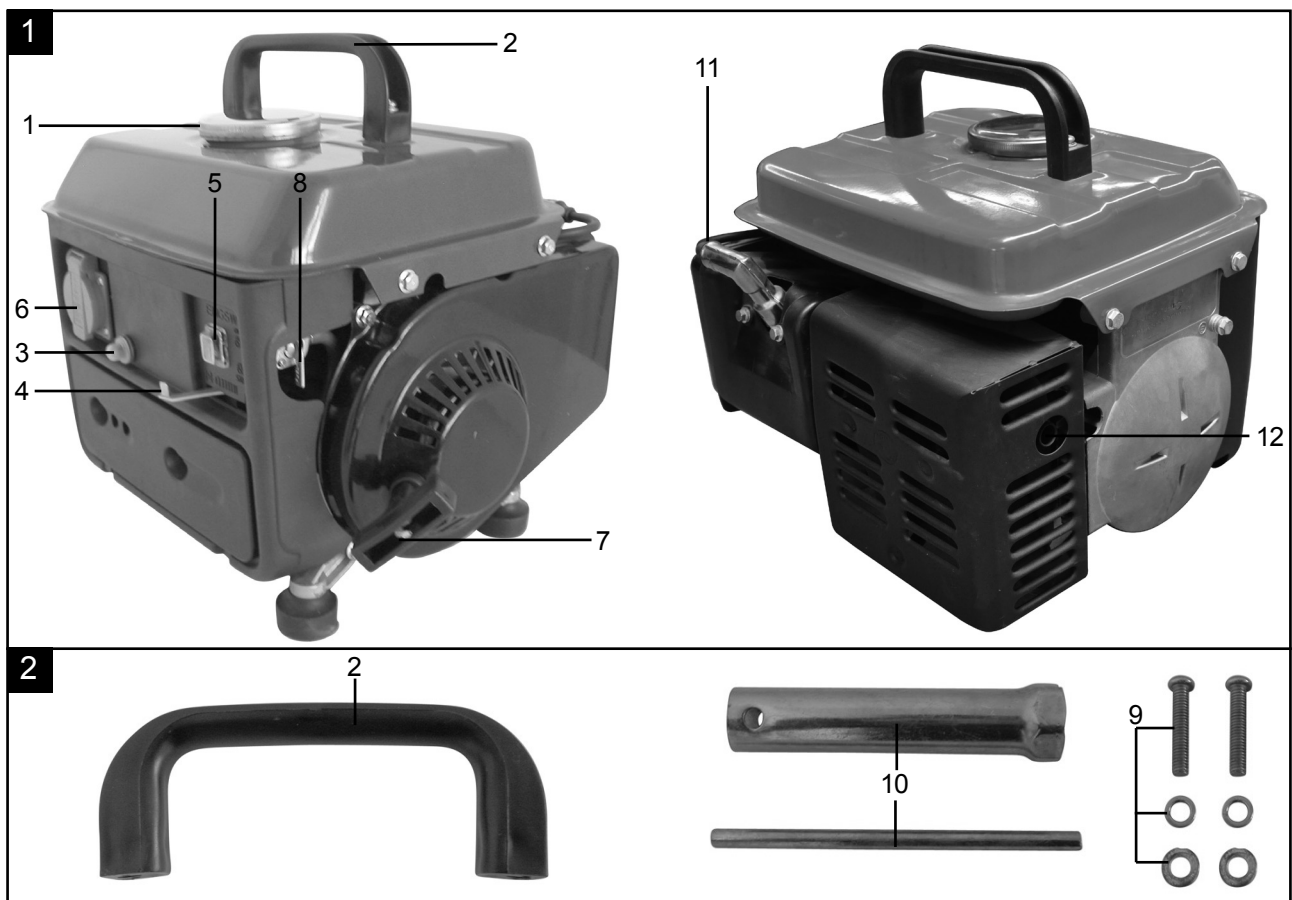

1. Tank cover	5. ON/OFF switch	9. Set of screws for fitting the carry handle
2. Carry handle	6. Socket 230 V ~	10. Spark plug wrench
3. Safety tripping element	7. Reversing starter	11. ignition cable
4. Choke lever	8. Petrol cock	12. exhaust

3. Scope of delivery

- Open the packaging and remove the device carefully.
- Remove the packaging material.
- Check that the delivery is complete.
- Check the device and accessory parts for transport damage.

ATTENTION

The device and packaging materials are not toys!

Children must not be allowed to play with plastic bags, film and small parts! There is a risk of swallowing and suffocation!

4. INTENDED USE

The device is designed for applications operated with a 230 V alternating current source. Be sure to observe the restrictions in the safety instructions. The generator is intended to provide electric tools and light sources with electricity.

When using the device with household appliances, please check their suitability in accordance with the relevant manufacturer's instructions. In case of doubt, ask an authorized dealer of the respective appliance.

The machine is to be used only for its prescribed purpose. Any other use is deemed to be a case of misuse. The user / operator and not the manufacturer will be liable for any damage or injuries of any kind caused as a result of this.

Please note that our equipment has not been designed for use in commercial, trade or industrial applications. Our warranty will be voided if the machine is used in commercial, trade or industrial businesses or for equivalent purposes.

5. SAFETY INSTRUCTIONS

The generator shall always be used in accordance with the manufacturer's instructions laid down in the instruction handbook.

The manufacturer will not be liable in cases of inappropriate use or modifications of the appliance. Also, follow the safety advice, the installation and operation manual and also to the valid accident prevention regulations.

Appliances with incorrect or missing parts or without a security case are not to be operated. The service centre provides you with information concerning replacement parts.

1. Training

- a) Read the instruction carefully. Be familiar with the controls and proper use of the equipment.
- b) Never allow children or people unfamiliar with these instructions to use the machine. Local regulations can restrict the age of the operator.
- c) Never work while people, especially children, or pets are nearby.
- d) Keep in mind that the operator or user is responsible for accidents or hazards occurring to other people or their property.
- e) Major repair work shall be carried out only by specifically trained personnel.

2. Preparation

- a) **WARNING-Petrol is highly flammable:**
 - store fuel in containers specifically designed for this purpose;
 - refuel outdoors only and do not smoke while refueling;
 - add fuel before starting the engine. Never remove the cap of fuel tank or add petrol while the engine is running or when the engine is hot;
 - if petrol is spilled, do not attempt to start the engine but move the machine away from the area of spillage and avoid creating any source of ignition until petrol vapours have dissipated;
 - replace all fuel tank and container caps securely.

- b) Replace faulty silencers;
- c) Before using, always visually inspect to see that the tools are not worn or damaged. Replace worn or damaged elements and bolts in sets to preserve balance.
- d) Do not smoke near the generator.
- e) Do not wear loose clothing, jewellery, or similar items that could be caught in the starter or other moving parts.
- f) Never put any items into the ventilation openings. This applies even when the generator is switched off. Non-observance may lead to injury, or damage to the generator.
- g) Generating sets may only be loaded up to their rated power under the rated ambient conditions as stipulated in ISO 8528-8 and if cooling of the engine or alternator is impaired, e.g. as a result of operation in restricted areas, a reduction in power is necessary.
- h) It is necessary reduction in power due to use in higher temperatures, altitudes and humidity as below conditions.
 - Max Working Temperature: 40°C
 - Max altitudes: 1000 m
 - Max humidity: 90%

3. Operation

- a) Do not operate the engine in a confined space where dangerous carbon monoxide fumes can collect
- b) Keep the generator free of oil, dirt and other impurities.
- c) Please always place the appliance on even and stable surfaces.
- d) Never operate the appliance inside buildings or in an environment without proper ventilation, like collieries, caves, excavations and bilges. Pay attention to air flow and temperature.
- e) Ensure that extension cords, power cords and all electric components are in proper condition
Never operate electric tools with damaged or defective cords.
- f) Do not operate or store the appliance in wet or humid surroundings or on highly conductive surfaces such as metal coatings or steel constructions.
- g) Ensure the sound absorber and air filter work properly. These parts serve as flame protection in case of misfire.
- h) Before connecting electric leads, the appliance must reach its full speed. Disconnect leads before switching off the motor.
- i) To prevent injury by electric shock, ensure the fuel tank is not completely empty while electric leads are connected.
- j) The load must not exceed the power marked on the rating label of the generator. Overloading may result in damage to, or a shorter life of the appliance.
- k) To avoid possible burn injuries, do not touch the exhaust system or other parts of the motor or generator that become hot during operation. Pay attention to the warnings on the generating set.
- l) Do not connect the appliance to household outlets. The generating set must not be connected to other power sources, such as the power company supply mains. In special cases where stand-by connection to existing electrical systems is intended, it shall only be performed by a qualified electrician who has to consider the differences between operating equipment using the public electrical supply network and operating the generating set.
- m) The motor must not be operated with excessive rotary speed. The operation of the motor with excessive rotary speed raises the risk of injury. Parts which affect the rotary speed must not be altered or replaced.
- n) Regularly check for leakage or traces of abrasion in the fuel system, such as porous pipes, loose or missing clamps and damage to the tank or tank cap. Before use all defects must be repaired.
- o) Work only in daylight or in good artificial light.
- p) Never pick up or carry a machine while the engine is running
- q) Stop the engine:
 - whenever you leave the machine
 - before refueling
- r) Before checking or adjusting the generator or the motor, the ignition plug and the ignition wire respectively must be removed to prevent accidental starting.

4. Maintenance and storage

- a) Keep all nuts, bolts and screws tight to be sure the equipment is in safe working condition.
- b) Never store the equipment with petrol in the tank inside a building where fumes can reach an open flame or spark.

- c) Allow the engine to cool before storing in any enclosure.
- d) To reduce the fire hazard, keep the engine, silencer, battery compartment and petrol storage area free of vegetative material and excessive grease.
- e) Replace worn or damaged parts for safety.
- f) If the fuel tank has to be drained, this should be done outdoors.

ADDITIONAL SAFETY WARNINGS

- No changes may be made to the generator.
- Only original parts may be used for maintenance and accessories.
- Important: Danger of poisoning, do not inhale emissions.
- Children are to be kept away from the generator.
- Important: Risk of burns. Do not touch the exhaust system or drive unit.
- Wear suitable ear protection when in the vicinity of the equipment.
- Important: Petrol and petrol fumes are highly combustible or explosive.
- Never operate the generator in non-ventilated rooms or in easily inflammable adjacency. When operating the generator in rooms with good ventilation, the exhaust gases must be channeled directly outdoors through an exhaust hose. Important: Toxic exhaust gases can escape despite the exhaust hose. Due to the fire hazard, never direct the exhaust hose towards inflammable materials.
- Risk of explosion: Never operate the generator in rooms with combustible materials.
- The speed preset by the manufacturer is not allowed to be changed. The generator or connected equipment may be damaged.
- Secure the generator against shifting and toppling during transport.
- Place the generator at least 1m away from buildings and the equipment connected to it.
- Place the generator in a secure, level position. Do not turn, tip or change the generator's position while it is working.
- Always switch off the engine when transporting and refueling the generator.
- Make sure that when you refuel the generator no fuel is spilt on the engine or exhaust pipe.
- Never operate the generator in rain or snow.
- Never touch the generator with wet hands.
- Guard against electric danger. When working outdoors, use only extension cables that are approved for outdoor use and which are marked accordingly (H07RN..).
- The overall length of the extension cables used may not exceed 50 m for 1.5 mm² and 100 m for 2.5 mm².
- No changes may be made to the settings of the motor or generator.
- Repairs and adjustment work may only be carried out by authorized trained personnel.
- Do not refuel or empty the tank near open lights, fire or sparks. Do not smoke!
- Do not touch any mechanically driven or hot parts. Do not remove the safety guards.
- Do not expose the tools to damp or dust. Permissible ambient temperature – 10 to + 40 °C, max. altitude above sea level 1000 m, relative humidity: 90 % (non-condensing)
- The generator is driven by a combustion engine, which produces heat in the area of the exhaust (on the opposite side of the sockets) and the exhaust outlet. You should therefore keep clear of these surfaces because of risk of skin burns.
- The values quoted in the technical data for sound power level (L_{WA}) and sound pressure level (L_{PA}) are emission values and not necessarily reliable workplace values. As there is a correlation between emission and immission levels, the values are not a reliable basis for deciding on any additional precautions which may be needed. Factors influencing the actual user immission level include the properties of the work area, other sound sources etc., the number of machines and other processes in the vicinity, as well as the time span in which the operator is subjected to the noise. Also, the permitted emission level can vary from country to country. Nevertheless, with this information the user is able to make a better assessment of the dangers and risks involved.
- Never use a faulty or damaged electrical equipment (this also applies to extension cables and plug connections).

CAUTION!

Read all safety regulations and instructions.

Any errors made in following the safety regulations and instructions may result in an electric shock, fire and/or serious injury.

Keep all safety regulations and instructions in a safe place for future use.

6. TECHNICAL DATA

Model	SG950
Generator	Synchronous
IP class:	IP23M
Continuous power S1 (RPR):	650VA / 650W
Maximum power S2, 2 min.:	720VA / 720W
Rated voltage:	230V~
Rated current:	3,0A ~
Frequency:	50 Hz
Drive engine design	2-stroke, air-cooled
Quality class	Class B
Performance class	G1
Displacement	63cm ³
Max. power:	1,2 kW / 2,0 PS
Fuel:	mix 1:40
Tank capacity:	4,0 l
Consumption at 3/4 load	ca. 0,8 l/h
Weight:	17 kg
Sound pressure level LpA:	71 dB(A)
L _{WA} guaranteed sound power level/K uncertainty	94 dB(A) / 2 dB(A)
Max altitude	1000 m
Max working temperature	40°C
Type of spark plug	LD F6TC
Type of fuel	Unleaded Gasoline, or 90 Octane (E10)

Operating mode S1 (continuous operation)

The machine can be continuously operated with the quoted power output.

Operating mode S2 (temporary operation)

The machine may be temporarily operated with the quoted power output. Afterwards the machine must be stopped for a while to prevent it from overheating.

7. Before putting the machine into operation

7.1 Electrical safety:

- Electric supply cables and connected equipment must be in perfect condition.
- The generator is to be operated only with equipment whose voltage specifications conform with the generator's output voltage.
- Never connect the generator to the power supply (socket-outlet).
- Keep the cable length to the consumer as short
- as possible.

7.2 Environmental protection

- Dispose of soiled maintenance material and operating materials at the appropriate collection point.
- Recycle packaging material, metal and plastics.

7.3 Assembly

Take the measuring jug out of the tank (Fig. 3a) and fit into the recess on the bottom of the tank cover (Figure 3b).

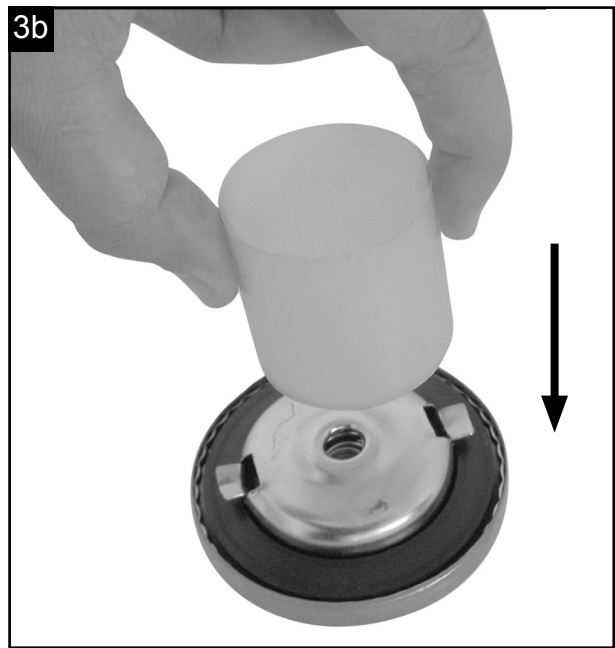
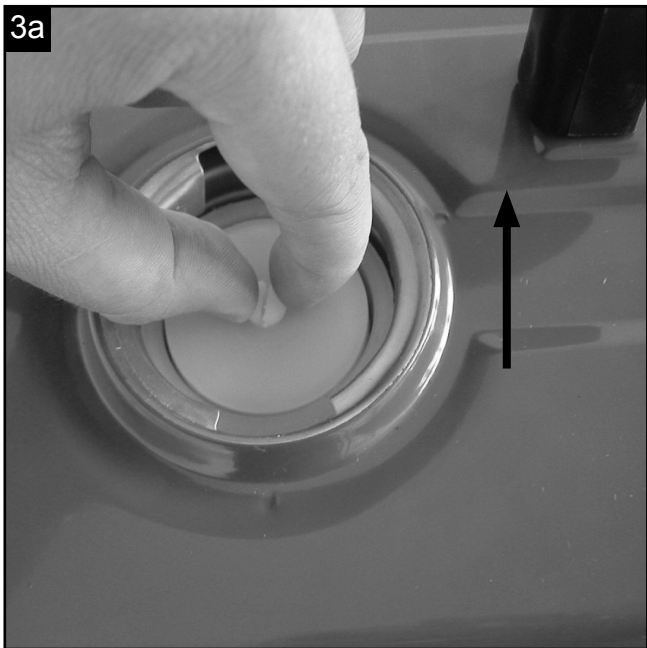

Use on both sides 1 screw and 1 washer (9) to fast the carry handle (2) onto the tank (Fig.3)

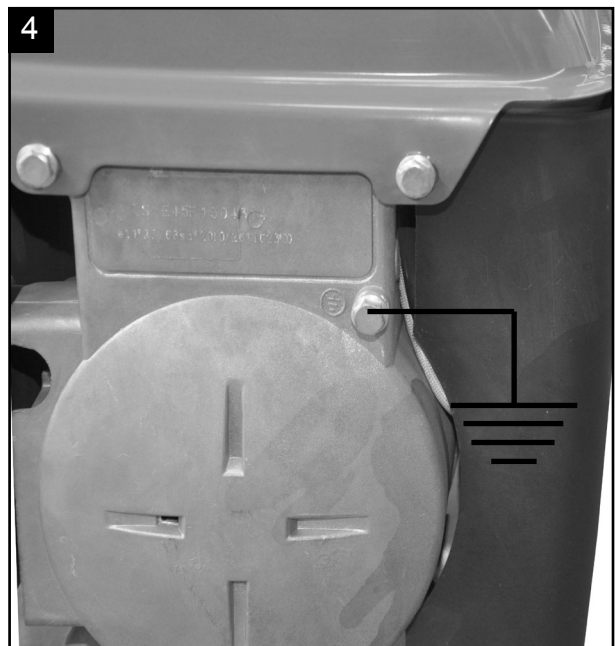
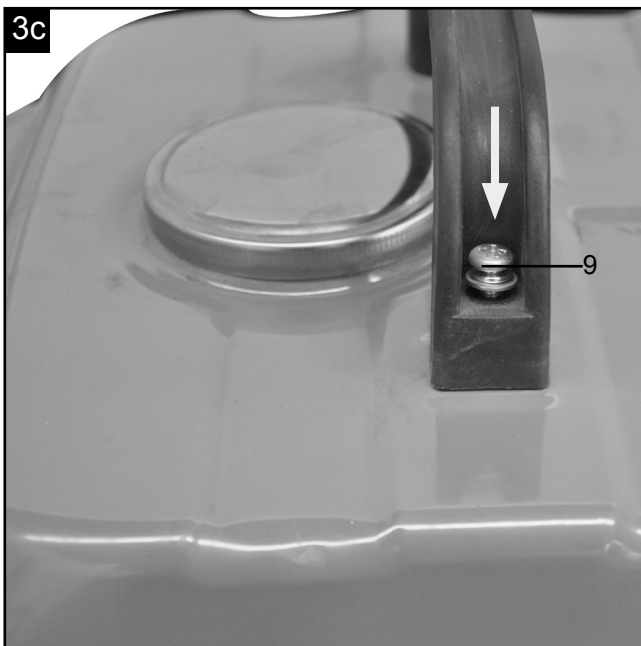

7.4 Connecting to earth

The housing is allowed to be connected to earth in order to discharge static electricity. To do this, connect one end of a cable to the earth connection on the generator (Fig. 4) and the other end to an external earth (for example an earthing rod).

8. Operation

Important! Before using the appliance for the first time the tank must be filled with a petrol mixture in a mixing ratio of 1:40. To do so, use the measuring jug inside the tank (Fig. 3b) (Important: One increment of the scale equals 20 ml). Shake the petrol mixture before filling into the tank.

- Check the fuel level and top it up if necessary
- Make sure that the generator has sufficient ventilation
- Make sure that the ignition cable is secured to the spark plug
- Inspect the immediate vicinity of the generator
- Disconnect any electrical equipment which may already be connected to the generator

Mixture	Regular unleaded Petrol	2- stroke - oil
1:40	1l	25 ml
	2l	50 ml
	3l	75 ml
	4l	100 ml

8.1 Starting the engine

- Before starting , ensure that no appliance has been connected to the generator.
- Open the petrol cock (8) by turning it down
- Move the ON/OFF switch (5) to position “ON” with the key.
- Move the choke lever (4) to position IØI.
- Start the engine with the reversing starter (7) by pulling the handle forcefully. Return the reversing starter gently and slowly to the original position by hand. If the engine does not start, pull the handle again.
Note: when the motor is started for the very first time. It will require a number of attempts to start until the fuel has travelled from the tank to the motor.
- Push the choke lever (4) back again after the engine has started.

Important!

When starting with the reserve starter, the motor may recoil suddenly as it starts up, resulting in hand injuries. Wear protective gloves when starting the equipment.

8.2 Connecting consumers to the generator

- Checking the start switch off he appliance is on off before connecting it tot he generator.
- Connect the appliance you want to use to the 230 V~ socket.

Important: This socket may be loaded continuously (S1) with 650W and temporarily (S2) for a maximum of 2 minutes with 720W.

- The generator is suitable for 230 V~ a.c. appliances.
- Do not connect the generator to the household network as this may result in damage to the generator itself or to other electrical appliances in your home.

Note: Some electrical appliances (power jigsaws, drills, etc.) may have a higher level of power consumption when used in difficult conditions.

8.3 Switching off the engine

- Before you switch off the generator, allow it to run briefly with no consumers so that it can “cool down”
- Move the ON/OFF switch (5) to position “OFF” with the key.
- Close the petrol cock

Important: The generator is equipped with an overload cut-out. This shuts down the socket (6). You can reactivate the socket (6) by pressing the overload cut-out (3).

Important! If this happens, reduce the electric power you are taking from the generator or remove any defective connected appliances.

9. Cleaning, maintenance, storage and transport

Switch off the motor and pull the spark plug boot from the spark plug before doing any cleaning and maintenance work on the equipment.

Important: Switch off the machine immediately and contact your service station:

- In the event of unusual vibrations or noise
- If the engine appears to be overloaded or misfires

9.1 Cleaning

- Keep all safety devices, air vents and the motor housing free of dirt and dust as far as possible. Wipe the equipment with a clean cloth or blow it with compressed air at low pressure.
- We recommend that you clean the device immediately each time you have finished using it.
- Clean the equipment regularly with a moist cloth and some soft soap. Do not use cleaning agents or solvents; these could attack the plastic parts of the equipment. Ensure that no water can seep into the device.

9.2. Air filter (Fig. 5/6)

- The air filter should be cleaned after every 30 hours of operation.
- Remove the air filter cover (Fig. 5).
- Remove the filter element (Fig. 6).
- Clean the filter element with soapy water, rinse with clear water and leave to dry well before reinstalling.
- Assemble in reverse order

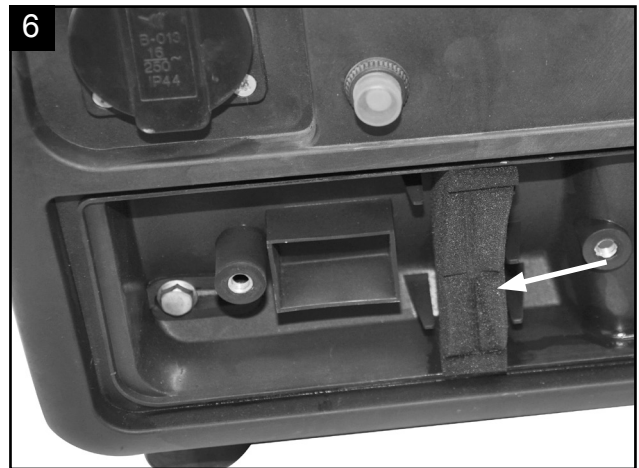
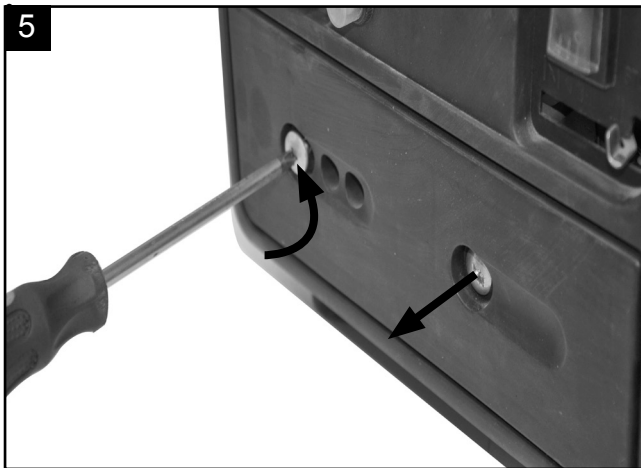

9.3. Spark plug (Fig. 7)

Check the spark plug for dirt and grime after 10 hours of operation and if necessary clean with a copper wire brush. Thereafter service the spark plug after every 50 hours of operation.

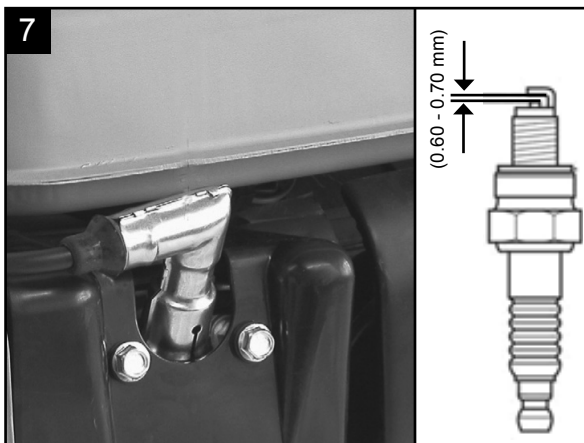

- Remove the spark plug cap.
- Clean any dirt from around the spark plug base.
- Use the wrench to remove the spark plug.
- Visually inspect the spark plug. Remove carbon deposits using a wire brush.
- Check for discoloration on the top of the spark plug. The standard color should be a tan color.
- Check the spark plug gap. The acceptable gap should be between 0.6-0.7mm
- Install /reinstall the spark plug carefully by hand
- Once the spark plug has been seated tighten with the spark plug wrench.
- Reinstall the spark plug cap on top of the spark plug.

9.4 Maintenance

There are no parts inside the equipment which require additional maintenance.

9.5 Storage

Please note: If you fail to follow these instructions correctly, deposits may form on the interior of the carburetor which may result in the engine being more difficult to start or the machine suffering permanent damage.

1. Carry out all the maintenance work.
2. Drain the fuel out of the tank (use a conventional plastic petrol pump from a DIY store for this purpose).
3. When the fuel has been drained, start the engine.
4. Allow the engine to run at idling speed until it stops. This will clean the remainder of the fuel out of the carburetor.
5. Leave the machine to cool (approx. 5 minutes).
6. Remove the spark plug (see point 7.3).
7. Place a teaspoon full of 2-stroke engine oil into the combustion chamber. Pull the starter cable several times carefully to wet the internal components with the oil. Fit the spark plug again.
8. Clean the exterior housing of the machine.
9. Store the machine in a cold, dry place where it is out of the reach of ignition sources and inflammable substances.

Fertilizers and other chemical garden products often contain substances that accelerate the rate of corrosion of metals. Do not store the machine on or near fertilizers or other chemicals.

Restarting

1. Remove the spark plug.
2. Pull the starter cable several times to clean the oil residue out of the combustion chamber.
3. Clean the spark plug contacts or fit a new spark plug.
4. Fill the tank.

Transport

To transport the machine, first empty the petrol tank as described in section 2 in the section entitled "Storage". Clean coarse dirt off the machine with a brush or hand brush.

10. Disposal and recycling

The unit is supplied in packaging to prevent its being damaged in transit. This packaging is raw material and can therefore be reused or can be returned to the raw material system.

The unit and its accessories are made of various types of material, such as metal and plastic. Defective components must be disposed of as special waste. Ask your dealer or your local council.

11. Troubleshooting









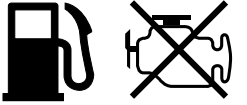
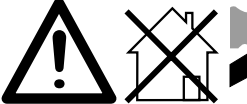

Fault	Possible cause	Remedy
Engine does not start	Automatic oil cut-out has not responded	Check the oil level, top up with engine oil
	No fuel	Refuel
Generator has too little or no voltage	Controller or capacitor defective	Contact your dealer
	Overcurrent circuit-breaker has triggered	Actuate the circuit-breaker and reduce the consumers
	Air filter dirty	Clean or replace the filter

Obsah:**Strana:**

1.	Úvod	52
2.	Popis přístroje	52
3.	Rozsah dodávky	53
4.	Použití v souladu s určením	53
5.	Bezpečnostní pokyn	53
6.	Technické údaje	56
7.	Před uvedením do provozu	56
8.	Obsluha	58
9.	Čištění, údržba a skladování	59
10.	Likvidace a recyklace	60
11.	Řešení problémů	61
12.	Prohlášení o shodě	135

Vysvětlení symbolů na přístroji

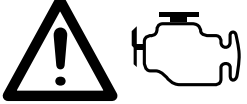
Symbole použité v této příručce vás mají upozornit na možná rizika. Bezpečnostní symboly a vysvětlivky, které je provázejí, musejí být přesně pochopeny. Samotné výstrahy rizika neodstraní a nemohou nahradit správná opatření pro prevenci úrazů.

	<p>Přečtěte si provozní příručku. Před použitím přístroje si vždy přečtěte příslušný oddíl v uživatelské příručce.</p>
	<p>Důležité. Horké části. Udržujte odstup.</p>
	<p>Důležité. Před doléváním paliva vypněte motor. Nedolévejte palivo v případě, že je motor v provozu.</p>
	<p>Důležité. Výfukové plyny jsou jedovaté, proto motor nenechávejte běžet v nevětraných prostorách.</p>
	<p>Používejte ochranu sluchu. Používejte ochranné rukavice.</p>
	<p>Dodržujte platné bezpečnostní standardy.</p>
	<p>Nežádoucí materiály místo likvidace recyklujte. Všechny přístroje a obal by měly být roztríděny a předány do regionálního recyklačního centra, v němž budou ekologickým způsobem zpracovány.</p>
	<p>Při manipulaci s pohonnými látkami a mazivy buďte velmi opatrní!</p>
	<p>Před prováděním údržby odstraňte kabel zapalování a přečtěte si pokyny.</p>
	<p>Přístroj nikdy nevystavujte dešti.</p>
	<p>Při spouštění motoru dochází ke vzniku jisker. Ty mohou zapálit hořlavé plyny v blízkosti.</p>
	<p>Otevřený oheň a kouření v blízkosti přístroje jsou přísně zakázány!</p>

1. ÚVOD

Před montáží a zprovozněním si přečtěte celý text návodu k obsluze.

Tento návod k obsluze vám má usnadnit seznámení s elektrickým nástrojem a jeho používání v souladu s určením.

Návod k obsluze obsahuje důležité pokyny, jak s elektrickým nástrojem pracovat bezpečně, odborně a ekonomicky, abyste se vyhnuli rizikům, ušetřili náklady za opravy, omezili dobu nečinnosti a zvýšili spolehlivost a životnost elektrického nástroje.

Kromě bezpečnostních ustanovení tohoto návodu k obsluze musíte bezpodmínečně dodržovat předpisy své země, které platí pro provoz elektrického nástroje.

Uchovávejte návod k obsluze u elektrického nástroje v plastovém obalu, který jej bude chránit před znečištěním a vlhkostí. Před započatím práce si jej musí každý pracovník obsluhy přečíst a pečlivě jej dodržovat. S elektrickým nástrojem smějí pracovat jen osoby, které jsou poučeny o jeho použití a informovány o nebezpečí, která jsou s ním spojena. Dodržujte minimální požadovaný věk obsluhy.

Vedle bezpečnostních pokynů, které jsou obsaženy v návodu k obsluze, a zvláštních předpisů vaší země je při provozu dřevoobráběcích strojů zapotřebí dodržovat všeobecně uznávaná technická pravidla.

Nepřebíráme žádnou záruku za nehody nebo škody způsobené nedodržením tohoto návodu a bezpečnostních pokynů.

Výrobce tohoto přístroje neručí podle platného zákona o odpovědnosti za vady výrobku za škody, které vzniknou na tomto přístroji nebo jeho prostřednictvím v případě:

- neodborné manipulace,
- nedodržování návodu k obsluze,
- oprav prostřednictvím třetích osob, neautorizovaných odborníků.
- montáže a výměny neoriginálních náhradních dílů,
- použití, které není v souladu s určením.

2. POPIS PŘÍSTROJE (obr. 1,2)

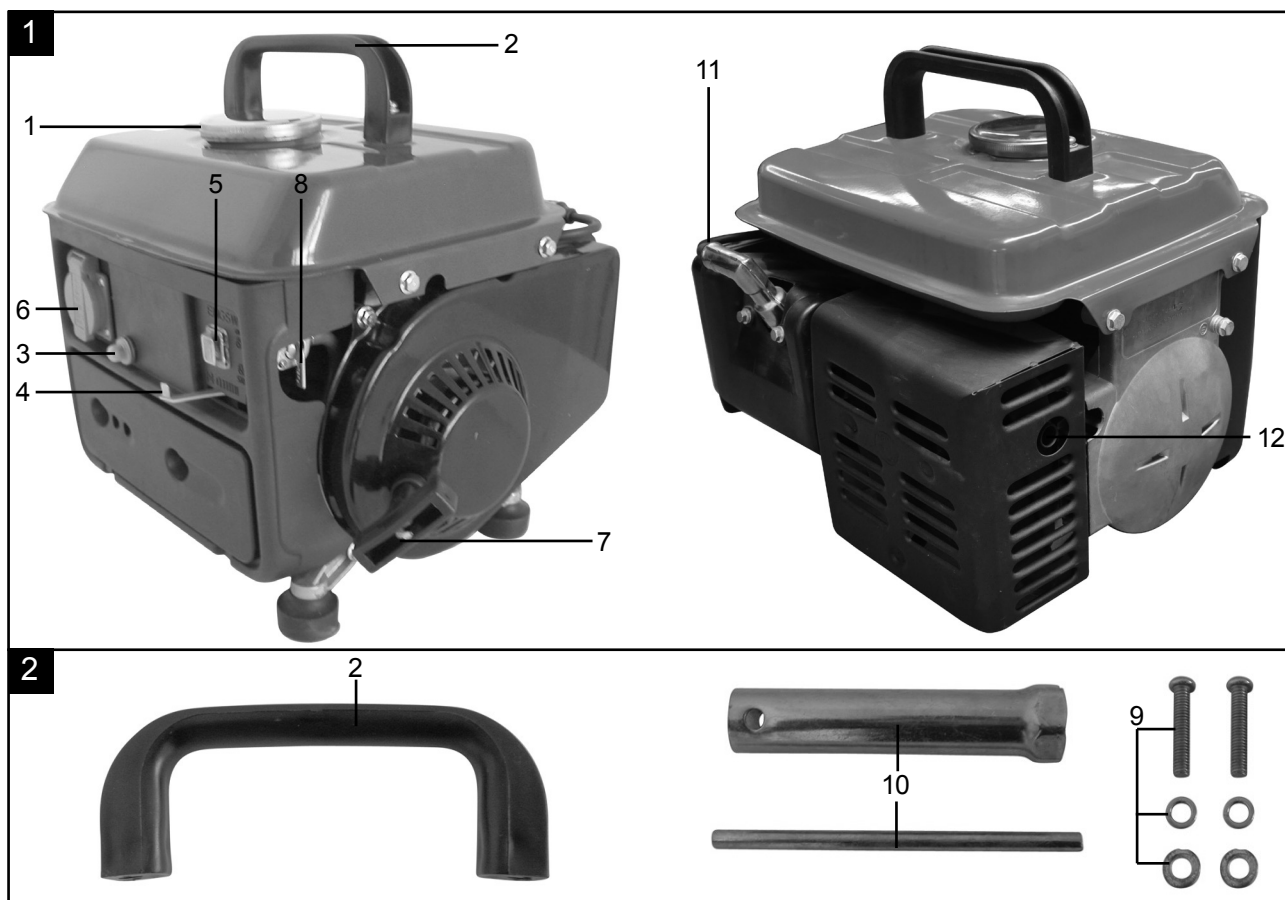

1. Víko nádrže	5. Spínač/vypínač	9. Sada šroubů pro montáž přenášečního držadla
2. Přenášeční držadlo	6. Zásuvka 230 V	10. Klíč na zapalovací svíčky
3. Bezpečnostní vypínač	7. Reverzní startér	11. Kabel zapalování
4. Páka sytiče	8. Benzinový kohout	12. Výfuk

3. ROZSAH DODÁVKY

- Otevřete balení a opatrně vyjměte přístroj.
- Odstraňte obalový materiál.
- Zkontrolujte, zda je obsah dodávky úplný.
- Zkontrolujte přístroj a díly příslušenství, zda se při přepravě nepoškodily.

POZOR

Přístroj a obalové materiály nejsou hračka!

S plastovými sáčky, fóliemi a drobným součástí si nesmějí hrát děti!

Hrozí nebezpečí spolknutí těchto věcí a udušení!

4. POUŽITÍ V SOULADU S URČENÍM

Přístroj je vhodný pro použití, které předpokládá provoz se zdrojem střídavého napětí 230 V. Bezpodmínečně dodržujte omezení v bezpečnostních pokynech.

Účelem generátoru je pohon elektrických nástrojů a elektrické napájení osvětlovacích zdrojů.

U domácích spotřebičů zkontrolujte prosím jejich vhodnost podle příslušných údajů výrobce. V případě pochybností se zeptejte autorizovaného prodejce příslušného přístroje.

Stroj se smí používat pouze v souladu s určením. Jakékoliv jiné použití je v rozporu s určením. Za škody nebo zranění všeho druhu, které vzniknou na základě použití v rozporu s určením, zodpovídá uživatel/obsluhující osoba a ne výrobce.

Respektujte prosím, že naše nářadí v souladu s určením není konstruováno pro komerční, řemeslné a průmyslové použití. Nepřebíráme zodpovědnost v případě, když se nářadí použije v komerčních, řemeslných nebo průmyslových provozech, a při srovnatelných činnostech.

5. BEZPEČNOSTNÍ POKYNY

Generátor by měl vždy být používán v souladu s pokyny výrobce, které jsou stanoveny v příručce.

Výrobci nemůže být připisována odpovědnost za neodborné použití nebo modifikace přístroje. Dodržujte také bezpečnostní pokyny, instalační a provozní příručku a platné předpisy protiúrazové prevence.

Přístroje s nesprávnými nebo chybějícími díly nebo bez bezpečnostního zařízení nesmějí být uvedeny do provozu. Informace o náhradních dílech vám poskytne servisní centrum.

1. Školení

- a) Pozorně si přečtěte pokyny. Seznamte se s ovládáním a řádným používáním vybavení.
- b) Nedovolte, aby stroj používaly děti nebo osoby, které nejsou seznámeny s provozními pokyny. Povolený věk pro ovládání může být omezen místními předpisy.
- c) S přístrojem nepracujte, pokud se v blízkosti zdržují jiné osoby (zejména děti) nebo domácí zvířata.
- d) Mějte na paměti, že za úrazy nebo rizika, které postihnou ostatní osoby nebo jejich majetek, je odpovědná osoba, obsluhující přístroj, nebo uživatel.
- e) Větší práce by měl provádět jen speciálně vyškolený personál.

2. Příprava

- a) **VÝSTRAHA:** Benzín je velmi hořlavý:
 - Skladujte palivo v nádobách, které jsou koncipovány speciálně k tomuto účelu.
 - Dolévejte palivo jen venku a nekuřte přitom.

- Dolévejte palivo před spuštěním motoru. Nikdy nesnímejte kryt palivové nádrže ani nedolévejte palivo, když motor běží nebo je ještě horký.
- Pokud dojde k rozlítí paliva, nepokoušejte se nastartovat motor, ale vzdalte stroj z prostoru, kde je rozlité palivo, a odstraňte všechny zápalné zdroje, dokud nevyprchají výpary z paliva.
- Palivovou nádrž a kanystr opět uzavřete krytem.
- b) Vyměňte vadné tlumiče hluku.
- c) Před použitím se vždy vizuálně přesvědčte, že nástroje nejsou opotřebované ani poškozené. Opotřebované nebo poškozené prvky a šrouby vyměňujte v sadách, abyste zachovali rovnováhu.
- d) Nekuřte vedle generátoru.
- e) Nenoste volné oděvy, šperky ani podobné předměty, které by se mohly zachytit ve startéru nebo jiných pohyblivých dílech.
- f) Nikdy nezasouvejte předměty do větrací štěrby. To platí i tehdy, když je generátor vypnutý. Nedodržování může vést ke zraněním nebo poškození generátoru.
- g) Generátorové skupiny mohou být nabity jen do výše jejich jmenovitého výkonu za okolních podmínek. Když je generátorová skupina používána za podmínek, které neodpovídají referenčním podmínkám podle ISO 8528-8, a chlazení motoru nebo generátoru střídavého proudu je narušeno (např. při provozu v uzavřených prostorách), je nutné snížit výkon.
- h) Při vyšších teplotách, ve velkých výškách a vlhkosti musí být výkon snížen tak, jak je popsáno níže.
 - Max. pracovní teplota: 40 °C
 - Max. výška: 1000 m
 - Max. vlhkost: 90 %

3. Provoz

- a) Neprovozujte motor v uzavřených prostorách, kde se mohou shromažďovat nebezpečné výpary oxidu uhelnatého.
- b) Z generátoru odstraňujte olej, špínu a jiné nečistoty.
- c) Příklad vždy instalujte na rovný a stabilní podklad.
- d) Příklad nikdy neprovozujte v budovách nebo v prostředí bez řádného větrání, například v dolech, jeskyních, výkopech a sběrných prostorách na lodi. Věnujte pozornost vzdušnému proudu a teplotě.
- e) Zajistěte, aby prodlužovací kabel, síťový kabel a všechny elektrické komponenty byly v řádném stavu. Nikdy neprovozujte elektrické nástroje s poškozeným nebo vadným kabelem.
- f) Neprovozujte ani neskladujte přístroj v mokřem nebo vlhkém prostředí či na silně vodivém povrchu, jako jsou například pokovované předměty nebo ocelové konstrukce.
- g) Zajistěte řádné fungování tlumičů hluku a vzduchových filtrů. Tyto díly slouží jako ochrana proti plameni v případě vadného zapalování.
- h) Před připojením elektrických vedení musí přístroj dosáhnout plného počtu otáček. Před vypnutím motoru odpojte vedení.
- i) Abyste zabránili zranění následkem zasažení elektrickým proudem, zajistěte, aby palivová nádrž nebyla zcela prázdná, když jsou připojena elektrická vedení.
- j) Zátěž nesmí překročit výkon uvedený na typovém štítku generátoru. Přetížení může způsobit škody nebo zkrácenou životnost přístroje.
- k) Abyste se vyhnuli popáleninám, nedotýkejte se výfukového systému ani jiných dílů motoru nebo generátoru, neboť mohou být za provozu horké. Dbejte výstražných pokynů na generátorové skupině.
- l) Příklad nezapojujte do zásuvek pro domácnost. Generátorová skupina nesmí být spojena s jinými zdroji elektřiny, například s elektrickou sítí rozvodného podniku. Ve zvláštních případech, pokud je požadováno spojení v provozní pohotovosti s existujícími elektrickými zařízeními, smějí být tato zařízení provedena jen kvalifikovaným elektromechanikem, který musí vzít v úvahu rozdíly v případě provozu vybavení s použitím veřejné rozvodné sítě a při provozu generátorové skupiny.
- m) Motor nesmí být provozován s příliš vysokým počtem otáček. Při provozu motoru s nadměrně vysokými otáčkami hrozí nebezpečí zranění. Díly, které ovlivňují otáčky, nesmějí být modifikovány ani nahrazovány.
- n) Je třeba provádět pravidelné kontroly, zda nedochází k průsakům nebo opotřebení v palivovém systému, například následkem poréznic trubek, volných nebo chybějících svorek a poškození nádrže nebo jejího víka. Před použitím odstraňte všechny závady.
- o) Pracujte jen za denního světla nebo kvalitního umělého světla.
- p) Nikdy nepřeprogramujte stroj s běžícím motorem.

- q) Vypněte motor:
 - vždy, když opouštíte stroj
 - před doplňováním paliva
- r) Aby nedopatřením nedošlo ke spuštění, odstraňte před kontrolou nebo nastavováním generátoru či motoru zapalovací svíčku nebo kabel zapalování.

4. Údržba a skladování

- a) Abyste zajistili, že je vybavení v bezpečném provozním stavu, utáhněte všechny matice, čepy a šrouby.
- b) Vybavení s palivem v nádrži nikdy neskladujte v budovách, kde mohou výpary přijít do kontaktu s otevřeným ohněm nebo jiskrami.
- c) Před uskladněním nechte motor vychladnout v uzavřeném prostoru.
- d) Abyste omezili nebezpečí požáru, odstraňujte z motoru, tlumičů hluku, přihrádky na baterie a prostoru skladování paliva vegetativní látky a přebytečné mazivo.
- e) Opatřované nebo poškozené díly z bezpečnostních důvodů vyměňte.
- f) Palivo vypouštějte z nádrže venku.

DOPLŇUJÍCÍ BEZPEČNOSTNÍ POKYNY

- Na generátoru elektrického proudu nesmějí být prováděny žádné změny.
- Pro údržbu a příslušenství smějí být používány jen originální díly.
- Pozor: Nebezpečí otravy, výpary, pohonné látky a maziva jsou toxické, výpary nesmějí být vdechovány.
- Nepouštějte děti do blízkosti generátoru elektrického proudu.
- Pozor: Nebezpečí popálení, nedotýkejte se zařízení pro odvod výfukových plynů
- Když se zdržujete v blízkosti přístroje, používejte vhodnou ochranu sluchu.
- Pozor: Benzín a jeho výpary jsou hořlavé, resp. výbušné.
- Generátor elektrického proudu neprovozujte v nevětraných prostorách nebo hořlavém prostředí. Jestliže má být generátor provozován v dobře větraných prostorách, musejí být výfukové plyny odváděny výfukovou hadicí přímo ven. Pozor: Toxické výpary mohou vzniknout i při provozu výfukové hadice. Z důvodu nebezpečí požáru nesmí být výfuková hadice nasměrována na hořlavé látky.
- Nebezpečí výbuchu: Generátor elektrického proudu neprovozujte v prostorách s hořlavými látkami.
- Výrobce předběžně nastavený počet otáček neměňte. Generátor nebo připojené přístroje se mohou poškodit.
- Během transportu zabezpečte generátor elektrického proudu proti posunutí a převržení.
- Generátor instalujte v minimální vzdálenosti 1 m od stěn nebo připojených přístrojů.
- Generátor elektrického proudu musí být umístěn na bezpečném rovném místě. Za provozu je zakázáno generátor elektrického proudu otáčet, naklánět nebo měnit jeho stanoviště.
- Motor při transportu nebo plnění palivem vždy vypněte.
- Dávejte pozor, aby při plnění palivem nedošlo k jeho vylití na motor nebo výfuk.
- Generátor elektrického proudu neprovozujte, pokud prší nebo padá sníh.
- Generátoru elektrického proudu se nedotýkejte vlhkýma rukama.
- Chraňte se před nebezpečím hrozícím od elektrického proudu.
- Venku používejte pouze k tomu schválené a odpovídajícím způsobem označené prodlužovací kabely (H07RN..).
- Používaná prodlužovací vedení nesmějí překročit celkovou délku 50 m pro 1,5 mm² a 100 m pro 2,5 mm².
- Nastavení motoru a generátoru nesmí být měněno.
- Opravy a nastavení smí provádět jen autorizovaný odborný personál.
- Nenaplňujte nádrž palivem, resp. nevyprazdňujte nádrž v blízkosti otevřeného světla, ohně nebo jiskření. Nekuřte!
- Nedotýkejte se mechanicky se pohybujících ani horkých částí. Nesnímejte ochranné kryty.
- Přístroje nesmějí být vystavovány vlhkosti ani prachu. Povolená okolní teplota -10 až +40°, výška: 1000 m n. m., rel. vlhkost vzduchu: 90 % (nekondenzující)
- Generátor je poháněn spalovacím motorem, který vytváří v prostoru výfuku (na protilehlé straně zásuvky) a jeho výstupu teplo. Při kontaktu s tímto povrchem hrozí nebezpečí popálení.

- Hodnoty uvedené u technických dat pod hladinou akustického výkonu (LWA) a hladinou akustického tlaku (LPA) představují emisní hladinu a nejsou nutně bezpečnou hladinou pracovní. Protože existuje souvislost mezi hladinami emise a imise, nelze ji spolehlivě použít ke stanovení doplňkových bezpečnostních opatření, která jsou případně potřebná. Faktory vlivu na aktuální imisní hranici pracovníka zahrnují vlastnosti pracovního prostoru jiné zdroje hluku atd., jako např. počet strojů a jiných hraničních procesů a časový úsek, v němž je pracovník obsluhy vystaven hluku. Povolená imisní hladina se rovněž může odlišovat podle příslušné země. Tato informace však nabízí provozovateli stroje možnost lépe odhadnout rizika ohrožení.
- Nepoužívejte elektrické provozní prostředky (ani prodlužovací kabely a konektory), které jsou vadné.

VÝSTRAHA

Přečtěte si veškeré bezpečnostní pokyny a instrukce.

Pokud opomenete dodržovat bezpečnostní pokyny a instrukce, můžete způsobit zásah elektrickým proudem, požár a/nebo těžké zranění.

Uchovejte si veškeré bezpečnostní pokyny a instrukce.

6. TECHNICKÉ ÚDAJE

Model	SG950
Generátor	synchronní
Druh krytí:	IP23M
Trvalý výkon S1 (RPR):	650VA / 650W
Maximální výkon S2, 2 min.:	720VA / 720W
Jmenovité napětí:	230V~
Jmenovitý proud:	3,0A ~
Kmitočet:	50 Hz
Konstrukční typ hnacího motoru	2-taktní, chlazený vzduchem
Třída jakosti	Třída B
Třída výkon	G1
Obsah válců	63cm ³
Max. výkon:	1,2 kW / 2,0 PS
Palivo:	směs 1:40
Obsah nádrže:	4,0 l
Spotřeba při 3/4 zátěži	cca 0,8 l/h
Hmotnost:	17 kg
Hladina akustického tlaku LpA:	71 dB(A)
L _{WA} Hladina akustického výkonu / Nejistota K	94 dB(A) / 2 dB(A)
Max. Pracovní výška	1000 m
Max. Pracovní teplota	40°C
Zapalovací svíčka	LD F6TC
Druh paliva	Bezolovnatý benzín nebo 90 oktan (E10)

Režim S1 (stálý provoz)

Stroj může být stále provozován s uvedeným výkonem.

Režim S2 (krátkodobý provoz)

Stroj může být krátkodobě provozován s uvedeným výkonem. Poté stroj musí určitou dobu stát, aby se nepřipustně nezahřival.

7. PŘED UVEDENÍM DO PROVOZU

7.1 Elektrická bezpečnost:

- Elektrická přívodní vedení a připojené přístroje musejí být v bezvadném stavu.
- Lze připojovat pouze přístroje, jejichž uvedené napětí je identické s výstupním napětím generátoru elektrického proudu.
- Generátor elektrického proudu nikdy nezapojujte do sítě (zásuvky).
- Vedení ke spotřebiči by mělo být co nejkratší.

7.2 Ochrana životního prostředí

- Znečištěný materiál po údržbě a provozní látky je nutné odevzdat ve sběrně, která je k tomu určena.
- Obalový materiál, kov a plasty odevzdejte k recyklaci.

7.3 Montáž

Z nádrže vyjměte odměrku (obrázek 3a) a zasuňte ji do drážky na spodní straně víka nádrže (obrázek 3b).

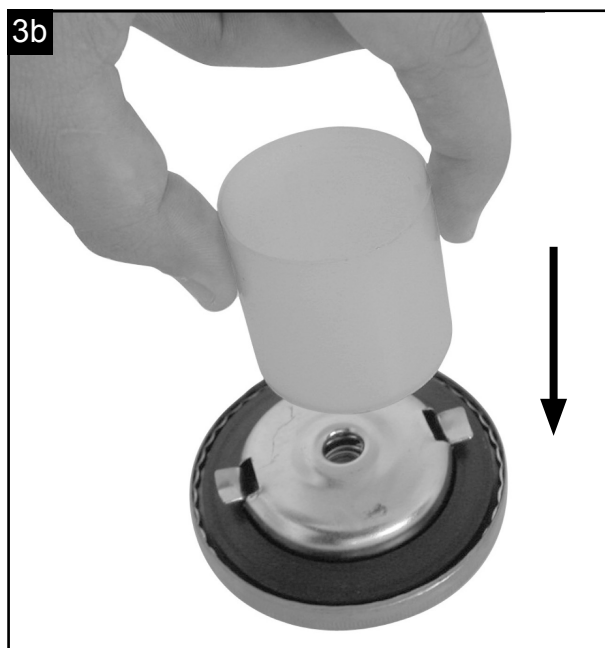
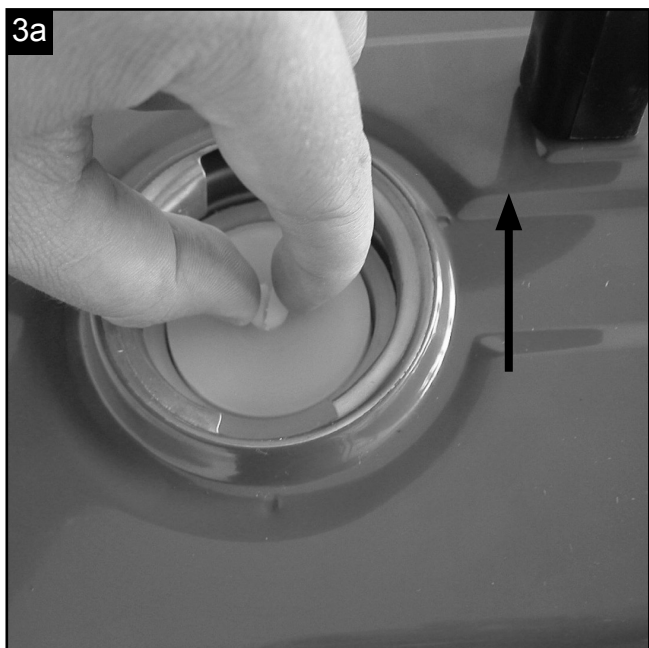

K nádrži pomocí 1 šroubu a 1 podložky (9) přišroubujte na obou stranách přenášečí držadlo (obrázek 3c).

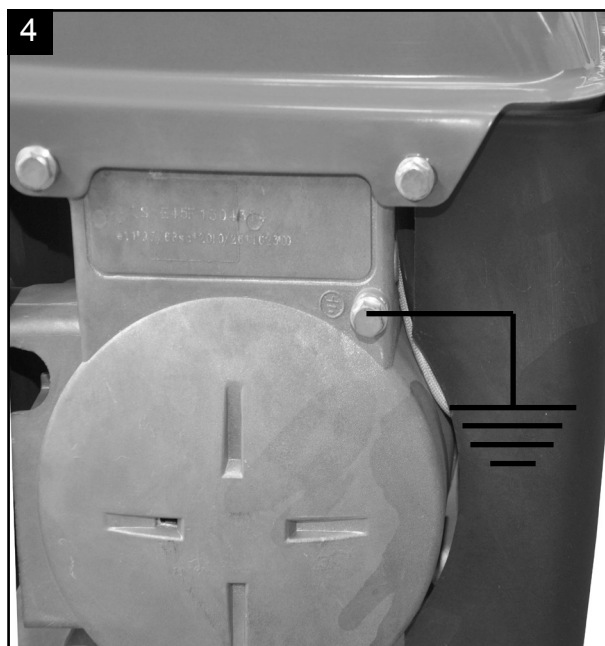
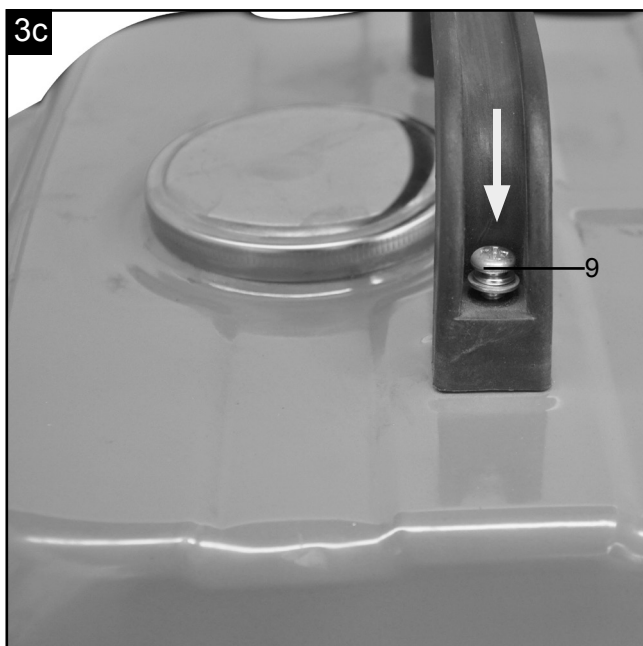

7.4 Uzemnění

Pro svod statického náboje je povoleno uzemnění pláště. Za tím účelem připojte kabel na jedné straně k zemnici přípojce generátoru (obr. 4) a na druhé straně jej spojte s externí kostrou (např. s tyčovým zemničem).

8. OVLÁDÁNÍ

Pozor! Před prvním uvedením do provozu musíte nádrž naplnit směsí benzínu v poměru 1:40. Za tím účelem můžete použít odměrku (obr. 3b), která se nachází uvnitř nádrže (pozor: množství naplnění na jeden dílek na stupnici je 20 ml). Benzínovou směs musíte před naléváním do nádrže protřepat.

- Zkontrolujte stav paliva, popřípadě je dolijte
- Dbejte na dostatečné větrání přístroje
- Ujistěte se, že kabel zapalování je připevněn ke svíčke zapalování
- Prověřte bezprostřední okolí generátoru elektrického proudu
- Odpojte elektrický přístroj, který by byl případně na generátor připojen

Směs	Bezolovnatý benzín Normal	Olej pro dvoutaktní motory
1:40	1l	25 ml
	2l	50 ml
	3l	75 ml
	4l	100 ml

8.1 Spuštění motoru

- Před spuštěním motoru zajistěte, aby ke generátoru nebyl připojen žádný přístroj.
- Otevřete benzínový kohout (8); za tím účelem otočte kohout dolů
- Spínač/vypínač (5) nastavte do polohy "ON"
- Páku sytiče (4) nastavte do polohy I \ I
- Motor spusťte reverzním startérem (7); za tím účelem silně zatáhněte za držadlo. Reverzní spouštěč uveďte rukou opatrně a pomalu do původní polohy. Pokud nedojde ke spuštění motoru, znovu zatáhněte za držadlo. Upozornění: Když motor spouštíte poprvé, je zapotřebí více spouštěcích pokusů, než dojde k transportu paliva z nádrže do motoru.
- Páku sytiče (4) posuňte po spuštění motoru (po cca 15-30 s) doprava.

Pozor: Tato zásuvka smí být trvale (S1) zatěžována 650 W a krátkodobě (S2) po dobu max. 2 minut 720 W.

- Generátor elektrického proudu je vhodný pro přístroje používající střídavé napětí 230 V~
- Generátor nezapojte do sítě určené pro domácnost, neboť může dojít k jeho poškození či k poškození jiných elektrických přístrojů v domě.

Upozornění: Některé elektrické přístroje (motorové děrovky, vrtačky atd.) mohou mít vyšší spotřebu proudu, když jsou používány za ztížených podmínek.

8.3 Vypnutí motoru

- Než generátor elektrického proudu vypnete, nechte jej krátkou dobu pracovat bez zatížení, aby se agregát mohl "dochladit"
- Spínač/vypínač (5) nastavte do polohy "STOP"
- Zavřete benzínový kohout.

Pozor! Generátor elektrického proudu je vybaven ochranou proti přetížení.

To odpojí zásuvku (6). Stisknutím ochrany proti přetížení (3) lze zásuvku (6) opět zprovoznit.

Pozor! V tomto případě snižte elektrický výkon, odebíraný z generátoru, nebo odstraňte připojené vadné přístroje.

9. ČIŠTĚNÍ, ÚDRŽBA A SKLADOVÁNÍ

Před čištěním a údržbou vypněte motor a vytáhněte vidlici ze zapalovací svíčky.

Pozor: Přístroj ihned vypněte a obraťte se na servisní stanici:

- při neobvyklých otřesech nebo zvucích
- pokud se motor zdá být přetížen nebo má vadné zapalování

9.1 Čištění

- Udržujte ochranná zařízení, větrací štěrby a plášť motoru pokud možno bez prachu a nečistot. Otřete nářadí čistým hadrem nebo ho pomoci stlačeného vzduchu s nízkým tlakem ofoukejte.
- Doporučujeme, abyste nářadí ihned po každém použití vyčistili.
- Čistěte nářadí pravidelně vlhkým hadrem a trochou tekutého mýdla. Nepoužívejte žádné čisticí prostředky nebo rozpouštědla; mohly by poškodit plastové díly nářadí. Dbejte na to, aby se dovnitř nářadí nemohla dostat žádná voda.

9.2. Vzduchový filtr (obr. 5/6)

- Vzduchový filtr by měl být vyčištěn vždy po 30 hodinách provozu.
- Sejměte kryt vzduchového filtru (obr. 5)
- Odstraňte filtrační prvek (obr. 6)
- Vyčistěte filtrační prvek mýdlovou vodou, poté jej vypláchněte čistou vodou a před opětovnou montáží jej nechte dobře vyschnout.
- Vzduchový filtr smontujte v opačném pořadí

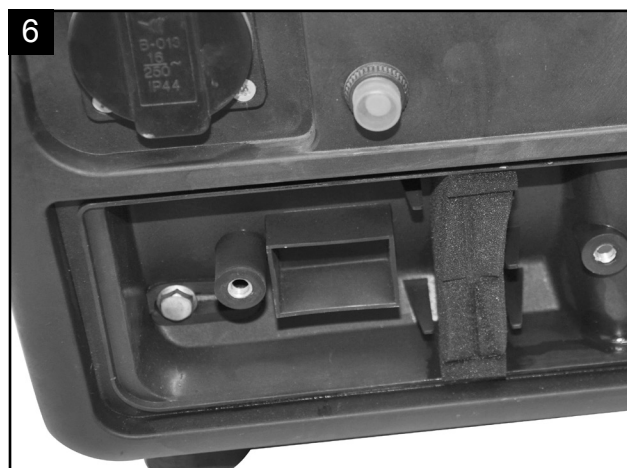
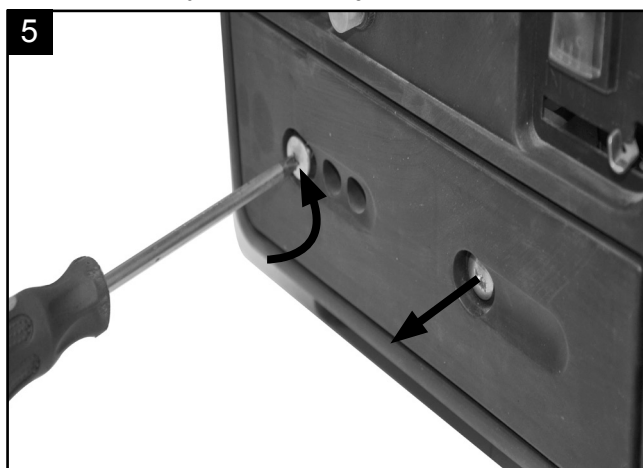

9.3. Zapalovací svíčka (obr. 7)

Zkontrolujte, zda ve svíčce po 10 hodinách provozu nejsou nečistoty a prach a v případě potřeby ji vyčistěte měděným drátěným kartáčem. Dále pak provádějte údržbu zapalovací svíčky vždy po 50 hodinách provozu.

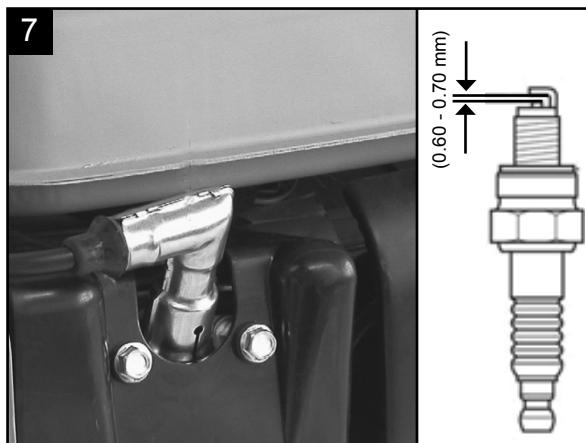

- Odstraňte kryt zapalovacích svíček.
- Ze spodní části svíčky odstraňte případnou nečistotu.
- K demontáži zapalovací svíčky použijte šroubový klíč.
- Proveďte vizuální kontrolu zapalovací svíčky. Pomocí drátěného kartáče odstraňte případné usazeniny.
- Zkontrolujte, zda horní strana svíčky nevykazuje změnu zabarvení. Standardně by měla být barva světlá.
- Zkontrolujte mezeru zapalovací svíčky. Příjemelná šířka mezery je 0,6 - 0,7 mm.
- Zapalovací svíčku opatrně rukou namontujte.
- Když je zapalovací svíčka nasazena, utáhněte ji klíčem na svíčky.
- Na zapalovací svíčku umístěte kryt.

9.4 Údržba

Uvnitř nástroje se nenacházejí žádné díly, na kterých by bylo potřeba provádět údržbu.

9.5 Skladování

Pozor: Při nesprávném dodržování těchto pokynů se uvnitř karburátoru mohou tvořit usazeniny, což může způsobit obtížnější startování motoru nebo trvale poškodit stroj.

1. Provádějte všechny všeobecné údržbové práce, které jsou uvedeny v návodu k obsluze v oddíle Údržba.
2. Vypusťte palivo z nádrže (za tím účelem použijte běžné plastové benzínové čerpadlo, které lze zakoupit v obchodě se stavebními potřebami).
3. Po vypuštění paliva spusťte stroj.
4. Nechte stroj pracovat naprázdno, dokud se nezastaví. Dojde tak k vyčištění karburátoru od zbylého paliva.
5. Nechte stroj vychladnout (cca 5 minut)
6. Vyměňte zapalovací svíčku (viz bod 7.3).
7. Do topné komory nalijte čajovou lžičku motorového oleje pro dvoutaktní motory. Několikrát opatrně vytáhněte šňůru spouštěče, aby se olej dostal i do vnitřních konstrukčních částí. Zapalovací svíčku znovu nasadte.
8. Vyčistěte vnější plášť stroje.
9. Stroj uchovávejte na chladném suchém místě mimo dosah zápalných zdrojů a hořlavých látek.

Hnojiva nebo jiné chemické zahradní výrobky často obsahují látky, které urychlují korozi kovů. Neskladujte stroj na hnojivech nebo jiných chemikáliích ani v jejich blízkosti.

Opětovné uvedení do provozu

1. Odstraňte zapalovací svíčku.
2. Několikrát vytáhněte šňůru spouštěče, abyste vyčistili topnou komoru od zbytků oleje.
3. Očistěte kontakty zapalovací svíčky nebo vložte novou.
4. Naplňte nádrž.

Přeprava

Pokud chcete přístroj přepravovat, vyprázdněte nejprve benzínovou nádrž, jak je vysvětleno v kapitole Skladování v podbodě 5. Vyčistěte přístroj pomocí kartáče nebo smetáčku od hrubé nečistoty.

10. LIKVIDACE A RECYKLACE

Nářadí je v obalu, aby se zabránilo přepravním škodám. Tento obal je surovina a lze ho tudíž recyklovat nebo vrátit do oběhu surovin. Náradí a jeho příslušenství se skládají z různých materiálů, jako např. kov a plasty. Vadné součásti zlikvidujte jako speciální odpad. Zeptejte se ve specializovaném obchodě nebo na správě obce!

11. ŘEŠENÍ PROBLÉMŮ







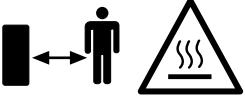
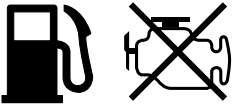
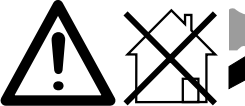

Porucha	Možná příčina	Řešení
Motor není možné spustit	Zapalovací svíčka je zanesena sazemí Chybí palivo	Vyčistěte nebo vyměňte zapalovací svíčku Vzdálenost elektrod 0,6 mm Dolijte palivo / Nechte zkontrolovat benzínový kohout
Generátor má příliš málo nebo žádné napětí	Regulátor nebo kondenzátor je vadný Spínač nadproudové ochrany aktivován Vzduchový filtr je znečištěný	Vyhledejte specializovaného prodejce Aktivujte spínač a omezte spotřebu Vyčistěte nebo vyměňte filtr

Obsah:**Strana:**

1.	Úvod	64
2.	Popis prístroja	64
3.	Rozsah dodávky	65
4.	Použitie v súlade s určením	65
5.	Bezpečnostné upozornenie	65
6.	Technické údaje	68
7.	Pred uvedením do prevádzky	68
8.	Obsluha	70
9.	Čistenie, údržba a skladovanie	70
10.	Likvidácia a opätovné zhodnotenie	72
11.	Odstraňovanie porúch	73
12.	Vyhlasenie o zhode	135

Vysvetlenie symbolov na prístroji

Použitie symbolov v tomto manuáli má upriamiť vašu pozornosť na možné riziká. Bezpečnostné symboly a vysvetlenia, ktoré ich sprevádzajú, musia byť presne pochopené. Výstrahy samotné neodstraňujú riziká a nemôžu nahradiť správne opatrenia na zabránenie nehodám.

	Prečítajte si návod na obsluhu. Skôr ako použijete prístroj, vždy sa pozrite do príslušného odseku príručky pre užívateľa.
	Dôležité. Horúce diely. Udržujte odstup.
	Dôležité. Pred doplnením paliva vypnite motor. Nedopĺňajte počas prevádzky.
	Dôležité. Výfukové plyny sú jedovaté, preto motor nepoužívajte v nevetraných úsekoch.
	Noste ochranu sluchu. Noste ochranné rukavice.
	Dodržiavajte platné bezpečnostné štandardy.
	Neželané materiály nevyhadzujte, ale ich recyklujte. Všetky prístroje a obal by sa mali vytriediť a odovzdať v regionálnom recyklačnom centre, ktoré ich spracuje ekologickým spôsobom.
	Pri manipulácii s palivami a mazivami buďte veľmi opatrný!
	Pred začiatkom údržbových prác odstráňte zapalovací kábel a prečítajte si pokyny.
	Prístroj nevystavujte dažďu.
	Pri spustení motora sa tvoria iskry. Tieto môžu zapáliť horľavé plyny nachádzajúce sa v blízkosti.
	Je prísne zakázané požívať v blízkosti stroja otvorený plameň alebo fajčiť!

1. ÚVOD

Pred montážou a uvedením do prevádzky si prečítajte celý text návodu na obsluhu.

Návod na obsluhu vám má uľahčiť, aby ste sa oboznámili s elektrickým náradím a používali ho v súlade s jeho určenými možnosťami použitia.

Návod na obsluhu obsahuje dôležité pokyny, ako s elektrickým náradím bezpečne, odborne a hospodárne pracovať a ako zabránite nebezpečenstvám, ušetríte náklady na opravy, znížite časy prestojov a zvýšite spoľahlivosť a životnosť elektrického náradia.

Okrem bezpečnostných ustanovení tohto návodu na obsluhu musíte bezpodmienečne dodržiavať predpisy svojej krajiny platné pre prevádzku elektrického náradia.

Návod na obsluhu uschovajte pri elektrickom náradí a v plastovom obale, aby bol chránený pred špinou a vlhkosťou. Všetci obsluhujúci pracovníci si ho musia pred začiatkom práce prečítať a starostlivo ho dodržiavať. Na elektrickom náradí môžu pracovať len osoby, ktoré boli poučené o používaní elektrického náradia a boli informované o nebezpečenstvách, ktoré sú s tým spojené. Treba dodržiavať požadovaný minimálny vek.

Okrem bezpečnostných upozornení obsiahnutých v tomto návode na obsluhu a osobitných predpisov vašej krajiny treba rešpektovať všeobecne uznané technické predpisy pre prevádzku drevoobrábacích strojov.

Nepreberáme ručenie za žiadne nehody alebo škody, ktoré vznikli nedodržaním tohto návodu a bezpečnostných upozornení.

Výrobca tohto prístroja neručí podľa platného zákona o ručení za výrobok za škody, ktoré vzniknú na tomto prístroji alebo budú spôsobené týmto prístrojom pri:

- neodbornej manipulácii,
- nedodržiavaní návodu na obsluhu,
- opravách tretími osobami, neautorizovanými odborníkmi,
- montáži a výmene neoriginálnych náhradných dielov,
- použití v rozpore s určením.

2. POPIS PRÍSTROJA (obr. 1,2)

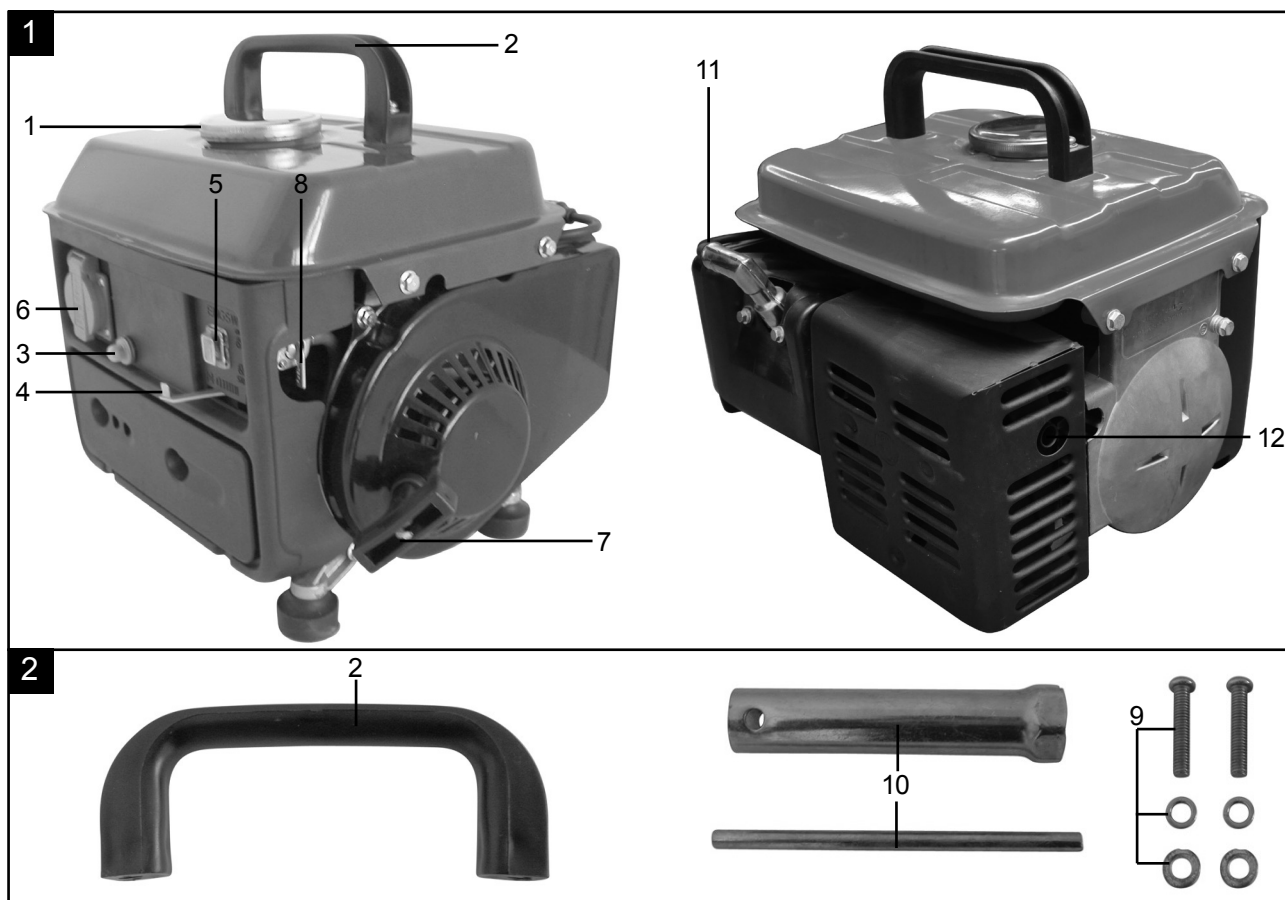

1. Veko palivovej nádrže	5. Zapínač/vypínač	9. Súprava skrutiek pre montáž držiaku
2. Držiak	6. 230V zásuvka	10. Kľúč na zapaľovacie sviečky
3. Spúšťač so zaistovačom	7. Reverzný štartér	11. Zapaľovací kábel
4. Páčka sýtiča	8. Benzínový kohút	12. Výfuk

3. ROZSAH DODÁVKY

- Otvorte obal a opatrne vyberte prístroj.
- Odstráňte obalové materiály.
- Skontrolujte, či je rozsah dodávky kompletný.
- Prístroj a diely príslušenstva skontrolujte ohľadom poškodení spôsobených prepravou.

POZOR

Prístroj a obalové materiály nie sú hračkami pre deti!
 Deti sa nesmú hrať s plastovými vreckami, fóliami a malými dielmi!
 Existuje nebezpečenstvo prehltnutia a zadusenia!

4. BESTIMMUNGSGEMÄSSE VERWENDUNG

Prístroj je vhodný na použitia, ktoré sú určené na prevádzku na zdroji striedavého napätia 230 V. Bezpodmienečne dbajte na obmedzenia v bezpečnostných upozorneniach. Účelom generátora je pohon elektrického náradia a napájanie prúdom zdrojov osvetlenia. Pri domácich prístrojoch skontrolujte, prosím, vhodnosť podľa príslušných údajov výrobcu. V prípade pochybností sa spýtajte autorizovaného špecializovaného predajcu príslušného prístroja.

Stroj sa môže používať iba v súlade so svojím určením. Každé iné použitie presahujúce určenie je považované za používanie v rozpore s určením. Za škody z neho vzniknuté alebo poranenia akéhokoľvek druhu ručí používateľ/obsluha a nie výrobca.

Dbajte, prosím, na to, že naše prístroje neboli v súlade s určením skonštruované na komerčné, remeselné ani priemyselné použitie. Ak sa prístroj používa v komerčných, remeselných alebo priemyselných podnikoch, ako aj na podobné činnosti, nepreberáme žiadnu záruku.

5. BEZPEČNOSTNÉ POKYNY

Generátor by sa mal vždy používať v súlade s pokynmi výrobcu, ktoré sú stanovené v manuáli. Výrobca nemôže byť zodpovedný za neodborné použitie alebo modifikácie prístroja. Rešpektujte aj bezpečnostné upozornenia, inštalačný a prevádzkový manuál ako aj platné bezpečnostné predpisy. Prístroje s nesprávnymi alebo chýbajúcimi dielmi alebo bez bezpečnostného zariadenia sa nesmú uvádzať do prevádzky. Servisné stredisko vám poskytne informácie týkajúce sa náhradných dielov.

2. Školenie

- Starostlivo si prečítajte inštrukcie. Oboznámte sa s riadeniami a riadnym používaním vybavenia.
- Tento stroj nikdy nenechajte používať deťom alebo osobám, ktoré nie sú oboznámené s prevádzkovými pokynmi. Miestne predpisy môžu obmedzovať prípustný vek pre obsluhu.
- Nikdy nepracujte s prístrojom, keď sú v blízkosti iné osoby (zvlášť deti) alebo domáce zvieratá.
- Myslite na to, že obsluha alebo používateľ je zodpovedný za nehody alebo nebezpečenstvá, ktoré sa týkajú iných osôb alebo ich vlastníctva.
- Väčšie práce by mal vykonávať len špeciálne vyškolený personál.

2. Príprava

- VAROVANIE: Benzín je ľahko horľavý:**
 - Uložte palivo do nádob, ktoré sú koncipované špeciálne na tento účel.
 - Palivo doplňajte len vonku a nefajčite pri tom.
 - Doplňte palivo skôr, ako spustíte motor. Nikdy neodstraňujte viečko palivovej nádrže ani nedoplňajte palivo, kým motor beží alebo je ešte horúci.

- Keď je palivo rozliate, nepokúšajte sa naštartovať motor, ale odíďte so strojom z oblasti rozliateho paliva a zamedzte všetky zápalné zdroje, kým nevyprchajú všetky palivové výpary.
- Viečko palivovej nádrže a kanistra opäť bezpečne nasadte.
- b) Vymeňte chybné tlmiče hluku.
- c) Pred použitím vždy vizuálnou kontrolou skontrolujte, či nie sú nástroje opotrebované alebo poškodené. Opotrebované alebo poškodené prvky a skrutky vymieňajte v súpravách, aby ste zachovali rovnováhu.
- d) Vedľa generátora nefajčite.
- e) Nenoste voľné oblečenie, šperky alebo podobné predmety, ktoré by sa mohli zachytiť v spúšťači alebo iných pohyblivých dieloch.
- f) Nikdy nestrkajte predmety do vetracích štrbín. To platí aj vtedy, keď je generátor vypnutý. Nedodržovanie môže spôsobiť poranenia alebo škody na generátore.
- g) Generátorové skupiny sa môžu zaťažovať len po ich menovitý výkon v podmienkach okolia. Keď sa generátorová skupina používa v podmienkach, ktoré nezodpovedajú referenčným podmienkam podľa ISO 8528-8 a chladenie motora alebo trojfázového alternátora je obmedzené (napr. prevádzkou v uzavretých priestoroch), musí sa znížiť výkon.
- h) Výkon sa musí znížiť pri vyšších teplotách, väčších výškach a vlhkosti tak, ako je popísané ďalej.
 - Max. pracovná teplota: 40 °C
 - Max. výška: 1000 m
 - Max. vlhkosť: 90 %

3. Prevádzka

- a) Motor neprevádzkujte v uzavretých priestoroch, v ktorých sa môžu hromadiť nebezpečné výpary oxidu uhoľnatého.
- b) Generátor udržiavajte bez oleja, špiny alebo iných nečistôt.
- c) Prístroj stavajte vždy na rovný a stabilný podklad.
- d) Prístroj nikdy neprevádzkujte v budovách alebo v okolí bez riadneho vetrania, napríklad v baniach, jaskyniach, výkopoch a v dnových priestoroch lodí. Dbajte na prúdenie vzduchu a teplotu.
- e) Zaistite, aby boli predlžovacie káble, sieťové káble a všetky elektrické komponenty v bezchybnom stave. Nikdy neprevádzkujte elektrické nástroje s poškodenými alebo chybnými sieťovými káblami.
- f) Prístroj neobsluhujte ani neuskladňujte vo vlhkých alebo mokrych prostrediach alebo na silne vodivých povrchoch, ako napríklad na pokovovaných povrchoch alebo ocelových konštrukciách.
- g) Zaistite, aby tlmiče hluku a vzduchové filtre riadne fungovali. Tieto diely slúžia ako ochrana proti ohňu pri chybnom zapáľovaní.
- h) Pred pripojením elektrických vedení musí prístroj dosiahnuť svoje plné otáčky. Odpojte vedenia predtým, ako vypnete motor.
- i) Aby ste predišli zásahom elektrickým prúdom, zaistite, aby palivová nádrž nebola úplne prázdna, keď sú pripojené elektrické vedenia.
- j) Zaťaženie nesmie prekročiť výkon uvedený na typovom štítku generátora. Preťaženie môže spôsobiť poškodenia alebo skrátenú životnosť prístroja.
- k) Aby ste zabránili popáleniam, nedotýkajte sa výfukového systému alebo iných častí motora alebo generátora, pretože tieto sú počas prevádzky horúce. Rešpektujte výstražné upozornenia na generátorovej skupine.
- l) Prístroj nepripájajte na zásuvky v domácnosti. Generátorová skupina sa nemôže spájať s iným zdrojom prúdu, napríklad s elektrickou sieťou dodávateľa energie. V osobitných prípadoch, keď sa požaduje pohotovostné spojenie s existujúcimi elektrickými zariadeniami, môže toto vykonávať len kvalifikovaný elektrikár, ktorý musí zohľadniť rozdiely pri prevádzke vybavenia pri použití verejnej rozvodnej siete a pri prevádzke generátorovej skupiny.
- m) Motor sa nesmie prevádzkovať s príliš vysokými otáčkami. Prevádzka motora s nadmernými otáčkami predstavuje nebezpečenstvo poranenia. Diely, ktoré ovplyvňujú otáčky, sa nesmú modifikovať alebo nahrádzať.
- n) Musia sa vykonávať pravidelné kontroly vzhľadom na netesné miesta alebo stopy opotrebovania v palivovom systéme, spôsobené napríklad poróznymi rúrami, uvoľnenými alebo chýbajúcimi svorkami alebo poškodeniami na nádrži alebo veku nádrže. Pred použitím sa musia odstrániť všetky defekty.
- o) Pracujte len pri dennom svetle alebo dobrom umelom osvetlení.
- p) Nikdy neprepravujte stroj, ktorého motor ešte beží.
- q) Odstavte motor:
 - Vždy, keď opustíte stroj

- Pred doplnením paliva
- r) Predtým ako budete generátor alebo motor kontrolovať alebo nastavovať, musí sa odstrániť zapaľovacia sviečka resp. zapaľovací kábel, aby sa zabránilo neúmyselnému spusteniu.

4. Údržba a skladovanie

- a) Utiahnite všetky matice, čapy a skrutky, aby ste zaistili, že je vybavenie v bezpečnom prevádzkovom stave.
- b) Vybavenie nikdy neuskladňujte s palivom v nádrži v budovách, v ktorých môžu výpary prísť do kontaktu s otvoreným ohňom alebo iskrami.
- c) Pred uskladnením v uzavretom priestore nechajte motor vychladnúť.
- d) Aby ste znížili nebezpečenstvo požiaru, udržiavajte motor, tlmiče hluku, priečinok batérie a skladovací priestor paliva bez vegetatívnych materiálov a nadmerného maziva.
- e) Z bezpečnostných dôvodov vymeňte opotrebované alebo poškodené diely.
- f) Keď sa musí palivová nádrž vypustiť, malo by sa to diať vonku.

DODATOČNÉ BEZPEČNOSTNÉ UPOZORNENIA

- Na generátore sa nesmú robiť žiadne zmeny.
- Pre údržbu a príslušenstvo sa môžu používať len originálne diely.
- Pozor: Nebezpečenstvo otravy, výfukové plyny, palivá a mazivá sú jedovaté, výfukové plyny sa nesmú vdychovať.
- Nepúšťajte deti do blízkosti generátora
- Pozor: Nebezpečenstvo popálenia, nedotýkajte sa výfukového systému a hnacieho agregátu
- Používajte vhodnú ochranu sluchu, keď sa nachádzate v blízkosti prístroja.
- Pozor: Benzín a benzínové výpary sú ľahko zápalné resp. výbušné.
- Generátor neprevádzkujte v nevetraných priestoroch alebo v ľahko horľavom prostredí. Keď sa má generátor prevádzkovať v dobre vetraných priestoroch, musí sa výfukové plyny odvádzať cez hadicu na odvádzanie výfukových plynov priamo von. Pozor: Aj pri prevádzke hadice na odvádzanie výfukových plynov môžu unikať jedovaté výfukové plyny. Kvôli nebezpečenstvu požiaru sa hadica na odvádzanie výfukových plynov nikdy nesmie smerovať na horľavé látky.
- Nebezpečenstvo výbuchu: Generátor nikdy neprevádzkujte v priestoroch s ľahko zápalnými látkami.
- Prednastavené otáčky výrobcu sa nesmú meniť. Generátor alebo pripojené prístroje sa môžu poškodiť.
- Počas prepravy treba generátor zaistiť proti posunutiu alebo preklopeniu.
- Generátor postavte vo vzdialenosti minimálne 1 m od stien alebo pripojených prístrojov.
- Generátor postavte na bezpečné, rovné miesto. Je zakázané otáčanie a preklápanie alebo zmena miesta počas prevádzky.
- Motor vždy vypnite pri preprave a tankovaní.
- Dbajte o to, aby sa pri tankovaní nevylialo palivo na motor alebo výfuk.
- Generátor nikdy neprevádzkujte v daždi alebo keď sneží.
- Nechytajte generátor vlhkými rukami
- Chráňte sa pred elektrickými nebezpečenstvami.
- Vonku používajte iba na to povolené a príslušne označené predlžovacie káble (H07RN..).
- Pri použití predlžovacích káblov nesmie presiahnuť ich celková dĺžka pre 1,5 mm² 50 m, pre 2,5 mm² 100 m .
- Na nastaveniach motora a generátora sa nesmú robiť žiadne zmeny.
- Opravy a nastavovacie práce môže vykonávať len autorizovaný odborný personál.
- Nádrž netankujte resp. ju nevyprázdňujte v blízkosti otvoreného svetla, ohňa alebo vyletujúcich iskier. Nefajčite!
- Nedotýkajte sa mechanicky pohyblivých alebo horúcich častí. Neodstraňujte ochranné kryty.
- Prístroje sa nesmú vystavovať vlhkosti alebo prachu. Prípustná teplota okolia -10 až +40°, výška: 1000 m nad hladinou mora, rel. vlhkosť vzduchu: 90 % (nekondenzujúca)
- Generátor je poháňaný spaľovacím motorom, ktorý vytvára teplo v blízkosti výfuku (na strane oproti zásuvke) a na výstupe výfuku. Vyhnite sa blízkosti týchto povrchov kvôli nebezpečenstvu popálenín kože.

- Pri technických údajoch pod hladinou akustického výkonu (LWA) a hladinou akustického tlaku (LPA) predstavujú uvedené hodnoty úroveň emisií a nemusia nutne predstavovať bezpečnú pracovnú úroveň. Pretože existuje súvislosť medzi úrovňami emisií a imisií, nemôže sa táto spoľahlivo použiť na určenie prípadne potrebných, dodatočných preventívnych bezpečnostných opatrení. Ovplyvňujúce činitele na aktuálnu úroveň imisií pracovnej sily zahŕňajú vlastnosti pracovného priestoru, iné zdroje hluku, atď., ako napr. počet strojov a iných susediacich procesov a časový interval, počas ktorého je obsluha vystavená hluku. Takisto sa môže prípustná úroveň imisií líšiť z krajiny na krajinu. Napriek tomu sa táto informácia poskytuje prevádzkovateľovi stroja, aby mohol urobiť lepšie posúdenie rizík a ohrození.
- Nepoužívajte elektrické prevádzkové prostriedky (ani predlžovacie káble a konektory), ktoré sú chybné.

VAROVANIE

Prečítajte si všetky bezpečnostné upozornenia a pokyny.

Zanedbania pri dodržiavaní bezpečnostných upozornení a pokynov môžu mať za následok zásah elektrickým prúdom, požiar a/alebo ťažké poranenia.

Všetky bezpečnostné upozornenia a pokyny uschovávajte pre budúcnosť.

6. TECHNICKÉ ÚDAJE

Model	SG950
Generátor	synchrónny
Trieda IP:	IP23M
Konštantný výkon S1 (RPR):	650VA / 650W
Maximálny výkon S2, 2 min.:	720VA / 720W
Nominálne napätie:	230V~
Nominálny prúd:	3,0A ~
Frekvencia:	50 Hz
Dizajn hnacieho motora	Dvojtaktný, vzduchom chladený
Trieda kvality	Trieda B
Výkonová trieda	G1
Objem valcov	63cm ³
Max. výkon:	1,2 kW / 2,0 PS
Palivo:	Miešanie 1:40
Objem nádrže:	4,0 l
Spotreba pri 3/4 zaťažení	cca 0,8 l/h
Hmotnosť:	17 kg
Hladina akustického tlaku LpA:	71 dB(A)
LWA zaručená hladina akustického výkonu/faktor neurčitosti K	94 dB(A) / 2 dB(A)
Max. výška inštalácie	1000 m
Max. pracovná teplota	40°C
Typ zapaľovacej sviečky	LD F6TC
Druh paliva	Bezolovnatý benzín alebo 90 oktánový (E10)

Prevádzkový režim S1 (trvalá prevádzka)

Stroj sa môže trvalo prevádzkovať s uvedeným výkonom.

Prevádzkový režim S2 (krátkodobá prevádzka)

Stroj sa môže krátkodobo prevádzkovať s uvedeným výkonom. Potom sa musí stroj na určitý časový interval odstaviť, aby sa neprípustne nezahrial.

7. PRED UVEDENÍM DO PREVÁDZKY

7.1 Elektrická bezpečnosť:

- Elektrické prívody a pripojené prístroje musia byť v bezchybnom stave.
- Môžu sa pripájať len prístroje, ktorých údaj o napätí sa zhoduje z výstupným napätím generátora.
- Generátor nikdy nespájajte s elektrickou sieťou (zásuvkou).
- Dĺžky káblov k spotrebiču by mali byť čo najkratšie.

7.2 Ochrana životného prostredia

- Znečistený údržbový materiál a prevádzkové látky odovzdajte do na to určenej zberne
- Obalový materiál, kov a plasty odovzdajte na recykláciu.

7.3 Montáž

Vyberte odmerku z nádrže (obrázok 3a) a zasunúť ju do výrezu na spodnej strane veka nádrže (obrázok 3b).

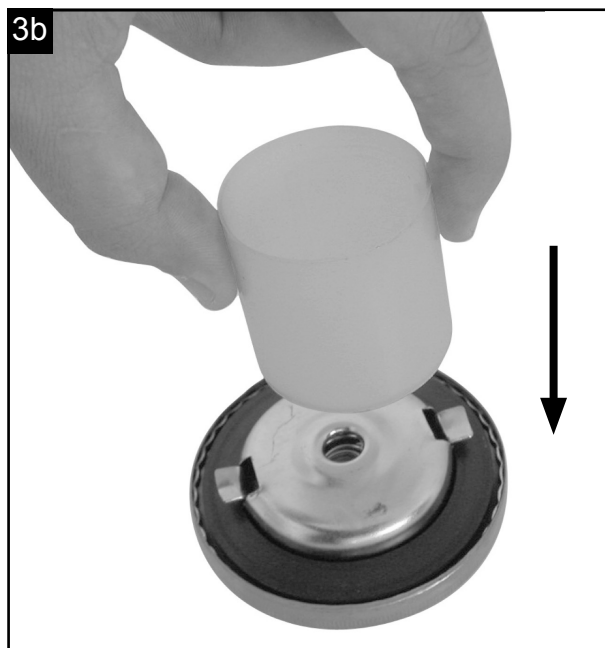
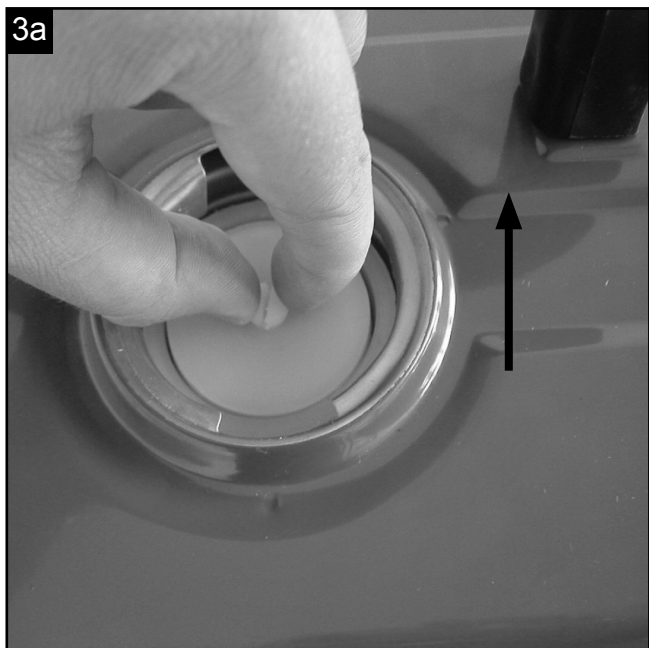

Držiak (2) priskrutkuje na nádrž (obrázok 3c) na oboch stranách vždy s 1 skrutkou a 1 podložkou (9).

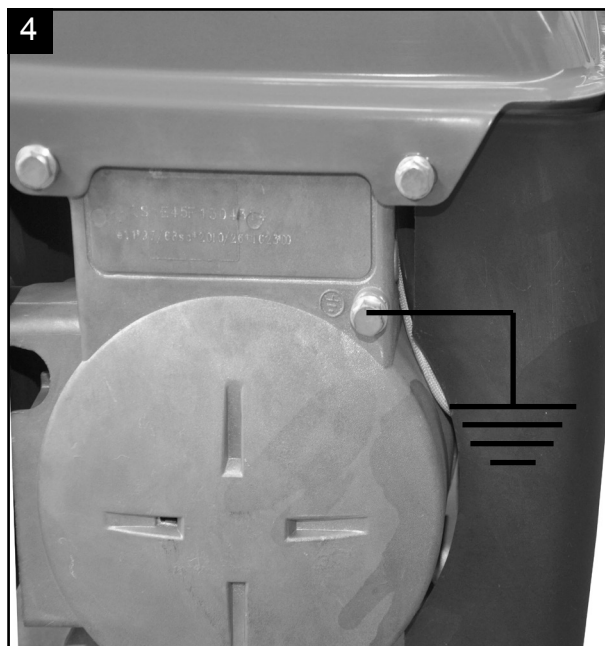
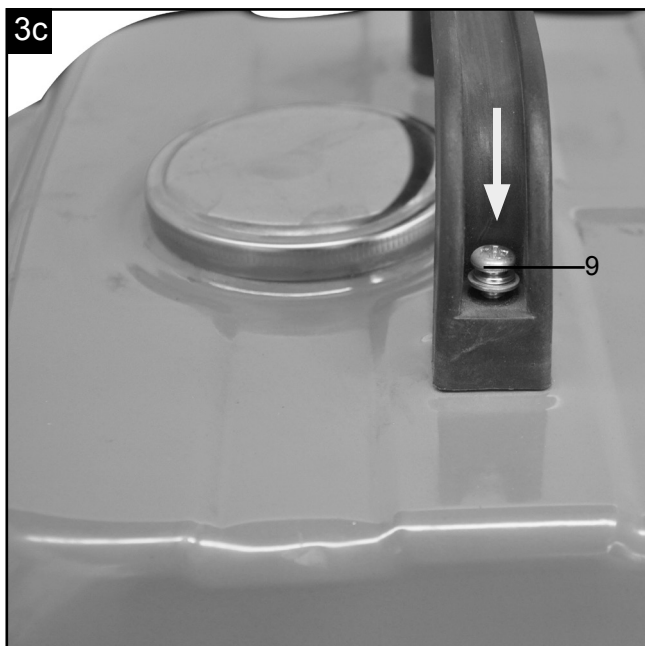

7.4 Uzemnenie

Na odvádzanie statických nabití je dovolené uzemnenie krytu. Na to pripojte kábel na jednej strane na uzemňovaciu prípojku generátora (obr. 4) a na druhej strane s externou kostrou (napr. tyčkový uzemňovač).

8. OBSLUHA

Pozor! Pred prvým uvedením do prevádzky musíte nádrž naplniť zmesou benzínu v zmiešavacom pomere 1:40. Na to môžete použiť odmerku nachádzajúcu sa vnútri nádrže (obr. 3b) (Pozor: Množstvo náplne na jeden dielik je 20 ml). Benzínová zmes sa musí pred naplnením do nádrže pretrepať.

- Skontrolujte stav paliva, prípadne ho doplňte
- Postarajte sa o dostatočné vetranie prístroja
- Uistite si, že je zapalovací kábel upevnený na zapalovacej sviečke
- Posúďte bezprostredné okolie generátora
- Prípadne pripojený elektrický prístroj odpojte od generátora

Miešanie	Normálny benzín, bezolovnatý	2-taktný olej
1:40	1l	25 ml
	2l	50 ml
	3l	75 ml
	4l	100 ml

8.1 Štart motora

- Pred spustením zaistite, aby na generátor nebol pripojený žiadny prístroj.
- Otvorte benzínový kohút (8); na to kohút otočte nadol
- Zapínač/vypínač (5) dajte do polohy "ON"
- Páčku sýtiča (4) dajte do polohy I \ I
- Motor naštartujte reverzným štartérom (7); na to silne potiahnite rúčku. Reverzný spúšťač vráťte rukou opatrne a pomaly do pôvodnej polohy. Ak by sa motor nenaštartoval, ešte raz potiahnite rúčku. Upozornenie: Keď sa motor prvýkrát štartuje, je potrebných viac pokusov o spustenie, kým sa palivo prečerpá z nádrže do motora.
- Páčku sýtiča (4) po štarte motora (asi po 15-30 s) posuňte doprava.

Pozor: Táto zásuvka môže byť trvalo zaťažená (S1) s 650W a krátkodobo (S2) max. na 2 minúty s 720W.

- Generátor je určený pre 230V~prístroje striedavého napätia
- Generátor nepripájajte na domovú sieť, pretože sa tým môže zapríčiniť poškodenie generátora alebo iných elektrických prístrojov v dome.

Upozornenie: Mnohé elektrické prístroje (motorové dierovacie píly, vŕtačky atď.) môžu mať vyššiu spotrebu prúdu, keď sa používajú v sťažených podmienkach.

8.3 Vypnutie motora

- Skôr ako generátor odstavíte, nechajte ho krátko bežať bez zaťaženia, aby mohol agregát „dochladnúť“
- Zapínač/vypínač (5) dajte do polohy "STOP"
- Zatvorte benzínový kohút.

Pozor! Generátor je vybavený ochranou proti preťaženiu.

Táto vypne zásuvku (6). Stlačením ochrany proti preťaženiu (3) sa môže zásuvka (6) opäť uviesť do prevádzky.

Pozor! Ak by sa vyskytol tento prípad, tak znížte elektrický výkon, ktorý odoberáte z generátora alebo odstráňte chybné pripojené prístroje.

9. ČISTENIE, ÚDRŽBA A SKLADOVANIE

Pred všetkými čistiacimi a údržbovými prácami odstavte motor a vyťahnite koncovku zapalovacej sviečky zo zapalovacej sviečky.

Pozor: Prístroj ihneď vypnite a obráťte sa na svoju servisnú stanicu:

- Pri nezvyčajných vibráciách alebo zvukoch
- Keď sa motor zdá preťažený alebo má prerušované zapalovania

9.1 Čistenie

- Ochranné zariadenia, vzduchové štrbiny a teleso motora udržiavajte podľa možností bez prachu a nečistôt. Prístroj čistite čistou handričkou alebo vyfúkajte stlačeným vzduchom pri nízkom tlaku.
- Odporúčame, aby ste prístroj vyčistili hneď po použití.
- Prístroj pravidelne čistite vlhkou handričkou a malým množstvom mazľavého mydla. Nepoužívajte čistiace prostriedky ani rozpúšťadlá, mohli by poškodiť plastové diely prístroja. Dbajte na to, aby sa do vnútra prístroja nedostala žiadna voda.

9.2. Vzduchový filter (obr. 5/6)

- Vzduchový filter by sa mal čistiť každých 30 prevádzkových hodín.
- Odstráňte veko vzduchového filtra (obr. 5)
- Odstráňte filtračný prvok (obr. 6)
- Filtračný prvok vyčistite mydlovou vodou, následne ho opláchnite čistou vodou a pred opätovnou montážou ho nechajte dobre uschnúť.
- Montáž sa uskutočňuje v opačnom poradí

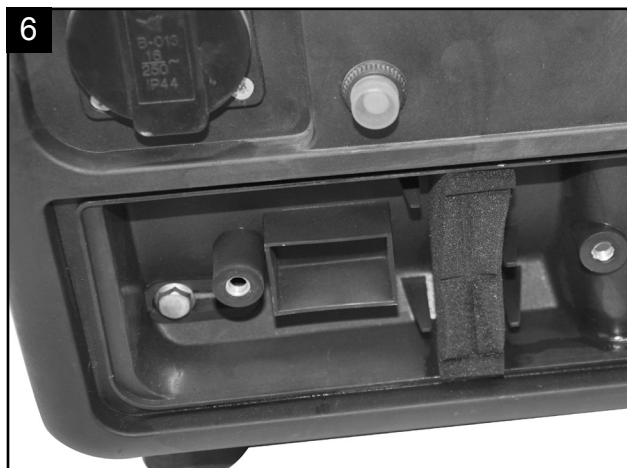
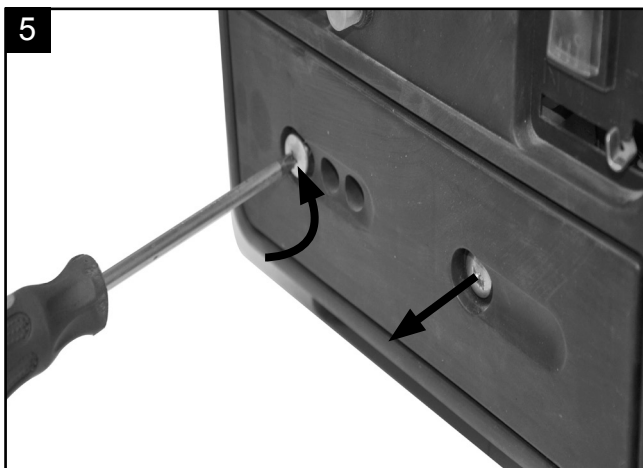

9.3. Sviečka (Obr. 7)

Po 10 hodinách prevádzky skontrolujte sviečku, či tam nie sú nečistoty alebo sadze a v prípade potreby ju vyčistite medenou drôtenou kefou. Potom vykonávajte servis sviečky po každých 50 hodinách prevádzky.

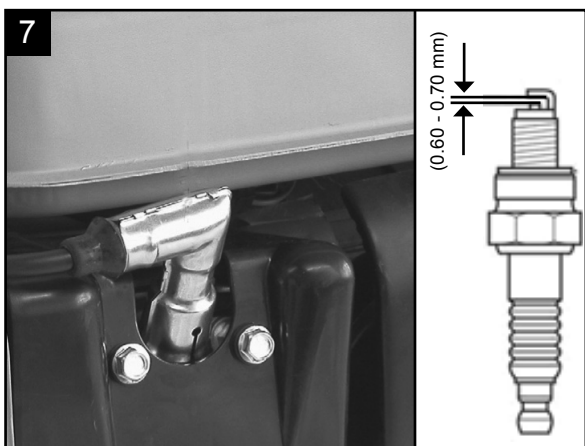

- Odstráňte kryt zapalovacej sviečky.
- Odstráňte akúkoľvek nečistotu z pätky zapalovacej sviečky.
- Na demontáž zapalovacej sviečky použite kľúč na skrutky.
- Zapalovaciu sviečku vizuálne skontrolujte. Drôtenou kefou odstráňte prípadne sa vyskytujúce usadeniny.
- Vyhľadajte zmeny zafarbenia na hornej strane zapalovacej sviečky. Štandardne by mala byť farba svetlá.
- Skontrolujte medzeru zapalovacej sviečky. Akceptovateľná šírka medzery je 0,6 - 0,7 mm.
- Zapalovaciu sviečku opatrne osadíte rukou.
- Keď ste zapalovaciu sviečku osadili, utiahnite ju kľúčom na zapalovacie sviečky.
- Na zapalovaciu sviečku nasadíte kryt zapalovacej sviečky.

9.4 Údržba

Vo vnútri prístroja sa nenachádzajú žiadne diely, pri ktorých by sa mala vykonávať údržba.

9.5 Uskladnenie

Pozor: Ak správne nedodržíte tieto pokyny, vnútri karburátora sa môžu vytvoriť usadeniny, ktoré môžu mať za následok ťažšie štartovanie motora alebo permanentné poškodenie stroja.

1. Vykonajte všeobecné údržbové práce, ktoré sú uvedené v odseku údržba návodu na obsluhu.
2. Vypustite palivo z nádrže (Použite na to bežné palivové - benzínové čerpadlo z predajne stavebnín).
3. Po vypustení paliva stroj naštartujte.
4. Nechajte stroj bežať na voľnobehu, kým sa nezastaví. To vyčistí karburátor od zvyšného paliva.
5. Nechajte stroj vychladnúť (cca 5 minút)
6. Odstráňte zapalovaciu sviečku (pozri bod 7.3).
7. Do spaľovacej komory dajte jednu čajovú lyžičku 2-taktného motorového oleja. Niekoľkokrát opatrne vytiahnite lanko spúšťača, aby ste vnútorné diely navlhčili olejom. Opäť nasadte zapalovaciu sviečku.
8. Vyčistite vonkajší kryt stroja.
9. Stroj uschovajte na chladnom, suchom mieste mimo dosahu zápalných zdrojov a horľavých substancií.

Hnojivá alebo iné chemické záhradnícke produkty často obsahujú substancie, ktoré urýchľujú koróziu kovov. Neuskladňujte stroj na hnojivách alebo iných chemikáliách alebo v ich blízkosti.

Opätovné uvedenie do prevádzky

1. Odstráňte zapalovaciu sviečku.
2. Viackrát vytiahnite lanko štartéra, aby ste spaľovaciu komoru vyčistili od zvyškov oleja.
3. Vyčistite kontakty zapalovacej sviečky alebo vložte novú zapalovaciu sviečku.
4. Naplňte nádrž.

Preprava

Keď chcete prístroj prepravovať, najskôr vyprázdňte benzínovú nádrž tak, ako je popísané v podbode 5 v kapitole Uskladnenie. Prístroj vyčistite od hrubých nečistôt kefou alebo metličkou.

10. LIKVIDÁCIA A OPÄTOVNÉ ZHODNOTENIE

Prístroj sa nachádza v obale, aby sa zabránilo prípadným škodám pri preprave. Tento obal je surovina, je teda opätovne použiteľný alebo možno vykonať jeho recykláciu. Prístroj a jeho príslušenstvo pozostávajú z rôznych materiálov, ako napr. kov a plasty. Chybné súčiastky zlikvidujte so špeciálnym odpadom. Informácie si zistíte v špecializovanom obchode alebo od správy obce!

11. ODSTRAŇOVANIE PORÚCH

Porucha	Možná príčina	Náprava
Motor sa nedá naštartovať	Zapaľovacia sviečka je znečistená sadzami žiadne palivo	Zapaľovaciu sviečku vyčistíte resp. vymeňte. Vzdialenosť elektród 0,6 mm Doplňte palivo/ nechajte skontrolovať benzínový kohút
Generátor má príliš málo alebo žiadne napätie	Chybný regulátor alebo kondenzátor Spustil sa spínač nadprúdovej ochrany Vzduchový filter znečistený	Vyhľadajte špecializovaného predajcu Stlačte spínač a znížte spotrebu Filter vyčistíte alebo vymeňte

Kazalo:**Stran:**

1.	Uvod	76
2.	Opis naprave	76
3.	Obseg dostave	77
4.	Predpisana namenska uporaba	77
5.	Varnostni napotki	77
6.	Tehnični podatki	80
7.	Pred prvim zagonom	81
8.	Upravljanje generatorja	82
9.	Čiščenje, vzdrževanje in skladiščenje	83
10.	Odstranjevanje in ponovna uporaba	84
11.	Pomoč pri motnjah	85
12.	Izjava o skladnosti	135

Obrazložitev simbolov na napravi

Z uporabo simbolov v tem priročniku želimo vašo pozornost usmeriti na mogoča tveganja. Varnostni simboli in razlage, ki jih spremljajo, je treba natančno razumeti. Sama opozorila ne odpravijo tveganj in ne morejo nadomestiti ustreznih ukrepov za preprečevanje nesreč.

	Preberite priročnik za uporabo. Pred začetkom uporabe naprave vedno pogledajte v ustrezni razdelek v uporabniškem priročniku.
	Pomembno. Vroči deli. Držite razdaljo.
	Pomembno. Izklopite motor pred dolivanjem goriva. Ne dolivajte goriva med delovanjem.
	Pomembno. Izpušni plini so strupeni, zato motor ne sme delovati v neprezračeni območjih.
	Nosite zaščito sluha. Nosite zaščitne rokavice.
	Upoštevajte veljavne varnostne standarde
	Reciklirajte neželene materiale, namesto da bi jih zavrgli. Vse naprave in embalažo je treba sortirati in oddati v regionalnem reciklažnem centru, da jih obdelata na okolju prijazen način.
	Pri ravnanju z gorivi in mazivi bodite zelo previdni!
	Odstranite kabel za vžig, preden boste izvajali vzdrževalna dela, in preberite navodila.
	Naprave ne izpostavljajte dežju.
	Ob zagonu motorja nastanejo iskre. Te lahko vnamejo gorljive pline, ki se nahajajo v bližini.
	Odprt ogenj ali kajenje v bližini naprave sta strogo prepovedana!

1. UVOD

Pred sestavo in uporabo stroja preberite celotna navodila za uporabo.

Navodila so namenjena vašemu lažjemu spoznavanju s strojem, njegovo pravilno rabo ter načini uporabe. Priročnik za uporabo vsebuje pomembna navodila o tem kako varno, ustrezno in ekonomično delati z vašim strojem, kako se izogniti nevarnosti, prihraniti stroške in skrajšati čas popravila ter izboljšati zanesljivost in podaljšati življenjsko dobo vašega stroja.

Poleg navodil za varno delovanje naštetih v tem priročniku, morate vedno upoštevati vse predpise za varno delo, ki veljajo v vaši državi.

Navodila za uporabo hranite v bližini stroja. Hranite jih v prozorni plastični mapi in jih s tem zaščitite pred vlago in umazanijo. Z navodili mora biti seznanjen vsak posameznik pred pričetkom dela s strojem. Stroj lahko uporabljajo le osebe, ki so bile usposobljene za njegovo uporabo in so seznanjene z nevarnostmi povezanimi z uporabo stroja. Upoštevati je potrebno minimalno starostno mejo za delo s strojem.

Poleg tukaj navedenih varnostnih navodil in posebnih predpisov, ki veljajo v vaši državi, je potrebno pri delu s strojem upoštevati še splošno uveljavljena tehnična pravila za rokovanje z napravami za obdelovanje lesa.

Ne prevzemamo nikakršne odgovornosti za nezgode in poškodbe, nastale zaradi neupoštevanja teh navodil in varnostnih napotkov.

V skladu z veljavnim zakonom o varnosti izdelkov proizvajalec te naprave ni odgovoren za poškodbe nastale na napravi ali z uporabo te naprave zaradi:

- neprimerne uporabe,
- neupoštevanja navodil za uporabo,
- popravila s strani nepooblaščenih in neusposobljenih oseb,
- vgradnje in zamenjave neoriginalnih rezervnih delov,
- neprimerne uporabe.

2. OPIS NAPRAVE (SLIKA 1,2)

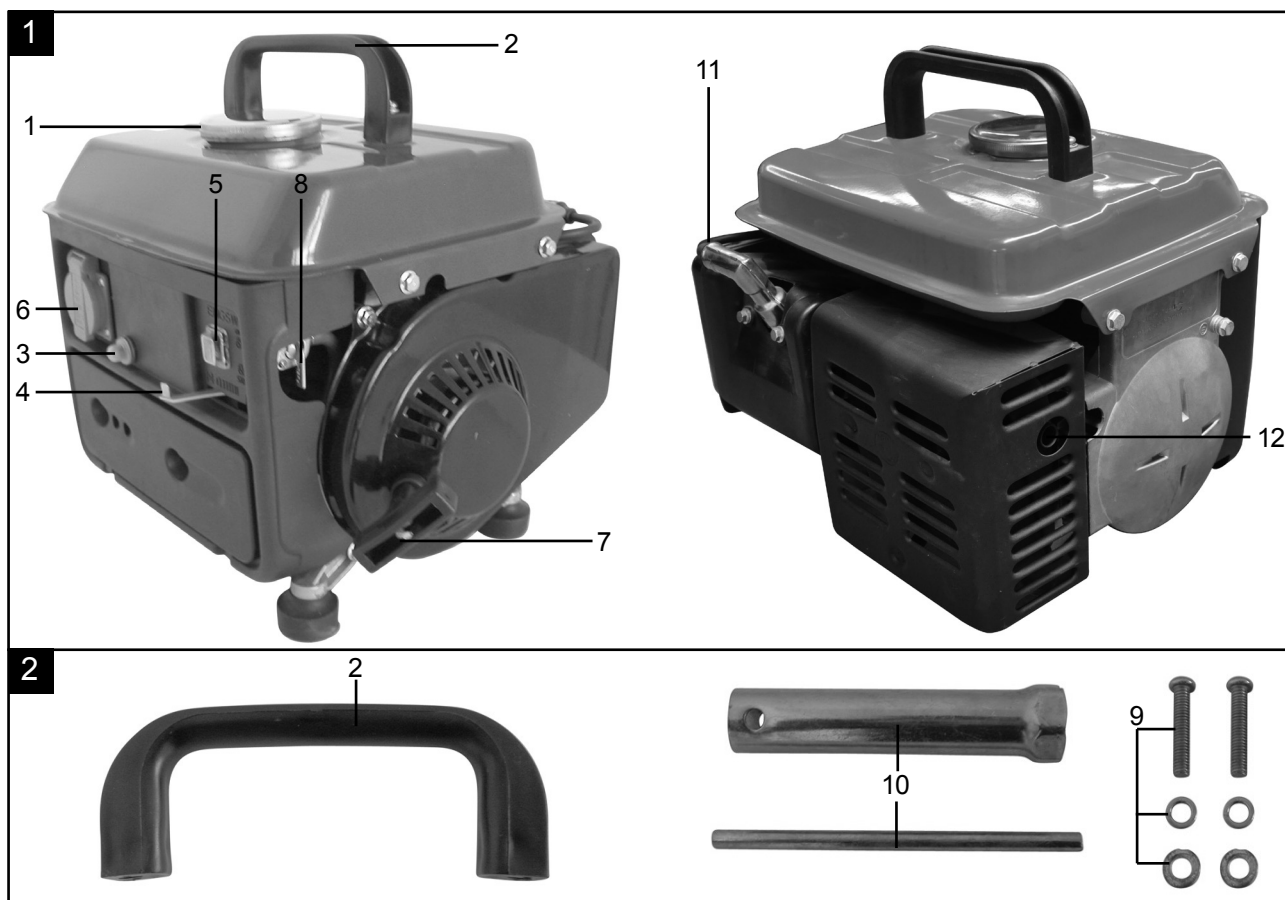

1. Pokrov posode za gorivo	5. Stikalo za vklop/izklop	9. Vijračni komplet za montažo nosilnega ročaja
2. Nosilni ročaj	6. Električna vtičnica 230V~	10. Ključ za vžigalno svečko
3. Varnostni sprožilec	7. Reverzivni zaganjač	11. Kabel za vžig
4. Ročica za Choce	8. Pipica za bencin	12. Izpuh

3. OBSEG DOSTAVE

- Odprite embalažo in napravo previdno vzemite ven.
- Odstranite ovojnino ter ovojna in transportna varovala (če obstajajo).
- Preverite, ali je obseg dobave celovit.
- Preverite, če so se naprava in deli pribora poškodovali med transportom.

POZOR

Naprava in ovojnina niso otroške igrače! Otroci se ne smejo igrati s plastičnimi vrečkami, folijami in majhnimi delci! Obstaja nevarnost da delce pogoltnejo in se zadušijo!

4. PREDPISANA NAMENSKA UPORABA

Naprava je primerna za uporabe, za katere je predvideno obratovanje na vir izmenične napetosti 230 V. Brezpogojno upoštevajte omejitve v varnostnih navodilih. Generator je namenjen za pogon električnega orodja in za oskrbo virov razsvetljave z električnim tokom.

Pri gospodinjstkih aparatih prosimo preverite ustreznost za uporabo po dotičnih podatkih proizvajalca. V primeru dvoma povprašajte strokovnega trgovca, ki je pooblaščen za dotično napravo.

Stroj je dovoljeno uporabljati samo za namene, za katere je bil konstruirani. Vsaka druga uporaba ni dovoljena. Za kakršnokoli škodo ali poškodbe, ki bi nastale zaradi nedovoljene uporabe, nosi odgovornost uporabnik / upravljalec, ne pa proizvajalec.

Prosimo, da upoštevate, da naše naprave niso bile konstruirane za namene profesionalne, obrtniške ali industrijske uporabe. Ne prevzemamo nobenega jamstva, če se naprava uporablja za profesionalne, obrtniške ali industrijske namene ali za izvajanje podobnih dejavnosti.

5. VARNOSTNI NAPOTKI

Generator je treba vedno uporabljati v skladu z navodili proizvajalca, ki so določena v priročniku.

Proizvajalec ni odgovoren za nestrokovno uporabo ali spremembe na napravi. Upoštevajte tudi varnostne napotke, priročnik za namestitev in delovanje ter veljavne predpise za preprečevanje nesreč.

Naprav z napačnimi ali manjkajočimi deli ali brez varnostne naprave ni dovoljeno uporabljati. Servisni center vam lahko da informacije glede nadomestnih delov.

1. Izobrazba

- Skrbno preberite navodila. Seznanite se s krmiljenji in z ustrezno uporabo opreme.
- Nikoli ne dovolite, da bi stroj uporabljali otroci ali osebe, ki niso seznanjene z navodili za uporabo. Lokalni predpisi lahko omejujejo dovoljeno starost za upravljanje.
- Nikoli ne delajte z napravo, če so v bližini druge osebe (zlasti otroci) ali hišne živali.
- Vedite, da je za nesreče ali nevarnosti, ki zadevajo druge osebe ali njihovo imetje, odgovoren upravljavec ali uporabnik.
- Obsežnejša dela naj opravlja samo posebej izšolano osebje.

2. Priprave

- OPOZORILO:** bencin je lahko vnetljiv:
 - Gorivo skladiščite v posodah, ki so zasnovane posebej v ta namen.
 - Gorivo dolivajte samo na prostem in pri tem ne kadite.
 - Dolijte gorivo, preden boste zagnali motor. Nikoli ne odstranjajte pokrova rezervoarja za gorivo ali točite goriva, medtem ko motor deluje ali je še vroč.
 - Če polijete gorivo, ne poskušajte zaganjati motorja, temveč premaknite stroj ven iz območja politega goriva in se izogibajte vsem virom vžiga, dokler ne izhlapijo vsi plini goriva.

- Varno namestite nazaj pokrova rezervoarja za gorivo in ročke.
- b) Zamenjajte okvarjene dušilce zvoka.
- c) Pred uporabo vedno vizualno preverite, da orodja niso obrabljena ali poškodovana. Obrabljene ali poškodovane elemente ter vijake zamenjujte v kompletih, da se ohrani ravnotežje.
- d) Ne kadite zraven generatorja.
- e) Ne nosite ohlapnih oblačil, nakita ali podobnih predmetov, ki bi se lahko ujeli v zaganjalnik ali druge gibljive dele.
- f) Nikoli ne vtikajte predmetov v prezračevalne reže. To velja tudi, ko je generator izklopljen. Neupoštevanje lahko privede do telesnih poškodb ali škode na generatorju.
- g) Skupine generatorjev je mogoče napolniti samo do njihove nazivne moči pod pogoji okolice. Če skupino generatorjev uporabljate v pogojih, ki ne ustrezajo referenčnim pogojem v skladu s ISO 8528-8 in je hlajenje motorja ali trifaznega generatorja ovirano (npr. zaradi delovanja v zaprtih območjih), je treba moč zmanjšati.
- h) Moč je treba pri višjih temperaturah, velikih višinah in vlažnosti zmanjšati na način, ki je opisan v nadaljevanju.
 - Maks. delovna temperatura: 40 °C
 - Maks. višina: 1000 m
 - Maks. vlažnost: 90 %

3. Delovanje

- a) Motor ne sme delovati v zaprtih prostorih, v katerih se lahko naberejo nevarni plini ogljikovega monoksida.
- b) Na generatorju ne sme biti olja, umazanije in drugih nečistoč.
- c) Napravo vedno postavite na ravno in stabilno podlago.
- d) Naprave nikoli ne uporabljajte v stavbah ali v okolju brez ustreznega prezračevanja, na primer v rudnikih, votlinah, izkopanih jamah in skladiščih na dnu trupa ladje. Bodite pozorni na tok zraka in temperaturo.
- e) Prepričajte se, da so podaljševalni kabel, električni kabel in vse električne komponente v ustreznem stanju. Električnih orodij nikoli ne uporabljajte, če imajo poškodovane ali okvarjene električne kable.
- f) Naprave ne uporabljajte ali skladiščite v vlažnem ali mokrem okolju ali na zelo prevodnih površinah, kot so na primer kovinske prevleke ali jeklene stavbe.
- g) Prepričajte se, da dušilci zvoka in zračni filtri ustrezno delujejo. Ti deli služijo kot zaščita pred ognjem pri nepravilnem vžigu.
- h) Pred priklopom električnih vodov mora naprava doseči svoje polno število vrtljajev. Odklopite vode, preden boste izklopili motor.
- i) Da se izognete poškodbam zaradi električnih udarov, se prepričajte, da rezervoar za gorivo ni popolnoma prazen, ko so električni vodi priklopljeni.
- j) Breme ne sme preseči navedene moči, ki je navedena na tipski ploščici generatorja. Preobremenitev lahko povzroči škodo ali skrajšano življenjsko dobo naprave.
- k) Da se izognete opeklinam, se ne dotikajte izpušnega sistema ali drugih delov generatorja, ker se med obratovanjem zelo segrejejo. Upoštevajte opozorilne napotke na skupini generatorjev.
- l) Naprave ne priklaplajte na gospodinjske vtičnice. Skupine generatorjev ni dovoljeno povezati z drugimi viri električne energije, na primer z električnim omrežjem podjetja za preskrbo z električno energijo. V posebnih primerih, ko je zaželen povezava za stanje pripravljenosti z razpoložljivimi električnimi napravami, jo sme vzpostaviti samo usposobljen električar, ki mora upoštevati razlike pri delovanju opreme z uporabo javnega električnega omrežja in pri delovanju skupine generatorjev.
- m) Motor ne sme delovati s previsokim številom vrtljajev. Delovanje motorja s previsokim številom vrtljajev predstavlja nevarnost telesnih poškodb. Delov, ki vplivajo na število vrtljajev, ni dovoljeno modificirati ali zamenjati.
- n) Opravljati je treba redna preverjanja glede netesnih mest ali sledi obrabe v sistemu za dovod goriva, na primer zaradi poroznih cevi, zrahljanih ali manjkajočih sponk in poškodb na rezervoarju ali pokrovu rezervoarja. Pred uporabo je treba odpraviti vse okvare.
- o) Delajte samo ob dnevni svetlobi ali dobri umetni svetlobi.
- p) Nikoli ne transportirajte stroja, katerega motor še deluje.
- q) Izklopite motor:
 - Vedno, ko zapuščate stroj
 - Pred dolivanjem goriva
- r) Pred preverjanjem ali nastavljanjem generatorja ali motorja morate odstraniti vžigalno svečko oz. kabel za vžig, da preprečite nenamerni zagon.

4. Vzdrževanje in skladiščenje

- a) Zategnite vse matice, zatiče in vijake, da zagotovite, da je oprema v varnem obratovalnem stanju.
- b) Opreme nikoli ne skladiščite z gorivom v rezervoarju v stavbah, v katerih lahko plini pridejo v stik z odprtim ognjem ali iskrami.
- c) Pred skladiščenjem počakajte, da se motor ohladi v zaprtem prostoru.
- d) Da zmanjšate nevarnost požara, na motorju, dušilcu zvoka, predalu za akumulator in v območju skladiščenja goriva ne sme biti vegetativnih materialov in prekomernega maziva.
- e) Iz varnostnih razlogov zamenjajte obrabljene ali poškodovane dele.
- f) Če je morate izprazniti rezervoar, storite to na prostem.

DODATNI VARNOSTNI OPOZORILNI NAPOTKI

- Na generatorju električnega toka ne smete izvajati nikakršnih sprememb.
- Za vzdrževanje in pribor smete uporabljati samo originalne dele.
- Pozor: Nevarnost zastrupitve! Prepovedano je vdihovati izpušne pline.
- Otroci se ne smejo zadrževati v bližini generatorja električnega toka.
- Pozor: Nevarnost opeklin! Ne dotikajte se opreme izpušnih plinov in pogonskega agregata.
- Uporabljajte primerno zaščito za ušesa, ko se nahajate v bližini naprave.
- Pozor ! Bencin in bencinske pare so lahko vnetljive oziroma eksplozivne.
- Generatorja električnega toka nikoli ne uporabljajte v neprezračevanih prostorih. Pri uporabi generatorja v dobro prezračevanih prostorih morate speljati izpušne pline preko cevi za izpušne pline neposredno na prosto.
Pozor: Tudi pri uporabi cevi za odvajanje izpušnih plinov lahko pride do uhajanja strupenih izpušnih plinov. Zaradi nevarnosti požara ne sme biti cev za odvajanje izpušnih plinov nikoli usmerjena na gorljive snovi.
- Nevarnost eksplozije: Nikoli ne uporabljajte generatorja električnega toka v prostorih z lahko vnetljivimi snovmi.
- Števila vrtljajev, ki ga je že predhodno nastavil proizvajalec, ne smete spreminjati, ker v nasprotnem lahko poškodujete generator električnega toka ali na generator priključene naprave.
- Med transportom morate zavarovati generator električnega toka pred zdrsom in obračanjem.
- Generator morate postaviti najmanj 1 m vstran od zgradb ali priključenih naprav.
- Za generator električnega toka izberite varno, ravno mesto postavitve. Prepovedano je obračati in prevračati generator ali menjavati lokacijo generatorja, ko le-ta obratuje.
- Med transportom in med dolivanjem goriva zmeraj izključite motor generatorja.
- Pazite na to, da ne boste med dolivanjem goriva razlivali gorivo po motorju ali po izpušni cevi.
- Nikoli ne uporabljajte generatorja električnega toka v dežju ali sneženju.
- Nikoli ne prijemajte generatorja električnega toka z mokrimi rokami.
- Zaščitite se pred električnimi nevarnostmi. Na prostem uporabljajte samo v ta namen odobrene in ustrezne kableske podaljške (H07RN).
- V primeru uporabe kableskih podaljškov ne sme njihova skupna dolžina presežata pri preseku žice 1,5 mm² 50 m in pri preseku žice 2,5 mm² 100 m.
- Popravila in nastavitve sme izvajati samo pooblaščen strokovno usposobljeno osebje
- V bližini odprte luči, ognja ali iskrenja ne dolivajte goriva oziroma ne praznite posode za gorivo. Ne kadite!
- Ne dotikajte se mehansko premičnih delov ali vročih delov. Ne odstranjujte nobenih zaščitnih pokrovov.
- Naprave ne smejo biti izpostavljene vlagi ali prahu. Dopustna temperatura okolice od -10 do +40°, max. nadmorska višina 1000 m, relativna zračna vlaga: 90 % (nekondenzna).
- Generator žene motor na notranje zgorevanje, ki v območju izpuha (na nasproti ležeči strani od vtičnic) in v območju izhoda izpuha tvori toploto. Izogibajte se bližini teh površin, ker obstaja nevarnost, da si opečete kožo.
- Vrednosti, ki so pri tehničnih podatkih navedene za nivo zvočne moči (LWA) in za nivo zvočnega tlaka (LWM), predstavljajo nivo emisije in niso nujno zanesljiv delovni nivo. Ker obstaja povezava med nivojem emisije in nivojem imisije, le-te ni možno zanesljivo uporabiti za določanje eventualno potrebnih, dodatnih preventivnih ukrepov. Faktorji, ki vplivajo na dejanski nivo imisije delovne moči, vključujejo karakteristike delovnega prostora, druge vire hrupa, itd., kot n.pr. število strojev in drugih v bližini izvajanih postopkov in časovni obseg, katerim je izpostavljeni upravljalec stroja. Prav tako lahko dopustni nivo imisije odstopa od države do države. Vendarle pa bodo te informacije uporabniku stroja nudile možnost, da bolj izvede ocenitev rizikov in nevarnosti.

- Ne uporabljajte nobene električne opreme (tudi kablskih podaljškov in priključkov), ki so pomanjkljivi.

OPOZORILO

Preberite varnostne napotke in navodila.

Neupoštevanje varnostnih napotkov in navodil ima lahko za posledico električni udar, požar in/ali hude poškodbe.

Shranite vse varnostne napotke in navodila za kasnejšo uporabo.

6. TEHNIČNI PODATKI

Model	SG950
Generator	Synchron
Vrsta zaščite	IP23M
Trajna moč S1 (RPR)	650VA / 650W
Največja moč S2 2 min	720VA / 720W
Nazivna napetost	230V~
Nazivni tok	3,0A ~
Frekvenca	50 Hz
Vrsta pogonskega motorja	2-taktni, zračno hlajeni
Razred kakovosti	razred B
Razred zmogljivosti	G1
Delovna prostornina	63cm ³
Največja zmogljivost	1,2 kW / 2,0 PS
Gorivo	Mešanica 1:40
Prostornina rezervoarja za gorivo	4,0 l
Poraba goriva pri 3/4 obremenitvi	ca. 0,8 l/h
Teža	17 kg
Nivo zvočnega tlaka L _{PA}	71 dB(A)
Nivo zvočne moči L _{WA} / negotovost K	94 dB(A) / 2 dB(A)
Maksimalna višina postavitve (n.v.)	1000 m
Maksimalna obratovalna temperatura	40°C
Vrsta vžigalne svečke	LD F6TC
Vrsta goriva	Neosvinčen bencin ali 90-oktanski bencin (E10)

Način delovanja S1 (trajno delovanje)

Stroj lahko z navedeno močjo dela trajno.

Način delovanja S2 (kratkotrajno delovanje)

Stroj lahko z navedeno močjo dela kratkotrajno. Po tem času mora stroj določen čas mirovati, da se ne bi segrel do nedopustne meje.

7. PRED PRVIM ZAGONOM

7.1 Električna varnost:

- Električni dovodni kabli in priključene naprave morajo biti v brezhibnem stanju.
- Priključujete lahko samo naprave, katerih napetostni podatki odgovarjajo izhodni napetosti generatorja električnega toka.
- Nikoli ne priključujte generatorja električnega toka na električno omrežje (električna omrežna vtičnica).
- Dolžine kablov do porabnikov naj so po možnosti čim krajše.

7.2 Zaščita okolja

- Umazani material za vzdrževanje in pogonske snovi odstranjujte na zbirna mesta, ki so predvidena za te namene.
- Embalažni material, kovine in plastiko predajte v recikliranje.

7.3 Montaža

Mero vzemite iz rezervoarja (Slika 3a) in jo vstavite v odprtino na spodnji strani pokrova rezervoarja (Slika 3b).

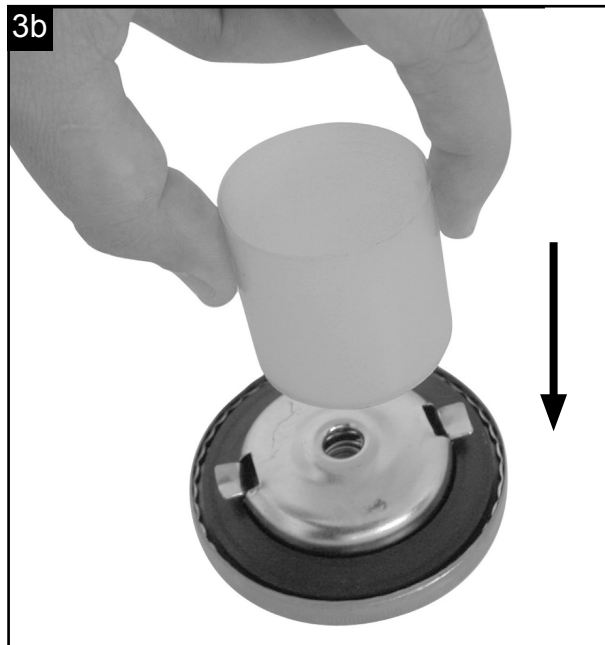
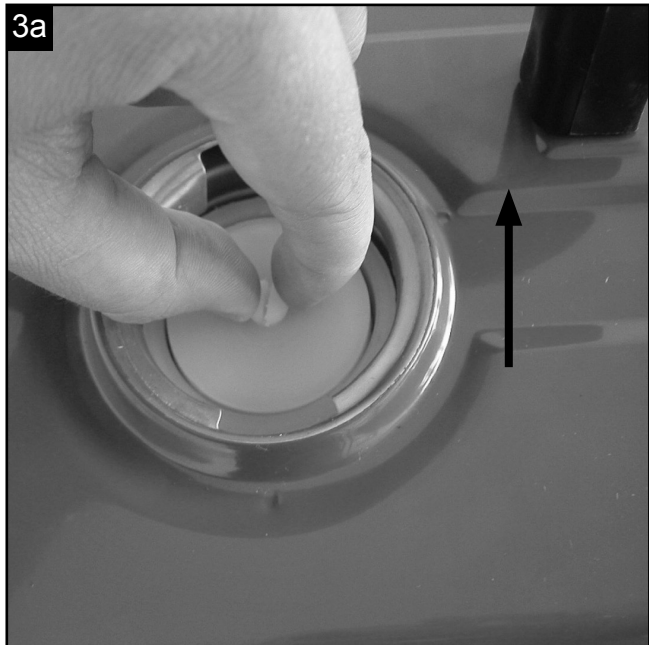

Privijte nosilni ročaj (2) z vijačnim kompletom (9) na rezervoar (Slika 3c)

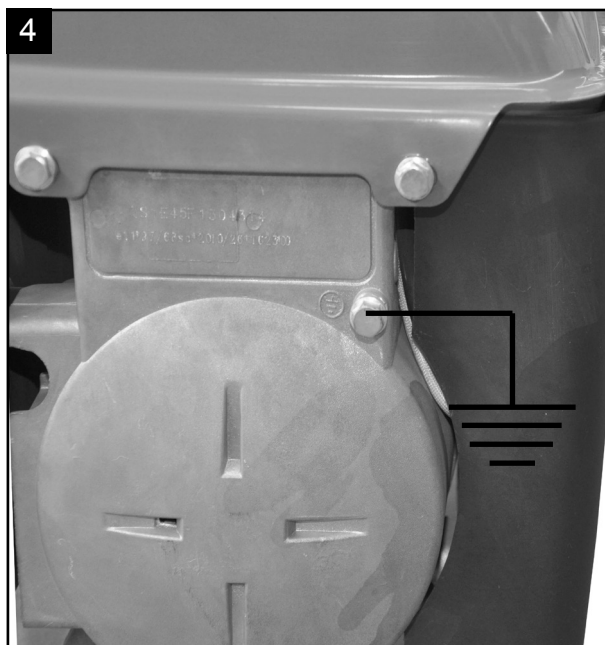
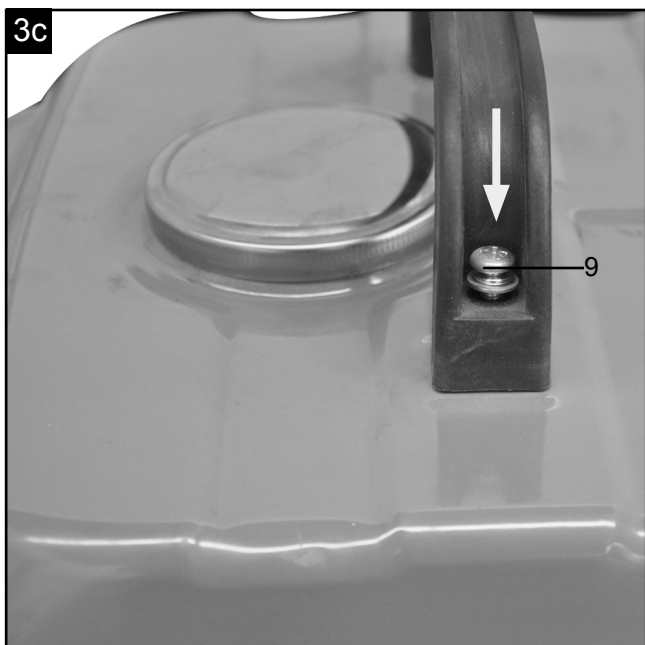

7.4 Ozemljitev

Za odvajanje statičnih nabojev je dopustna ozemljitev ohišja. V ta namen povežite kabel na eni strani na ozemljitvenem priključku generatorja (Slika 4) in na drugi strani na zunanjo maso (n.pr. palično ozemljilo).

8. UPRAVLJANJE GENERATORJA

Pozor! Pred prvim zagonom morate napolniti posodo za gorivo z bencinsko mešanico v razmerju 1:40. V ta namen lahko uporabite v notranjosti posode za gorivo nahajajočo se merilno posodico (Slika 3b) (Pozor: Količina polnjenja na vsako razdelno črtico znaša 20 ml). Pred polnjenjem bencinske mešanice v posodo za gorivo morate bencinsko mešanico najprej dobro pretresti.

- Preverite stanje goriva in ga po potrebi dolijte.
- Poskrbite za zadostno zračenje naprave.
- Prepričajte se, če je vžigalni kabel pritrjen na vžigalno svečko.
- Preglejte neposredno okolico generatorja električnega toka.
- Odklopite eventuelno priključeno električno napravo od generatorja električnega toka.

Mešanica	Mešanica Normalni bencin, neosvinčeni	2-taktno olje
1:40	1l	25 ml
	2l	50 ml
	3l	75 ml
	4l	100 ml

8.1 Zagon motorja

- Pred zagonom se prepričajte, da na generator ni priključena nobena naprava.
- Odprite pipo za bencin (8); v ta namen obrnite pipo dol.
- S ključem obrnite stikalo za vklop / izklop (5) v položaj „ON”.
- Ročico za choke (4) pomaknite v položaj I/1.
- Z reverzijskim zaganjalnikom (7) zaženite motor; v ta namen močno potegnite za ročaj. Ročno preklopite reverzibilni zaganjalnik previdno in počasi v prvotni položaj. Če se motor ne zažene, ponovno potegnite za ročaj.
Napotek: Ko motor zaganjate prvič, je potrebnih več poskusov, dokler se gorivo iz rezervoarja ne prečrpa do motorja.
- Po zagonu motorja potisnite ročico za choke (4) na prvotni položaj.

Pozor: To vtičnico je dovoljeno trajno (S1) obremeniti s 650 W in kratkotrajno (S2) za maks. 2 minuti s 720 W.

- Proizvajalec električnega toka je primeren za naprave na izmenični tok 230 V~.
- Generatorja ne smete priključiti na gospodinjsko električno omrežje, ker s tem lahko povzročite poškodbo generatorja ali katere druge električne naprave v hiši.

Navodilo: Nekatero električne naprave (motorne mizne žage, vrtni stroji itd.) lahko imajo večjo porabo toka, ko jih uporabljate pod oteženimi pogoji.

8.3 Ugašanje motorja

- Preden ugasnete proizvajalec električnega toka, ga pustite, da za kratek čas dela brez obremenitve, da se agregat lahko postopoma »ohladi«.
- Stikalo za vklop/izklop (5) s ključem obrnete v položaj »OFF«.
- Zaprite pipo za bencin.

Pozor! Generator električnega toka je opremljeni z zaščito pred preobremenitvijo.

Le-ta odklopi električno vtičnico (6). S pritiskom na zaščito preobremenitve (3) je možno ponovno vključiti električno vtičnico (6) v obratovanje.

Pozor! Če bi prišlo do takšnega primera, zmanjšajte električno moč, ki jo odvzimate generatorju ali odstranite pokvarjene priključene naprave.

9. ČIŠČENJE, VZDRŽEVANJE IN SKLADIŠČENJE

Pred vsakim čistilnim in vzdrževalnim opravilom ugasnite motor in snemite vtikač vžigalne svečke s svečke.

Pozor: Takoj ugasnite napravo in se obrnite na servisno službo v sledečih primerih:

- v primeru neobičajnih vibracij ali hrupa;
- če kaže motor stanje preobremenjenosti ali ima okvaro vžiga;

9.1 Čiščenje

- Zaščitne naprave, zračne reže in ohišje motorja vzdržujte v karseda čistem stanju. Napravo zdrgnite s čisto krpo ali pa jo izpihajte s komprimiranim zrakom (pod nizkim pritiskom).
- Priporočamo, da napravo očistite takoj po vsaki uporabi.
- V rednih intervalih napravo očistite tudi z mokro krpo in mazavim milom. Ne uporabljajte nobenih čistilnih sredstev ali razredčil; ta sredstva lahko začnejo nažirati dele iz umetne mase. Pazite na to, da voda ne more prodreti v notranjost naprave.

9.2. Zračni filter (Slika 5/6)

- Zračni filter je potrebno očistiti po vsakih 30 urah obratovanja.
- Odstranite pokrov zračnega filtra (Slika 5)
- Odstranite filterski element (Slika 6)
- Očistite filterski element z milnico, potem splaknite s čisto vodo in ga pred ponovno uporabo pustite, da se dobro osuši.
- Ponovna sestava poteka v obratnem vrstnem redu

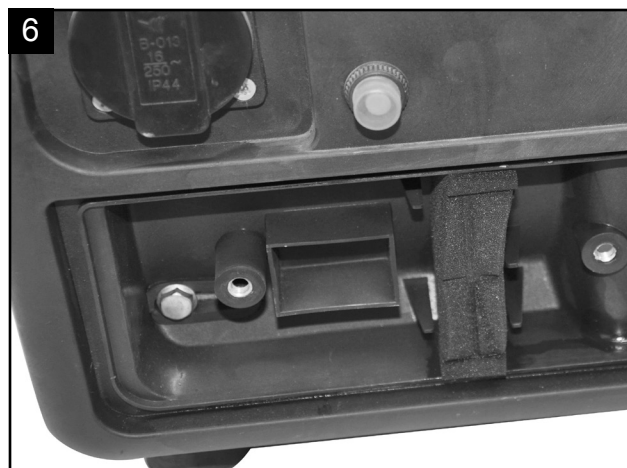
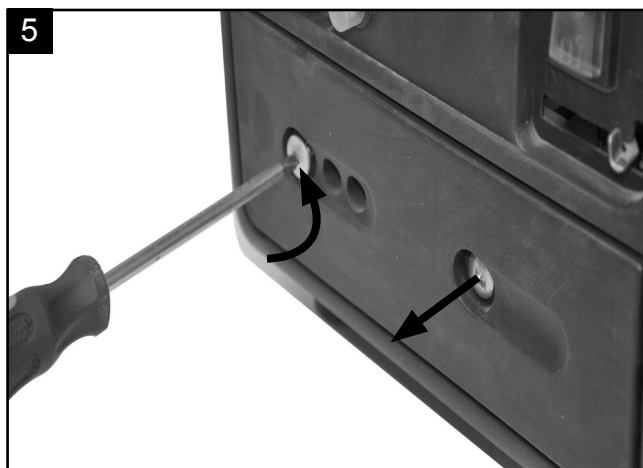

9.3. Vžigalna svečka (Slika 7)

Preverite stanje vžigalne svečke prvič po 10 urah obratovanja in jo po potrebi očistite z bakreno krtačko. Potem vzdržujte vžigalno svečko vsakih 50 ur obratovanja.

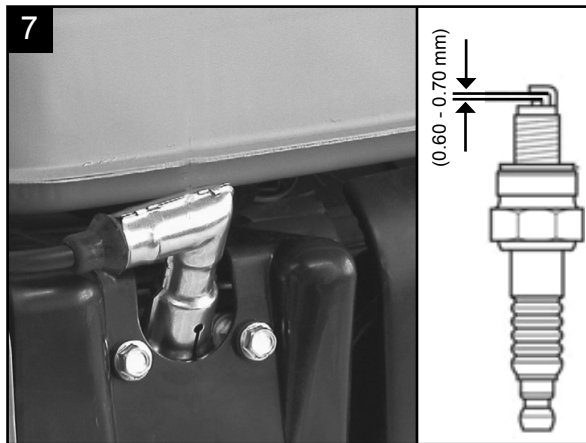

- Odstranite pokrov vžigalne svečke.
- Odstranite vso umazanijo z vzožja vžigalne svečke.
- Za odstranitev vžigalne svečke uporabite vijaki ključ.
- Vizualno preverite vžigalno svečko. Z žično krtačko odstranite morebitne obloge.
- Poglejte, če so na zgornji strani vžigalne svečke spremembe barve. Običajno je barva svetla.
- Preverite režo na vžigalni svečki. Sprejemljiva širina reže je 0,6 – 0,7 mm.
- Z roko previdno vstavite vžigalno svečko.
- Ko ste vžigalno svečko vstavili, jo zategnite s ključem za vžigalno svečko.
- Namestite pokrov vžigalne svečke na vžigalno svečko.

9.4 Vzdrževanje

V notranjosti naprave se ne nahajajo nobeni deli, kateri bi terjali vzdrževanje.

9.5 Skladiščenje

Pozor: Napaka pri izvajanju teh korakov ima lahko za posledico to, da pride do oblog na notranji strani uplinjača, kar bo povzročilo otežani zagon ali trajne poškodbe na stroju.

1. Izvajajte vsa splošna vzdrževalna dela, katera so navedena v navodilih za uporabo v poglavju Vzdrževanje.
2. Izpustite gorivo iz posode za gorivo (V ta namen uporabite običajno plastično bencinsko črpalko, ki jo je možno dobiti v trgovini).
3. Potem, ko ste izpustili gorivo, zaženite motor.
4. Pustite motor delati v prostem teku tako dolgo, da sam ugasne. Na ta način se bo porabilo preostalo gorivo v uplinjaču.
5. Pustite, da se stroj ohladi. (ca. 5 minut)
6. Odstranite vžigalno svečko (glej točko 7.3).
7. V zgorevalno komoro motorja nalijte eno čajno žličko 2-taktnega motornega olja. Nekajkrat potegnite previdno za vrstico zaganjača, da se notranji sestavni deli premažejo z oljem. Ponovno vstavite vžigalno svečko.
8. Očistite zunanje površine ohišja stroja.
9. Shranite stroj na hladnem, suhem mestu izven dosega virov vžiga in vnetljivih snovi.

Gnojila ali drugi kemilni proizvodi za vrt često vsebujejo snovi, katere pospešujejo korozijo na kovinah. Ne skladiščite stroja na ali v bližini gnojil ali drugih kemikalij.

Ponovni zagon

1. Odstranite vžigalno svečko.
2. Večkrat potegnite za vrstico za zagon, da očistite zgorevalno komoro ostankov olja.
3. Očistite kontaktne površine vžigalne svečke ali pa vstavite novo vžigalno svečko.
4. Napolnite posodo za gorivo.

Transport

Če želite transportirati napravo, najprej izpraznite posodo z bencinskim gorivom kot je obrazloženo v podtočki 5 v poglavju Skladiščenje. Očistite grobo umazanijo z naprave s krtačko ali ročno metlico.

10. ODSTRANJEVANJE IN RECIKLAŽA

Naprava je ovita v ovojnino, da bi preprečili poškodovanje zaradi transporta. Ta ovojnina je surovina in jo kot tako lahko ponovno uporabimo ali pa jo predamo v reciklažo.

Naprava in njegov pribor so sestavljeni iz različnih materialov, kot n.pr. kovina in umetna masa. Defektne konstrukcijske dele predajte na deponijo za posebne odpadke. Povprašajte v strokovni trgovini ali pri občinski upravi!

11. ODPRAVA MOTENJ

Motnja	Vzrok	Odprave motnje
Motorja ni možno zagnati	Sajasta vžigalna svečka	Očistite vžigalno svečko, razmak elektrod mora znašati 0,6 mm
	Ni goriva	Dolijte gorivo
Generator ima premalo ali nič napetosti	Okvara regulatorja ali kondenzatorja	Poiščite specializiranega trgovca
	Aktiviralo se je zaščitno stikalo prekomernega toka	Vključite stikalo in zmanjšajte porabnike
	Onesnaženi zračni filter	Očistite ali zamenjajte zračni filter.

Sisukord:**Lk:**

1.	Sissejuhatus	88
2.	Seadme kirjeldus	88
3.	Tarnekomplekt	89
4.	Sihtotstarbekohane kasutus	89
5.	Ohutusjuhhis	89
6.	Tehnilised andmed	92
7.	Enne käikuvõtmist	92
8.	Käsitsemine	93
9.	Puhastamine, hooldus ja ladustamine	94
10.	Utiliseerimine ja taaskäitlus	96
11.	Rikete kõrvaldamine	97
12.	Vastavusdeklaratsioon	135

Seadmel olevate sümbolite selgitus

Käesolevas kasutusjuhendis on sümbolite kasutamise ülesandeks pöörata Teie tähelepanu võimalikele riskidele. Neid saatvatest ohutussümbolitest ja selgitustest tuleb täpselt aru saada. Hoiatused ise ühtki riski ei kõrvalda ega suuda asendada korrektseid meetmeid õnnetuste ärahoidmiseks.

	Lugege kasutuskäsiraamatut. Enne kui kasutate seadet, vaadake alati kasutajakäsiraamatus vastavat lõiku.
	Tähtis. Kuumad osad. Hoidke vahemaad.
	Tähtis. Lülitage mootor enne kütuse juurdevalamist välja. Ärge valage juurde jooksva kütuse ajal.
	Tähtis. Heitgaasid on mürgised, seepärast ärge käitage mootorit ventileerimata piirkondades.
	Kandke kuulmekaitset. Kandke kaitsekindaid.
	Pidage kehtivatest ohutusstandarditest kinni.
	Taaskäideldage soovimatud materjalide nende utiliseerimise asemel. Kõik seadmed ja pakend tuleks sorteerida ning regionaalsele käitluskeskusele üle anda, kus neid töödeldakse keskkonnasõbralikul viisil.
	Olge kütustega ja määrdeainetega ümberkäimisel väga ettevaatlik!
	Eemaldage süütekaablid enne hooldustööde läbiviimist ja lugege korraldused läbi.
	Ärge jätke seadet vihma kätte.
	Mootori käitamisel tekitatakse sädemeid. Need võivad süüdata läheduses põlemisvõimelisi gaase.
	Lahtised leegid või suitsetamine on seadme läheduses rangelt keelatud!

1. SISSEJUHATUS

Lugege enne montaaži ja käikuvõtmist kogu kasutusjuhendi tekst läbi.

Käesoleva kasutusjuhendi ülesandeks on hõlbustada elektritööriista tundmaõppimist ja selle kasutamist vastavalt sihtotstarbekohastele kasutusvõimalustele.

Kasutusjuhend sisaldab tähtsaid juhiseid, kuidas saate elektritööriistaga ohutult, asjatundlikult ning ökonoomselt töötada, ja kuidas saate vältida ohte, hoida kokku remondikulusid, lühendada seisuaegu ning suurendada tööriista töökindlust ja eluiga.

Lisaks käesolevas kasutusjuhendis esitatud ohutusnõuetele peate tingimata järgima oma riigis elektritööriista käitamise kohta kehtivaid eeskirju.

Hoidke kasutusjuhendit kilekotis mustuse ja niiskuse eest kaitstult elektritööriista juures alal.

Kõik operaatorid peavad selle enne töö alustamist läbi lugema ja seda hoolikalt järgima. Elektritööriistaga tohivad töötada ainult isikud, keda on elektritööriista kasutamise osas instrueeritud ja sellega seonduvast ohtudest teavitatud. Nõutavast miinimumvanusest tuleb kinni pidada.

Peale käesolevas kasutusjuhendis sisalduvate ohutusjuhiste ning Teie riigis puidutöötlusmasinate kohta kehtivate eeskirjade tuleb järgida üldtunnustatud tehnilisi reegleid.

Me ei võta vastutust õnnetuste või kahjude eest, mis tekivad käesoleva juhendi ja ohutusjuhiste eiramisest.

Kõnealuse seadme tootja ei vastuta kehtiva tootevastutuse seaduse järgi kahjude eest, mis tekivad seadmel või seadme tõttu alljärgnevatel juhtudel:

- asjatundmatul käsitlemisel,
- käsitlemiskorralduse eiramisel,
- remontimisel kolmandate isikute, mittevolitatud spetsialistide poolt,
- mitte-originaalosalade paigaldamisel ja nendega väljavahetamisel,
- mitte sihtotstarbekohasel kasutamisel.

2. SEADME KIRJELDUS (joon. 1,2)

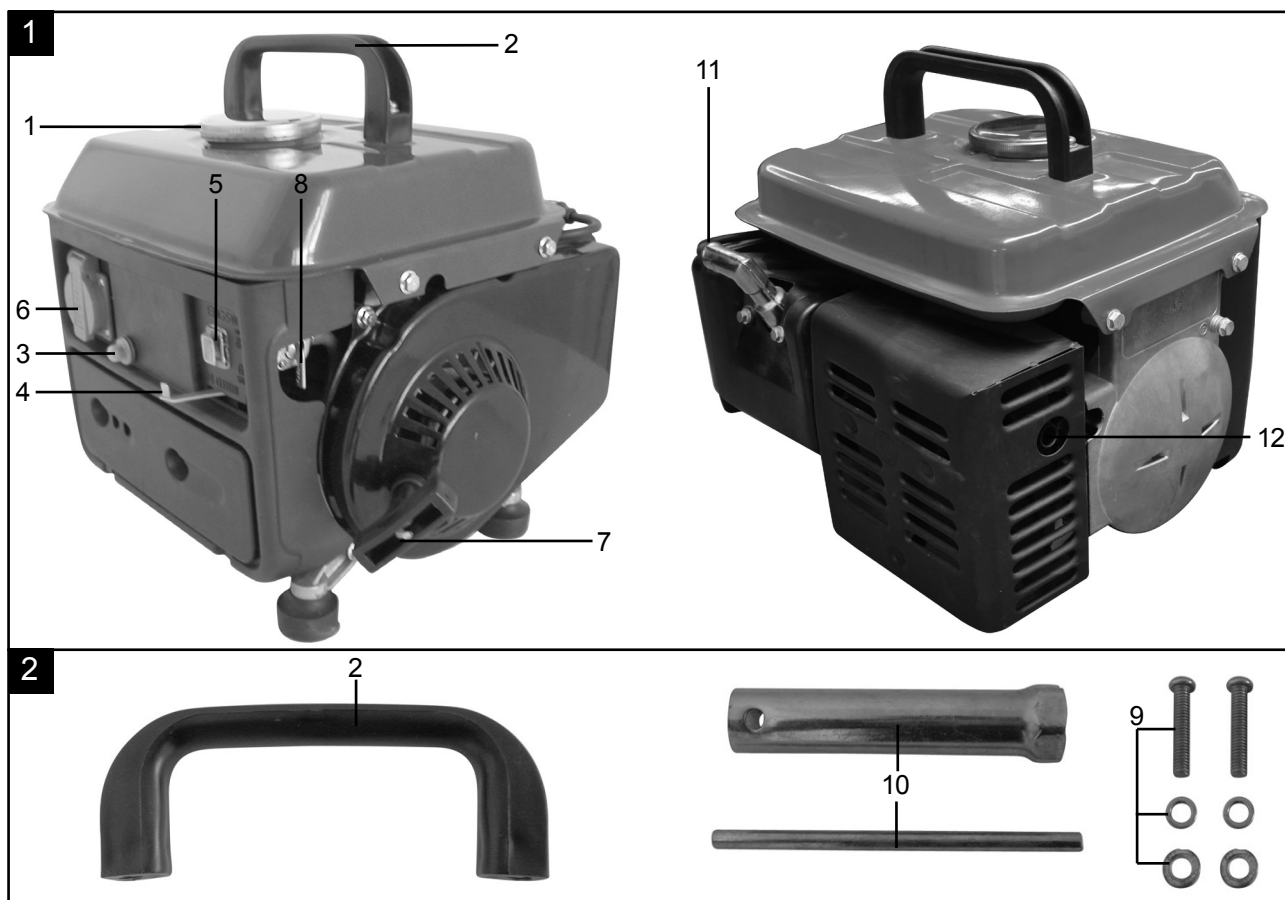

1. Paagikork	5. Sisse-/väljalüliti	9. Poldikomplekt kandekäepidemete montaažiks
2. Kandekäepide	6. 230V pistikupesa	10. Süüteküünla võti
3. Ohutuspäästik	7. Tagastuv starter	11. Süütekaabel
4. Segurikastushoob	8. Bensiinikraan	12. Summuti

3. TARNEKOMPLEKT

- Avage pakend ja võtke seade ettevaatlikult välja.
- Eemaldage pakendusmaterjalid.
- Kontrollige üle, kas tarnekomplekt on terviklik.
- Kontrollige seadet ja tarvikudetaile transpordikahjustuste suhtes.

TÄHELEPANU

Seade ja pakendusmaterjalid pole laste mänguasjad!
Lapsed ei tohi kilekottide, kilede ja väikedetailidega mängida!
Valitseb allaneelamis- ja lämbumisoht

4. SIHTOTSTARBEKOHANE KASUTUS

Seade sobib rakendusteks, mis näevad ette käituse 230 V vahelduvpingeallikalt.

Järgige tingimata ohutusjuhistes esitatud piiranguid.

Generaatori eesmärgiks on käitada elektritööriistu ja toita vooluga valgusallikaid. Palun kontrollige majapidamisseadmete puhul tootja andmete alusel sobivust. Küsige kahtluse korral vastava seadme volitatud edasimüüjalt üle.

Masinat tohib kasutada ainult vastavalt selle otstarbele. Igasugune sellest ulatuslikum kasutus pole sihtotstarbekohane. Sellest põhjustatud kahjude või igat liiki vigastuste eest vastutab kasutaja/operaator ja mitte tootja.

Palun pidage silmas, et meie seadmed pole konstrueeritud kommerts-, käsitööndus- ega tööstuskasutuse jaoks. Me ei võta üle pretensiooniõiguskohustust, kui seadet kasutatakse kommerts-, käsitööndus- või tööstusettevõtetes ning samaväärsetel tegevustel.

5. OHUTUSJUHISED

Generaatorit tuleks kasutada alati kooskõlas tootja korraldustega, mis on käsiraamatus kindlaks määratud.

Tootjat ei saa seadme asjatundmatu kasutuse või modifikatsioonide eest vastutavaks teha. Järgige ka ohutusjuhiseid, installatsiooni- ja kasutuskäsiraamatut ning kehtivaid õnnetuste ennetamise eeskirju.

Valede või puuduvate osadega või ilma ohutusseadiseta seadmeid ei tohi käiku võtta. Teeninduskeskus annab Teile varuosadega seonduvat informatsiooni.

1. Koolitus

- Lugege hoolikalt korraldusi. Tutvuge varustuse juhtsüsteemide ja asjatundliku kasutamise-ga.
- Ärge lubage masinat kasutada kunagi lastel või isikutel, kes ei tunne käituskorraldusi. Kohapealse eeskirjad võivad piirata käsitsemiseks lubatud vanust.
- Ärge töötage kunagi seadmega, kui teised isikud (eelkõige lapsed) või koduloomad on läheduses.
- Mõelge sellele, et operaator või kasutaja vastutab teiste isikute või nende omandiga seonduvate õnnetuste või ohtude eest.
- Suuremaid töid peaks teostama ainult spetsiaalselt koolitatud personal.

2. Ettevalmistamine

- HOIATUS: Bensiin on kergesti süttiv:
 - Ladustage kütust mahutites, mis on spetsiaalselt selleks otstarbeks välja töötatud.
 - Valage kütust juurde ainult õues ja ärge suitsetage seejuures.
 - Valage kütust juurde enne mootori käivitamist. Ärge eemaldage kunagi kütusepaagi kübarat ega valage kütust juurde, mil mootor töötab või on veel kuum.

- Kui kütust loksutatakse üle, siis ärge proovige mootorit käivitada, vaid liigutage masin mahaloksutatud kütusega piirkonnast välja ja vältige kõiki süüteallikaid, kuni kõik kütuseaurud on lendunud.
- Paigaldage kütusepaagi ja kanistri kübarad jälle kindlalt tagasi.
- b) Asendage defektset mürasummutid.
- c) Kontrollige enne kasutamist alati vaatluskontrolliga üle, et tööriistad pole kulunud ega kahjustatud. Asendage kulunud või kahjustatud elemendid ning poldid komplektidena, et säilitada tasakaal.
- d) Ärge suitsetage generaatori kõrval.
- e) Ärge kandke avarat riietust, ehteid või sarnaseid esemeid, mis võiksid starterisse või teistesse liikuvatesse osadesse kinni jääda.
- f) Ärge pistke kunagi esemeid õhutuspiiludesse. See kehtib ka siis, kui generaator on välja lülitatud. Eiramine võib põhjustada vigastusi või generaatoril kahjustusi.
- g) Generaatorigruppe saab ümbrustingimustel laadida ainult kuni nende nimivõimsuseni. Kui generaatorigrupp kasutatakse tingimustel, mis ei vasta ISO 8528-8 kohastele referentstingimustele ja mootori või mitmeefaasilise generaatori jahutus on halvendatud (nt käituse tõttu tõkestatud piirkondades), siis tuleb võimsust vähendada.
- h) Võimsust tuleb kõrgematel temperatuuridel, suurematel kõrgustel ja niiskuse korral alljärgnevalt kirjeldatud viisil vähendada.
 - Max töötemperatuur: 40 °C
 - Max kõrgus: 1000 m
 - Max niiskus: 90 %

3. Käitus

- a) Ärge käituge mootorit suletud ruumides, kus võivad koguneda ohtlikud süsinikmonooksiidi aurud.
- b) Hoidke generaator õlist, mustusest ja muust saastest puhas.
- c) Asetage seade alati tasasele ja stabiilsele aluspinnale.
- d) Ärge käituge seadet kunagi hoonetes või nõuetekohase ventilatsioonita ümbruses, näiteks kaevandustes, koobastes, kaevesüvendites ja trümmides. Pöörake tähelepanu õhuvoolule ja temperatuurile.
- e) Tehke kindlaks, et pikenduskaabel, võrgukaabel ja kõik elektrilised komponendid on nõuetekohases seisundis. Ärge käituge elektrilisi tööriistu kunagi kahjustatud või vigaste võrgukaablitega.
- f) Ärge käsitage või ladustage seadet niiskes ega märjas ümbruses või hästi elektrit juhtivatel pealispindadel, näiteks metallpinnetel või terasehitistel.
- g) Tehke kindlaks, et mürasummuti ja õhufilter talitlevad nõuetekohaselt. Need osad on ette nähtud väärsüüte korral leegikaitsmena.
- h) Enne elektrijuhtmete ühendamist peab seade saavutama oma täispöörded. Ühendage juhtmed enne mootori väljalülitamist lahti.
- i) Vältimaks elektrilöökidest tingitud vigastusi, siis tehke kindlaks, et kütusepaak pole täiesti tühi, kui elektrijuhtmed on külge ühendatud.
- j) Koormus ei tohi ületada generaatori tüübisildil esitatud võimsust. Ülekoormus võib põhjustada kahjustusi või lühendada seadme eluiga.
- k) Ärge puudutage põletuste vältimiseks väljalaskesüsteemi või mootori või generaatori muid osi, sest need lähevad käituse ajal kuumaks. Pöörake tähelepanu generaatorigrupil olevatele hoiatusjuhiste.
- l) Ärge ühendage seadet majapidamis-pistikupesade külge. Generaatorigruppi ei tohi ühendada teiste vooluallikate külge, näiteks varustusevõtte elektrivõrku. Erilistel juhtudel, kui soovitakse Standby-ühendust olemasolevate elektriliste rajatistega, siis tohib seda teostada ainult kvalifitseeritud elektrik, kes peab võtma arvesse varustuse käitamisel avalikku elektrivarustusvõrku kasutades ja generaatorigrupi käitamisel esinevaid erinevusi.
- m) Mootorit ei tohi käitada liiga suurtele pööratel. Mootori käitamine liiga kõrge pöördearvuga kujutab endast vigastusohtu. Pöördeid mõjutavaid osi ei tohi modifitseerida ega asendada.
- n) Kütusesüsteemis tuleb viia läbi regulaarseid kontrollimisi lekkekohtade või kulumisjälgede suhtes, näiteks haprad torud, lahtised või puuduvad klambrid ning kahjustused paagil või paagikork. Enne kasutamist tuleb kõik defektid kõrvaldada.
- o) Töötage ainult päevavalguses või hea tehisvalgustuse korral.
- p) Ärge transportige kunagi masinat, mille mootor veel töötab.
- q) Seisake mootor:
Alati, kui lahkute masina juurest
Enne kütuse juurdevalamist
- r) Enne kui kontrollite või seadistate generaatorit või mootorit, tuleb eemaldada süüteküünl või süütekaabel, et vältida kogemata käivitamist.

4. Hooldus ja ladustamine

- a) Pingutage kõik mutrid, poldid ja kruvid kinni tegemaks kindlaks, et varustus on turvalises käituseseisundis.
- b) Ärge ladustage varustust kunagi koos paagis oleva kütusega hoonetes, kus aurud võivad lahtise tule või sädemetega kokku puutuda.
- c) Laske mootoril enne suletud ruumis ladustamist maha jahtuda.
- d) Hoidke mootor, mürasummuti, akulaegas ja kütuse ladustuspiirkond tulekahju ohu vähendamiseks vegetatiivsetest materjalidest ning a üleliigsest määrdeainest vaba.
- e) Asendage ohutusosalastel põhjustel kulunud või kahjustatud osad.
- f) Kui kütusepaak tuleb tühjaks lasta, siis peaks see toimuma õues.

TÄIENDAVID OHUTUSALASED HOIATUSJUHISED

- Elektrigeneraatoril ei tohi muudatusi teostada.
- Hoolduse ja tarvikutega seonduvalt tohib kasutada ainult originaalosi.
- Tähelepanu: Mürgistusoht, heitgaasid, kütused ja määrdeaineid on mürgised, heitgaase ei tohi sisse hingata.
- Lapsed tuleb elektrigeneraatorist eemal hoida.
- Tähelepanu: Põletusoht, ärge puudutage väljalaskesüsteemi ja ajamiagregaati.
- Kasutage sobivat kuulmekaitset, kui viibite seadme läheduses.
- Tähelepanu: bensiin ja bensiiniaurud on kergesti süttivad või vastavalt plahvatusohtlikud.
- Ärge käitage elektrigeneraatorit ventileerimata ruumides või kergesti süttivas ümbruskonnas. Kui generaatorit soovitakse käitada hästi ventileeritud ruumides, siis tuleb heitgaasid vasta-va väljalaskevooliku kaudu vahetult õue juhtida. Tähelepanu: Ka väljalaskevoolikuga käitamisel võivad mürgised heitgaasid välja tungida. Tuleohu tõttu ei tohi väljalaskevoolikut kunagi süttimisohlike ainete peale suunata.
- Plahvatusoht: ärge käitage elektrigeneraatorit kunagi kergesti süttivate ainete ruumides.
- Tootja poolt eelseadistatud pööreid ei tohi muuta. Elektrigeneraator või külge ühendatud seadmed võivad kahjustada saada.
- Transportimise ajal tuleb elektrigeneraator libisemise ja ümberkukkumise vastu kindlustada.
- Pange generaator üles seintest või külgeühendatud seadmetest vähemalt 1m kaugusel.
- Valige elektrigeneraatori jaoks ohutu, sile koht. Pööramine, kallutamine või asukoha vahetamine on käitamise ajal keelatud.
- Lülitage transportimiseks ja tankimiseks alati mootor välja.
- Jälgige, et tankimisel ei loksu kütus mootorile ega summutile.
- Ärge käitage elektrigeneraatorit kunagi vihma või lumesaju korral.
- Ärge haarake elektrigeneraatorist kunagi märgade kätega kinni.
- Kaitske ennast elektrialaste ohtude eest.
- Kasutage õues ainult selleks heaks kiidetud ja vastavalt tähistatud pikendusjuhtmeid (H07RN..).
- Pikendusjuhtmete kasutamisel ei tohi nende üldpikkus ületada 1,5 mm² puhul 50 m, 2,5 mm² puhul 100 m.
- Mootori ja generaatori seadetes ei tohi muudatusi teostada.
- Remondi- ja seadistustöid tohib teostada ainult volitatud erialapersonal.
- Ärge tankige või tühjendage paaki lahtise valgusalika, tule või lenduvate sädemete läheduses. Ärge suitsetage!
- Ärge puudutage mehaaniliselt liikuvaid või kuumi osi. Ärge eemaldage kaitsekatteid.
- Seadmeid ei tohi niiskuse ega tolmu kätte jätta. Lubatud ümbrustemperatuur -10 kuni +40°, kõrgus: 1000 m üle NN, suht. õhuniiskus: 90 % (mittekondenseeruv)
- Generaatorit käitatakse sisepõlemismootoriga, mis toodab summuti (pistikupesa vastasküljel) ja summutiväljundi piirkonnas kuumust. Vältige nahapõletuste ohu tõttu nende pindade lähedust.
- Tehnilistes andmetes helivõimsustaseme (LWA) ja helirõhutaseme (LPA) all esitatud väärtused kujutavad endast emissioonitasemeid ega tähista tingimata kindlat tööalast taset. Kuigi emissiooni- ja immissioonitasemed on üksteisega kooskõlas, pole neid võimalik usaldusväärsetl võimalike täiendavate ettevaatusmeetmete vajaduse määramiseks kasutada. Mõjutegurid tööjõu aktuaalsele immissioonitasemele hõlmavad tööruumi, muude müraallikate jne omadusi nagu nt masinate arvu, teisi piirnevaid protsesse ning ajavahemikku, mille vältel operaator müra käes viibib. Samuti võib lubatav immissioonitase riigiti erineda. Siiski pakub kõnealune informatsioon masina käitajale riskide ja ohtude parema hindamise võimalust.
- Ärge kasutage vigaseid elektrilisi käitusvahendeid (ka pikenduskaableid ja pisteühendusi).

HOIATUS

Lugege kõiki ohutusjuhiseid ja korraldusi.

Hoolimatus ohutusjuhistest ja korraldustest kinnipidamisel võib lõppeda elektrilöögi, tulekahju ja/või raskete vigastustega.

Hoidke kõik ohutusjuhised ja korraldused tulevikuks alles.

6. TEHNILISED ANDMED

Mudel	SG950
Generaator	sünkroonne
Kaitseliik	IP23M
Kestevvõimsus S1 (RPR)	650VA / 650W
Maksimumvõimsus S2 2 min	720VA / 720W
Nimipinge	230V~
Nimivool	3,0A ~
Sagedus	50 Hz
Ajamimootori koosteviis	2-taktiline, õhkjahutus
Kvaliteediklass	Klass B
Võimsusklass	G1
Töömaht	63cm ³
Max võimsus	1,2 kW / 2,0 hj
Kütus	segu 1:40
Paagi maht	4,0 l
Kütusekulu 3/4 koormusel	u 0,8 l/h
Kaal	17 kg
Helirõhutase LpA	71 dB(A)
Garanteeritud helivõimsustase LWA / määramatus K	94 dB(A) / 2 dB(A)
Maksimaalne ülespanemiskõrgus (üle NN)	1000 m
Maksimaalne käitustemperatuur	40°C
Süüteküünla liik	LD F6TC
Põletusaine liik	Pliivaba bensiin või 90 oktaani (E10)

Töörežiim S1 (kestevrežiim)

Masinat saab kestvalt esitatud võimsusega käitada.

Töörežiim S2 (lühiajarežiim)

Masinat tohib lühiajaliselt esitatud võimsusega käitada. Seejärel peab masin teatud ajavahemiku seisma, et mitte lubamatult soojendada.

7. ENNE KÄIKUVÕTMIST

7.1 Elektrialane ohutus:

- Elektritoitejuhtmed ja külge ühendatud seadmed peavad olema laitmatus seisundis.
- Külge tohib ühendada ainult seadmeid, mille pinged ühilduvad elektrigeneraatori väljundpingega.
- Ärge ühendage elektrigeneraatorit kunagi vooluvõrguga (pistikupesaga).
- Juhtmete pikkused tarbijate juurde tuleb hoida võimalikult lühikesed

7.2 Keskkonnakaitse

- Andke määratud hooldusmaterjal ja käitusained selleks ette nähtud kogumispunktis ära.
- Suunake pakendusmaterjal, metallid ja plastmassid taaskäitlusse.

7.3 Montaaž

- Võtke mõõdutops paagist välja (pilt 3a) ja pistke paagikorgi alaküljel olevasse väljalõikesse (pilt 3b).

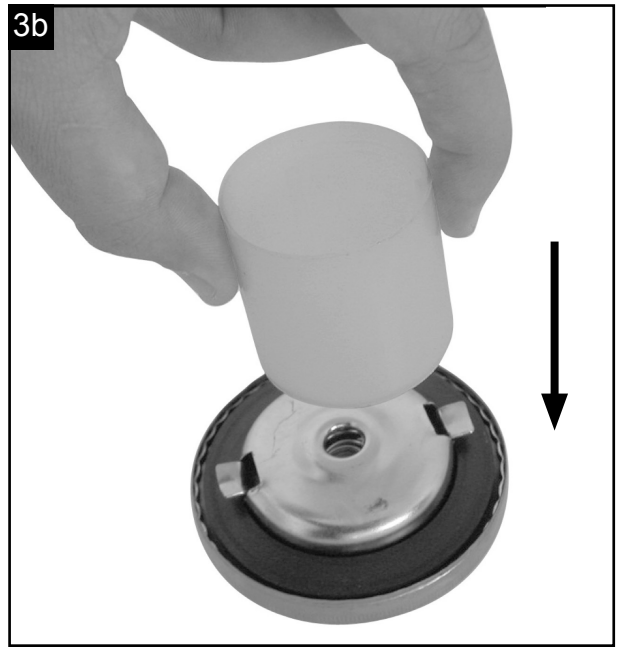
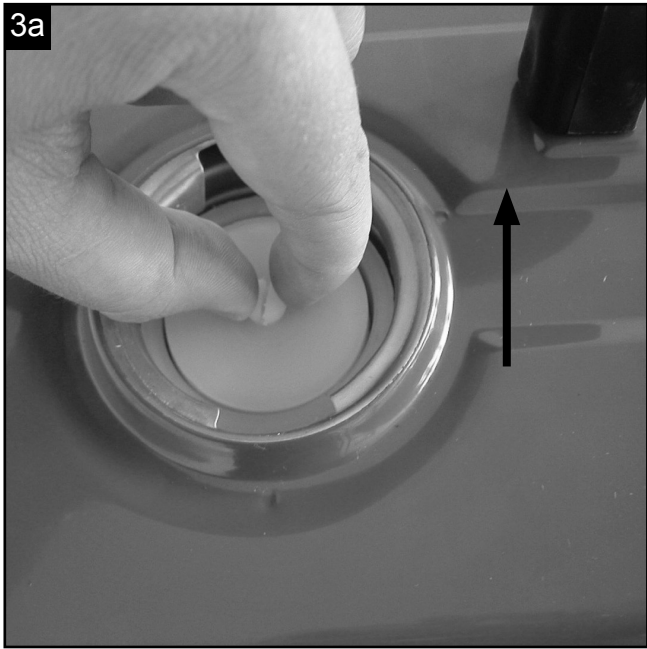

Kruvige kandekäepide (2) mõlemal küljel vastavalt 1 poldi ja 1 alusseibiga (9) paagi külge (pilt 3c).

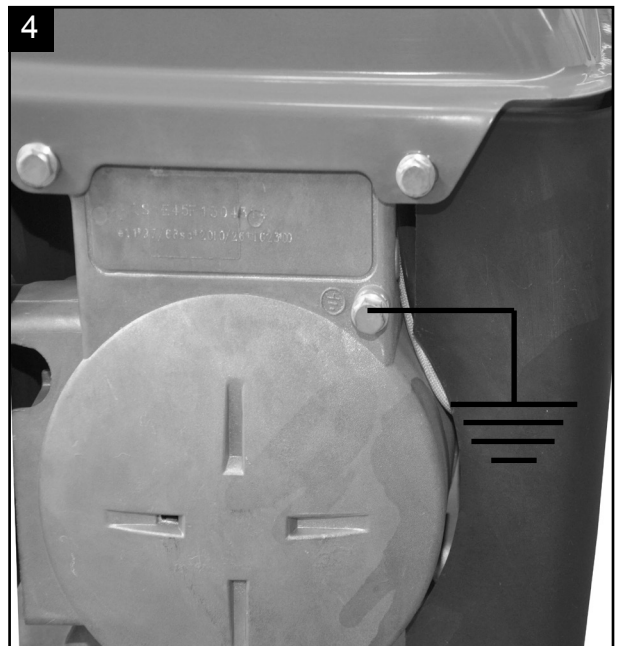
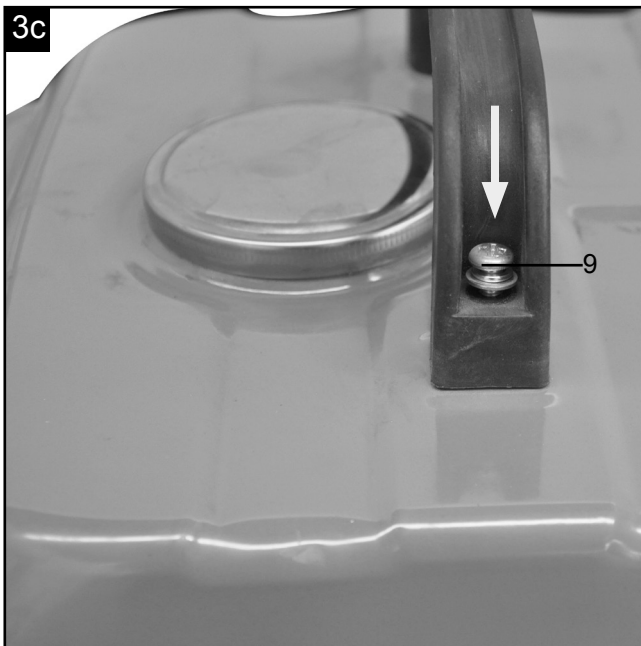

7.4 Maandus

Staatiliste laengute ärajuhtimiseks on lubatud korpus maandada. Selleks ühendage kaabel üks ots generaatori maandusühenduse külge (joon. 4) ja teine ots eksternse massiga (nt varrasmaandur).

8. KÄSITSEMINE

Tähelepanu! Enne esmakordset käikuvõtmist peate täitma paagi bensiiniseguga seguvahekorras 1:40. Selleks saate kasutada paagi sisemuses asuvat mõõdutopsi (joon. 3b) (tähelepanu: täitekogus on jaotuskriipsu kohta 20 ml). Bensiinisegu tuleb enne paaki valamist läbi loksutada.

- Kontrollige kütusetaset, vajaduse korral valage juurde.
- Hoolitsege seadme piisava ventilatsiooni eest.
- Veenduge, et süütekaabel on süüteküünla külge kinnitatud
- Hinnake elektrigeneraatori vahetut ümbrust.
- Lahutage võimalik külge ühendatud seade elektrigeneraatori küljest.

Segu	Pliivaba normaalbensiin	2-taktiõli
1:40	1l	25 ml
	2l	50 ml
	3l	75 ml
	4l	100 ml

8.1 Mootori käivitamine

- Tehke enne käivitamist kindlaks, et ühtki seadet pole generaatori külge ühendatud.
- Avage bensiinikraan (8); selleks keerake kraan alla.
- Seadke sisse-/väljalüliti (5) asendisse "ON".
- Seadke segurikastushoob (4) asendisse I \ I.
- Käivitage mootor tagastuva starteriga (7); tõmmake selleks käepidet jõuliselt enda poole. Seadke tagastuv starter õrnalt ja aeglaselt käsitsi esialgsesse asendisse. Kui mootor ei peaks olema käivitatunud, siis tõmmake veelkord käepidet enda poole.
- Juhis: Kui mootorit käivitatakse esimest korda, siis läheb käivitamiseks tarvis mitut katset, kuni kütus on paagist mootori juurde pumbatud.
- Seadke segurikastushoob (4) pärast mootori käivitumist (u 15-30 s järel) paremale.

Tähelepanu:

- Kõnealust pistikupesa tohib püsivalt (S1) 650W ja lühiajaliselt (S2) max 2 minutit 720W koormata. Der Stromerzeuger ist für 230V~Wechselspannungsgeräte geeignet
- Ärge ühendage generaatorit majapidamisvõrgu külge, seetõttu võidakse generaatoril või majas teistel elektriseadmetel kahjustusi põhjustada.

Juhis: Mõnedel elektriseadmetel (mootortikkisaed, puurmasinad jms) võivad olla kõrgema voolutarbega, kui neid kasutatakse raskendatud tingimustes.

8.3 Mootori seiskamine

- Laske elektrigeneraatoril enne selle seiskamist veidi ilma koormuseta töötada, et agregaat saaks "järeljahtuda"
- Seadke sisse-/väljalüliti (5) asendisse "STOP".
- Sulgege bensiinikraan.

Tähelepanu! Elektrigeneraator on varustatud ülekoormuskaitsemega.

See lülitab pistikupesa (6) välja. Ülekoormuskaitseme (3) vajutamisega saab pistikupesa (6) taas käiku võtta.

Tähelepanu! Kui peaks tekkima selline olukord, siis vähendage elektrigeneraatorilt võetavat elektrilist võimsust või eemaldage külgeühendatud defektsed seadmed.

9. PUHASTAMINE, HOOLDUS JA LADUSTAMINE

Lülitage mootor enne kõiki puhastus- ja hooldustöid välja ja tõmmake süüteküünla pistik süüteküünlalt maha.

Tähelepanu: Pange seade kohe seisma ja pöörduge oma teenindusjaama:

- Ebatavaliste võngete või mürade korral
- Kui mootor tundub üle koormatud või sel esineb väärsüüteid

9.1 Puhastamine

- Hoidke kaitseesadised, õhupilud ja mootori korpus võimalikult tolmu- ning mustusevabad. Hõõrüge seade puhta lapiga üle või puhuge madala rõhuga suruõhuga puhtaks.
- Me soovime seadet vahetult pärast igakordset kasutamist puhastada.
- Puhastage seadet regulaarselt niiske lapi ja vähese märdeseebiga. Ärge kasutage puhastusvahendeid või lahusteid; need võivad seadme plastosi rikkuda. Pidage silmas, et seadme sisemusse ei saaks vett sattuda.

9.2. Õhufilter (joon. 5/6)

- Õhufiltrit tuleks iga 30 töötunni tagant puhastada.
- Eemaldage õhufiltri kaas (joon. 5).
- Eemaldage filterelement (joon. 6).
- Puhastage filterelement seebiveega, loputage seejärel puhta veega ja laske sel enne uuesti paigaldamist korralikult ära kuivada.
- Kokkupanemine toimub vastupidises järjekorras

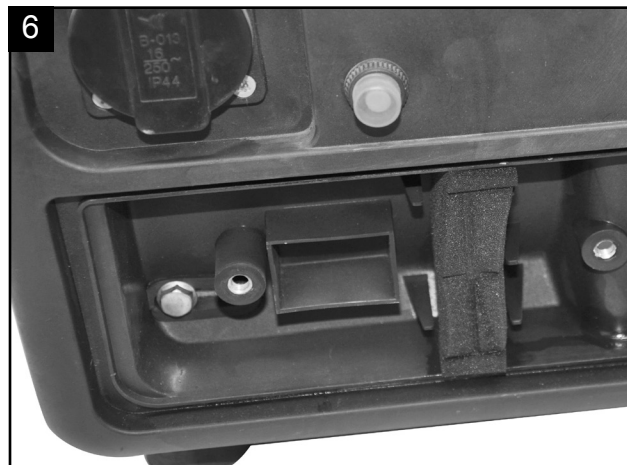
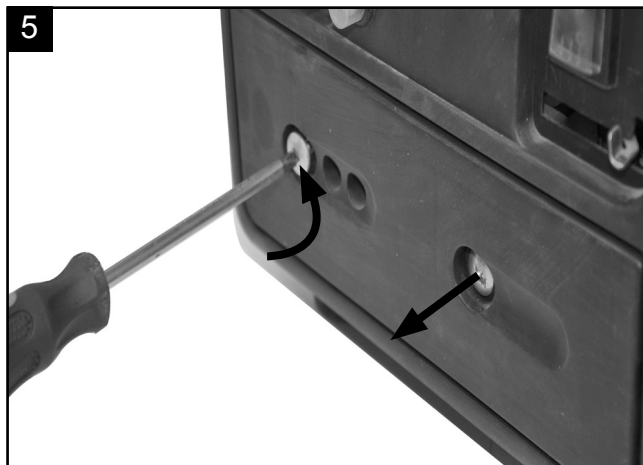

9.3. Süüteküünal (joon. 7)

Kontrollige süüteküünalt 10 töötunni järel mustuse ja kõntsa suhtes. Vajaduse korral puhastage see vasest traatharjaga. Hooldage süüteküünalt edasise 50 töötunni järel.

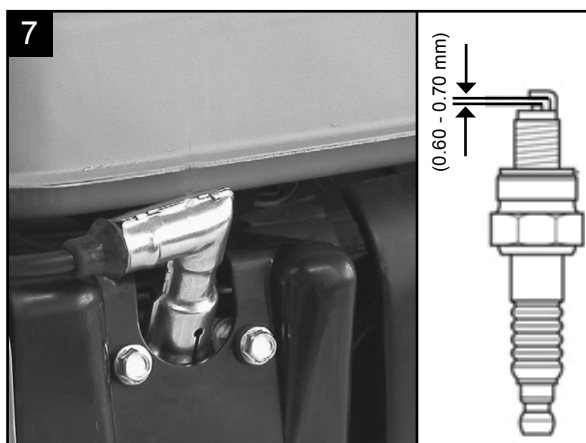

- Eemaldage süüteküünla kate.
- Eemaldage süüteküünla sokliolt igasugune mustus.
- Kasutage süüteküünla mahavõtmiseks mutrivõtit.
- Kontrollige süüteküünalt visuaalselt. Eemaldage vaj. korral olemasolevad sadestised traatharjaga.
- Otsige süüteküünla ülaküljel värvimuutusi. Standardselt peaks olema värvus hele.
- Kontrollige süüteküünla pilu. Pilu aktsepteeritav laius on 0,6 - 0,7 mm.
- Paigaldage süüteküünal ettevaatlikult käsitsi.
- Kui süüteküünal pandi sisse, siis pingutage see süüteküünla võtmega kinni.
- Paigaldage süüteküünla kate süüteküünlale.

9.4 Hooldus

Seadme sisemuses ei leidu edasisi hooldatavaid detaile.

9.5 Ladustamine

Tähelepanu: Nende sammude järgimisel võib olla ühe vea tagajärjeks, et karburaatori siseseinale moodustuvad setted, mis võivad kaasa tuua raskendatud käivituse või masina püsiva kahjustumise.

1. Viige läbi kõik üldised hooldustööd, mis on esitatud kasutusjuhendi lõigus „Hooldus“.
2. Laske paagist kütust välja (kasutage selleks ehituspoest pärit laiatarbe plastmassist bensinipumpa).
3. Käivitage masin pärast kütuse väljalaskmist.
4. Laske masinal tühikäigul edasi töötada, kuni see seiskub. See puhastab karburaatori allesjäänud kütusest.
5. Laske masinal maha jahtuda (u 5 minutit).
6. Eemaldage süüteküünal (vt punkti 7.3).
7. Valage põlemiskambrisse üks teelusika täis 2-takti-mootoriõli. Tõmmake käivitusnööri mitu korda ettevaatlikult välja, et sisemised detailid õliga katta. Pange süüteküünal jälle sisse.

8. Puhastage masina välimine korpus.
9. Hoidke masinat alal külmas ja kuivas kohas väljaspool süüteallikate ning põlemisvõimeliste ainete ulatust.

Väetised või muud keemilised aiatooted sisaldavad sageli aineid, mis kiirendavad metallide korrosiooni. Ärge ladustage masinat väetiste või muude kemikaalide peal ega läheduses.

Taaskäikuvõtmine

1. Eemaldage süüteküünal.
2. Tõmmake käivitusnööri mitu korda välja, et puhastada põlemiskamber õlijääkidest.
3. Puhastage süüteküünla kontaktid või paigaldage uus süüteküünal.
4. Täitke paak.

Transportimine

Kui soovite seadet transportida, siis tühjendage eelnevalt bensiinipaak peatüki „Ladustamine“ alapunktis 5 selgitatud viisil. Puhastage seade harjaga või käsiluuaga jämedast mustusest.

10. UTILISEERIMINE JA TAASKÄITLUS

Seade paikneb pakendis, et transpordikahjustusi vältida. Pakend on toorainest ja seega taaskasutatav või saab selle tooraineringlusse tagasi suunata. Seade ja selle tarvikud koosnevad erinevatest materjalidest nagu nt metallist ning plastmassidest. Suunake defektsed detailid erijätmete utiliseerimisse. Küsige erialakauplusest või vallavalitsusest järele!

11. RIKETE KÕRVALDAMINE

Rike	Võimalik põhjus	Abinõu
Mootorit ei saa käivitada	Süüteküüнал nõetunud Pole kütust	Puhastage või vahetage süüteküüнал Elektroodide vahe 0,6 mm Valage kütust juurde / laske bensiinikraan üle kontrollida
Generaatori pinge madal või puudub	Regulaator või kondensaator defektne Liigvoolu-kaitselüliti vallandunud Õhufilter määrdunud	Pöörduge esindusse Vajutage lüliti ja vähendage kulu Puhastage või asendage filter

Turinys:

1.	Ižanga	100
2.	Įrenginio aprašymas	100
3.	Komplektacija	101
4.	Naudojimas pagal paskirtį	101
5.	Saugos nurodymas	101
6.	Techniniai duomenys	104
7.	Prieš pradėdant eksploatuoti	104
8.	Valdymas	105
9.	Valymas, techninė priežiūra ir laikymas	106
10.	Utilizavimas ir pakartotinis atgavimas	108
11.	Sutrikimų šalinimas	109
12.	Atitikties deklaracija	135

Puslapis:

Simbolių ant įrenginio aiškinimas

Šiame žinyne naudojami simboliai turi atkreipti Jūsų dėmesį į galimą riziką. Saugos simboliai ir juos lydintys paaiškinimai turi būti tiksliai suprasti. Patys įspėjimai rizikos nepašalina ir negali pakeisti tinkamų nelaimingų atsitikimų prevencijos priemonių.

	Perskaitykite naudotojo žinyną. Prieš naudodami įrenginį, visada peržiūrėkite atitinkamą naudotojo žinyno skirsnį.
	Svarbu. Karštos dalys. Laikykitės atstumo.
	Svarbu. Prieš pildydami degalus, išjunkite variklį. Nepilkite degalų vykstant eksploatavimui.
	Svarbu. Išmetamosios dujos yra nuodingos. Todėl neeksploatuokite variklio nevedinamose srityse.
	Naudokite klausos apsaugą. Mūvėkite apsaugines pirštines.
	Laikykitės galiojančių saugos standartų.
	Nepageidaujamas medžiagas perdirbkite, o ne utilizuokite. Visus surūšiuotus įrenginius ir pakuotę pristatykite į regioninį perdirbimo centrą, kuris juos perdirbs aplinkai draugišku būdu.
	Būkite labai atsargūs naudodami degalus ir tepalus!
	Prieš atlikdami techninės priežiūros darbus, pašalinkite uždegimo kabelį ir perskaitykite nurodymus.
	Saugokite įrenginį nuo lietaus.
	Paleidžiant variklį, susidaro kibirkštys. Jos gali uždegti šalia esančias degias dujas.
	Šalia įrenginio naudoti atvirą liepsną ir rūkyti griežtai draudžiama!

1. ĮŽANGA

Prieš montuodami ir pradėdami eksploatuoti perskaitykite visą naudojimo instrukcijos tekstą. Ši naudojimo instrukcija turi Jums palengvinti susipažinti su Jūsų elektriniu įrankiu ir jo naudojimo pagal paskirtį galimybėmis.

Naudojimo instrukcijoje pateikiami nurodymai, kaip su elektriniu įrankiu dirbti saugiai, tinkamai ir ekonomiškai bei kaip išvengti pavojų, sutaupyti remonto išlaidų, sutrumpinti elektrinio įrankio prastovos laikus bei padidinti patikimumą ir pailginti eksploatavimo trukmę.

Be šioje naudojimo instrukcijoje pateiktų saugos nuostatų, būtina privalote laikytis elektrinio įrankio eksploatavimui galiojančių taisyklių.

Laikykitės naudojimo instrukciją plastikiniame maišelyje, apsaugoję nuo purvo ir drėgmės prie elektrinio įrankio. Prieš pradėdami dirbti, visi operatoriai ją privalo perskaityti ir jos atidžiai laikytis. Prie elektrinio įrankio leidžiama dirbti tik asmenims, instruktuotiems, kaip jį naudoti ir informuotiems apie su tuo susijusius pavojus. Būtina laikytis reikalaujamo amžiaus cenzu.

Be šioje naudojimo instrukcijoje pateiktų saugos nurodymų ir specialių Jūsų šalies reikalavimų, būtina laikytis medžio apdirbimo mašinų eksploatavimui visuotinai pripažintų technikos taisyklių. Mes neatsakome už nelaimingus atsitikimus arba pažeidimus, atsiradusius nesilaikant šios instrukcijos ir saugos nurodymų.

Pagal galiojantį Atsakomybės už gaminių įstatymą šio įrenginio gamintojas neatsako už žalą, kuri atsiranda šiame įrenginyje arba dėl jo:

- netinkamai naudojant,
- nesilaikant naudojimo instrukcijos,
- remontuojant tretiesiems asmenims, neįgalotiems specialistams,
- montuojant ir keičiant neoriginalias atsargines dalis,
- naudojant ne pagal paskirtį.

2. ĮRENGINIO APRAŠYMAS (1, 2 pav.)

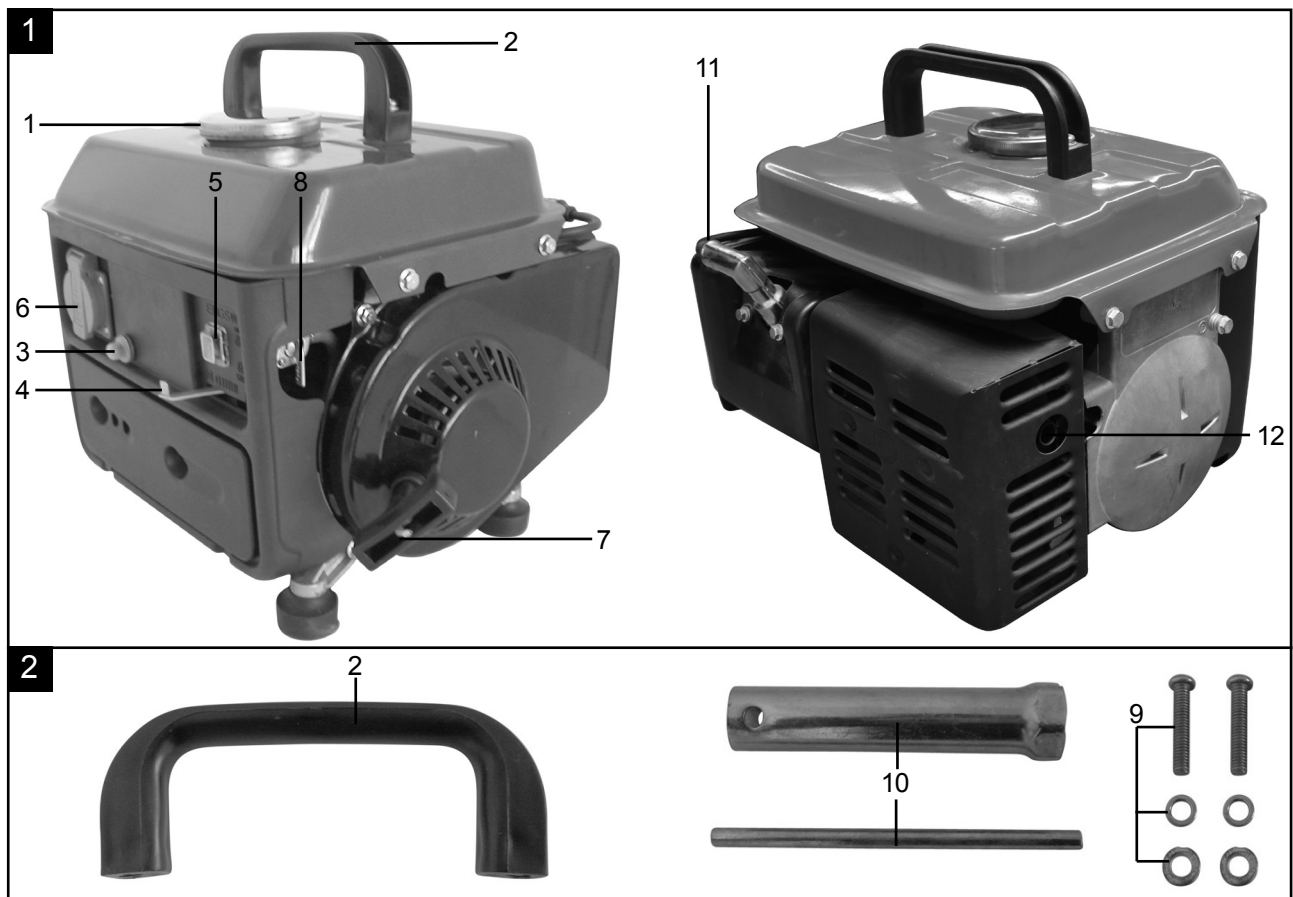

1. Bako dangtelis	5. Įj./išj. jungiklis	9. Rankenos montavimo varžtų rinkinys
2. Rankena	6. 230 V kištukinis lizdas	10. Uždegimo žvakės raktas
3. Apsauginis atkabiklis	7. Reversinis paleidiklis	11. Uždegimo kabelis
4. „Choke“ svirtis	8. Benzino čiaupas	12. Išmetamųjų dujų vamzdis

3. KOMPLEKTACIJA

- Atidarykite pakuotę ir atsargiai išimkite įrenginį.
- Pašalinkite pakavimo medžiagas.
- Patikrinkite, ar komplekte viskas yra.
- Patikrinkite įrenginį ir priedus, ar transportuojant jie nebuvo pažeisti.

DĖMESIO

Įrenginys ir pakavimo medžiagos nėra vaikų žaislas!

Vaikams draudžiama žaisti su plastikiniais maišeliais, plėvelėmis ir mažomis dalimis!
Pavojus praryti ir uždusti!

4. NAUDOJIMAS PAGAL PASKIRTĮ

Prietaisas skirtas naudoti tikslams, kai reikia eksploatuoti prijungus prie 230 V kintamosios įtampos šaltinio.

Būtinai laikykitės saugos nurodymuose pateiktų apribojimų.

Generatoriaus paskirtis – elektrinių įrankių varymas ir elektros srovės tiekimas apšvietimo šaltiniams. Tinkamumą buitiniams prietaisams patikrinkite pagal atitinkamus gamintojo nurodymus. Iškilus abejonių, kreipkitės į įgaliotą specializuotą atitinkamo prietaiso pardavėją.

Mašiną leidžiama eksploatuoti tik pagal paskirtį. Bet koks kitoks naudojimas laikomas ne pagal paskirtį. Už su tuo susijusią žalą arba patirtus bet kokius sužalojimus atsako naudotojas / operatorius, o ne gamintojas.

Atkreipkite dėmesį į tai, kad mūsų įrenginiai nėra skirti naudoti komerciniams, amatiniams arba pramoniniams tikslams. Mes neteikiama garantijos, kai prietaisas naudojamas komercinėse, amatininkų arba pramoninėse įmonėse arba panašioms darbams.

5. SAUGOS NURIODYMAI

Generatorių visada reikia naudoti pagal gamintojo nurodymus, kurie pateikti žinyne.

Už netinkamą įrenginio naudojimą arba modifikacijas gamintojas neatsako. Taip pat laikykitės saugos nurodymų, įrengimo ir naudojimo žinyno bei galiojančių nelaimingų atsitikimų prevencijos taisyklių.

Įrenginių su netinkamomis arba pažeistomis dalimis arba be saugos įtaiso pradėti eksploatuoti negalima. Techninės priežiūros centras pateiks Jums informacijos, susijusios su atsarginėmis dalimis.

1. Mokymai

- Atidžiai perskaitykite nurodymus. Susipažinkite su valdikliais ir tinkamu įrangos naudojimu.
- Niekada neleiskite šia mašina naudotis vaikams arba asmenims, kurie nėra susipažinę su eksploatavimo nurodymais. Vietos reikalavimais gali būti ribojamas amžiaus cenzas, nuo kada leidžiama valdyti.
- Niekada nedirbkite su įrenginiu, kai šalia yra kitų asmenų (ypač vaikų) arba naminių gyvūnų.
- Nepamirškite, kad operatorius arba naudotojas yra atsakingas už nelaimingus atsitikimus arba pavojus, kurie kyla kitiems asmenims arba jų turtui.
- Didesnius darbus turėtų atlikti tik specialiai išmokytas personalas.

2. Pasiruošimas

- ĮSPĖJIMAS: Benzinas yra labai degus:
 - Laikykite degalus talpyklose, kurios specialiai suprojektuotos šiam tikslui.
 - Pildykite degalus tik lauke ir tuo metu nerūkykite.
 - Prieš paleisdami variklį, pripildykite degalų. Niekada nenuimkite degalų bako gaubtelio ir nepildykite degalų, kai variklis veikia arba yra dar karštas.

- Jei degalų išliejote, nemėginkite paleisti variklio ir perkelti mašiną iš srities, kurioje buvo išlieta degalų. Kol neišsisklaidys degalų garai, venkite visų uždegimo šaltinių.
- Vėl saugiai uždėkite degalų bako ir kanistro gaubtelį.
- b) Pakeiskite sugedusius slopintuvus.
- c) Prieš naudodami visada atlikite apžiūrinimąją kontrolę, ar įrankiai nesusidėvėję ir nepažeisti. Susidėvėjusius arba pažeistus elementus ir varžtus keiskite komplektais, kad išlaikytumėte pusiausvyrą.
- d) Nerūkykite šalia generatoriaus.
- e) Nevilkėkite laisvų drabužių, papuošalų arba panašių daiktų, kuriuos galėtų pagriebti paleidiklis arba judančios dalys.
- f) Niekada neikiškite daiktų į vėdinimo plyšius. Tas pats galioja ir, kai generatorius išjungtas. Nesilaikant nurodymų, galima susižaloti arba gali būti pažeistas generatorius.
- g) Generatorių grupės galima įkrauti tik iki jų vardinės galios aplinkos sąlygomis. Jei generatorių grupė naudojama sąlygomis, kurios neatitinka bazinių sąlygų pagal ISO 8528-8, ir neigiamai veikiamas variklio arba trifazės srovės generatoriaus aušinimas (pavyzdžiui, eksploatuojant užblokuotose srityse), galią reikia sumažinti.
- h) Galią reikia sumažinti esant aukštesnei temperatūrai, dideliame aukščiui ir drėgmei, kaip aprašyta toliau.
 - Maks. darbinė temperatūra: 40 °C
 - Maks. aukštis: 1000 m
 - Maks. drėgmė: 90 %

3. Eksploatavimas

- a) Neeksploatuokite variklio uždaroje patalpose, kuriose gali kauptis pavojingi anglies monoksido garai.
- b) Ant generatoriaus neturi būti alyvos, purvo ir kitų nešvarumų.
- c) Visada statykite įrenginį ant lygaus ir stabilaus pagrindo.
- d) Niekada neeksploatuokite įrenginio pastatuose arba aplinkoje, kurioje nėra tinkamo vėdinimo, pavyzdžiui, kasyklose, olose, duobėse ir rūsiuose. Atkreipkite dėmesį į oro srautą ir temperatūrą.
- e) Įsitikinkite, kad ilginamasis kabelis, tinklo kabelis ir visi elektriniai komponentai yra tinkamos būsenos. Niekada nenaudokite elektrinių įrankių su pažeistais arba netinkamais tinklo kabeliais.
- f) Nevaldykite ir nelaikykite įrenginio drėgnoje arba šlapioje aplinkoje arba ant labai laidžių paviršių, pavyzdžiui, metalinės dangos arba plieninių konstrukcijų.
- g) Įsitikinkite, kad slopintuvas ir oro filtras tinkamai veikia. Šios dalys yra kaip apsauga nuo užsidegimo sutrikus uždegimui.
- h) Prieš prijungiant elektros laidus, įrenginys turi pasiekti visą savo sūkių skaičių. Prieš išjungdami variklį, atjunkite laidus.
- i) Norėdami išvengti sužalojimų dėl elektros smūgio, įsitikinkite, kad, esant prijungtiems elektros laidams, degalų bakas nevisiškai ištuštintas.
- j) Apkrova neturi viršyti generatoriaus specifikacijų lentelėje nurodytos galios. Dėl perkrovos įrenginys gali būti pažeistas arba gali sutrumpėti jo eksploatavimo trukmė.
- k) Norėdami išvengti nudegimų, nesiliieskite prie išmetamųjų dujų sistemos arba prie kitų variklio arba generatoriaus dalių, nes eksploatuojant jos įkaista. Atkreipkite dėmesį į įspėjamuosius nurodymus ant generatorių grupės.
- l) Nejunkite įrenginio į buitinius kištukinius lizdus. Generatorių grupės negalima jungti prie kitų srovės šaltinių, pavyzdžiui, elektros tiekimo įmonės srovės tinklo. Ypatingais atvejais, kai su esama elektros įranga pageidaujama parengties jungties, ją leidžiama prijungti tik kvalifikuotam elektrikui, kuris turi atsižvelgti į skirtumus tarp įrangos eksploatavimo naudojant viešąją elektros srovės tiekimo tinklą ir generatorių grupės eksploatavimo.
- m) Variklio negalima eksploatuoti su per dideliu sūkių skaičiumi. Eksploatuojant variklį su per dideliu sūkių skaičiumi, kyla pavojus susižaloti. Dalių, kurios veikia sūkių skaičių, negalima modifikuoti arba pakeisti.
- n) Būtina atlikti reguliarias patikras, ar nėra nuotėkio vietų arba sudilimo požymių degalų tiekimo sistemoje, pavyzdžiui, dėl akytų vamzdžių, atsilaisvintųjų arba trūkstančių gnybtų ir bako arba bako dangtelio pažeidimų. Prieš naudojant reikia pašalinti visus defektus.
- o) Dirbkite tik dienos šviesoje arba su geru dirbtiniu apšvietimu.
- p) Niekada netransportuokite mašinos, kurios variklis dar veikia.
- q) Išjunkite variklį:
 - Visada, kai pasišalinate nuo mašinos
 - Prieš pildydami degalus
- r) Prieš tikrinant ar nustatant generatorių arba variklį, reikia pašalinti uždegimo žvakę arba uždegimo kabelį, kad būtų išvengta netikėto paleidimo.

4. Techninė priežiūra ir laikymas

- a) Priveržkite visas varžles, kaiščius ir varžtus, kad užtikrintumėte, jog įranga būtų saugios darbinės būsenos.
- b) Niekada nelaikykite įrangos su degalais bake pastatuose, kuriuose garai gali kontaktuoti su atvira liepsna arba kibirkštimis.
- c) Prieš padėdami variklį į laikymo vietą uždaroje patalpoje, leiskite jam atvėsti.
- d) Norėdami sumažinti gaisro pavojų, ant variklio, duslintuvo, akumuliatorių baterijos skyriuje ir degalų laikymo srityje neturi būti vegetacinių medžiagų ir tepalų pertekliaus.
- e) Saugumo sumetimais susidėvėjusias arba pažeistas dalis pakeiskite.
- f) Jei iš degalų bako reikia išleisti degalus, tai reikėtų daryti lauke.

PAPILDOMI SAUGOS NURODYMAI

- Modifikuoti generatorių draudžiama.
- Techninei priežiūrai ir priedams leidžiama naudoti tik originalias dalis.
- Dėmesio: pavojus apsinuodyti. Išmetamosios dujos, degalai ir tepimo medžiagos yra labai nuodingos. Išmetamųjų dujų negalima įkvėpti.
- Vaikai turi būti toliau nuo generatoriaus.
- Dėmesio: pavojus nudegti. Nesilieskite prie išmetamųjų dujų sistemos ir pavaros agregato.
- Kai esate šalia įrenginio, naudokite tinkamą ausų apsaugą.
- Dėmesio: benzinas ir benzino garai lengvai užsidega ir sprogsta.
- Neekspluatuokite generatoriaus nevėdinamose patalpose arba labai degioje aplinkoje. Jei generatorių reikia eksploatuoti gerai vėdinamose patalpose, išmetamąsias dujas per išmetamųjų dujų žarną reikia nukreipti tiesiai į lauką. Dėmesio: net ir naudojant išmetamųjų dujų žarną gali išeiti nuodingų išmetamųjų dujų. Dėl gaisro pavojaus išmetamųjų dujų žarnos nenukreipkite į degias medžiagas.
- Sprogimo pavojus! Niekada neekspluatuokite patalpose su labai degiomis medžiagomis.
- Nekeiskite gamintojo iš anksto nustatyto sūkių skaičiaus. Gali būti pažeistas generatorius arba prijungti prietaisai.
- Transportuodami apsaugokite generatorių nuo nuslydimo ir apvirtimo.
- Statykite generatorių ne mažesniu nei 1 m atstumu iki sienų arba prijungtų prietaisų.
- Parūpinkite generatoriui saugią ir lygią vietą. Sukti ir versti arba keisti stovėjimo vietą eksploatuojant draudžiama.
- Transportuodami ir pildami degalus, visada išjunkite variklį.
- Atkreipkite dėmesį į tai, kad, pildami degalus, neišlietumėte degalų ant variklio arba išmetamųjų dujų vamzdžio.
- Niekada neekspluatuokite generatoriaus lyjant lietu arba sningant.
- Niekada nelieskite generatoriaus šlapiomis rankomis.
- Apsisaugokite nuo elektros keliamų pavojų.
- Naudokite lauke tik tam skirtus ir atitinkamai pažymėtus ilginamuosius kabelius (H07RN..).
- Naudojant ilginamuosius laidus, bendrasis jų ilgis 1,5 mm² neturi viršyti 50 m, 2,5 mm² – 100 m.
- Nekeisite variklio ir generatoriaus nuostatų.
- Remonto ir nustatymo darbus leidžiama atlikti tik įgaliotam kvalifikuotam personalui.
- Nepilkite degalų ir netušinkite bako šalia atviros liepsnos, ugnies arba kibirkščių. Nerūkykite!
- Nelieskite mechaniškai judinamų arba karštų dalių. Nenuimkite apsauginių dangčių.
- Saugokite prietaisus nuo drėgmės arba dulkių. Leistina aplinkos temperatūra nuo -10 iki +40°, aukštis: 1000 m virš jūros lygio, sant. oro drėgmė: 90 % (nesikondensuoja).
- Generatorius varomas degimo varikliu, kuris išmetamųjų dujų vamzdžio (kištukiniam lizdui priešingoje pusėje) ir išmetamųjų dujų išėjimo angos srityje skleidžia karštį. Stenkitės nebūti arti šių paviršių dėl pavojaus nudegti odą.
- Ties tokiais techniniais duomenimis, kaip garso galios lygis (LWA) ir garso slėgio lygis (LPA), nurodytos vertės – tai emisijos lygiai ir nėra priverstinai saugūs darbo lygiai. Kadangi tarp emisijos ir imisijos lygių yra sąsaja, jų negalima naudoti, norint patikimai nustatyti galimai reikalingas, papildomas atsargumo priemones. Esamą darbinės jėgos imisijos lygį veikiančios veiksniai apima darbinės patalpos savybes, kitus triukšmo šaltinius ir t. t., pvz., mašinų ir kitų besiribojančių procesų skaičių bei laikotarpį, kurį operatorių veikia triukšmas. Taip pat gali skirtis skirtingose šalyse leistini imisijos lygiai. Tačiau ši informacija mašinos eksploatuotojui turi suteikti galimybę geriau įvertinti riziką ir pavojus.
- Nenaudokite elektros aparatų (taip pat ilginamųjų kabelių ir kištukinių jungčių), kurie yra pažeisti.

ĮSPĖJIMAS

Perskaitykite visas saugos nuorodas ir nurodymus.

Netinkamai laikantis saugos nuorodų ir nurodymų, galima patirti elektros šoką, gali kilti gaisras ir (arba) galima sunkiai susižaloti.

Išsaugokite visas saugos nuorodas ir nurodymus ateičiai.

6. TECHNINIAI DUOMENYS

Modelis	SG950
Generatorius	Sinchroninis
Apsaugos laipsnis	IP23M
Nuolatinė galia S1 (RPR)	650 VA / 650 W
Maksimali galia S2 2 min.	720 VA / 720 W
Vardinė įtampa	230 V~
Vardinė srovė	3,0 A ~
Dažnis	50 Hz
Pavaros variklio konstrukcija	2-taktis, aušinamas oru
Kokybės klasė	B klasė
Galios klasė	G1
Darbo tūris	63cm ³
Maks. galia	1,2 kW / 2,0 AG
Degalai	mix 1:40
Bako talpa	4,0 l
Sąnaudos esant 3/4 apkrovai	apie 0,8 l/h
Svoris	17 kg
Garso slėgio lygis LpA	71 db(A)
Garantuotasis garso galios lygis LWA / neapibrėžtis K	94 dB(A) / 2 dB(A)
Maks. pastatymo aukštis (virš NN)	1000 m
Maksimali darbinė temperatūra	40 °C
Uždegimo žvakės tipas	LD F6TC
Kuro rūšis	Bešvinis benzinas arba benzinas, kurio oktaninis skaičius yra 90 (E10)

Darbo režimas S1 (ilgalaikės apkrovos režimas)

Mašiną galima eksploatuoti ilgalaikės apkrovos režimu su nurodyta galia.

Darbo režimas S2 (trumpalaikės apkrovos režimas)

Mašiną galima trumpai eksploatuoti nurodyta galia. Po to mašina turi tam tikrą laiką neveikti, kad neleistinai neįkaistų.

7. PRIEŠ PRADEDANT EKSPLOATUOTI

7.1 Elektros įrangos sauga:

- Elektros įvadai ir prijungti įrenginiai turi būti nepriekaištingos būklės.
- Negalima prijungti įrenginių, kurių atiduodamoji įtampa sutampa su generatoriaus pradine įtampa.
- Niekada neįjunkite generatoriaus prie elektros srovės tinklo (kištukinio lizdo).
- Laidų ilgis iki vartotojo turi būti kuo trumpesnis.

7.2 Aplinkos apsauga

- Nešvarias techninės priežiūros ir eksploatacines medžiagas pristatykite į tam skirtą surinkimo punktą.
- Pakavimo medžiagas, metalus ir plastikus pristatykite į perdirbimo punktą.

7.3 Montavimas

Išimkite iš bako matavimo stiklinę (3a pav.) ir įkiškite į angą bako dangtelio apačioje (3b pav.).

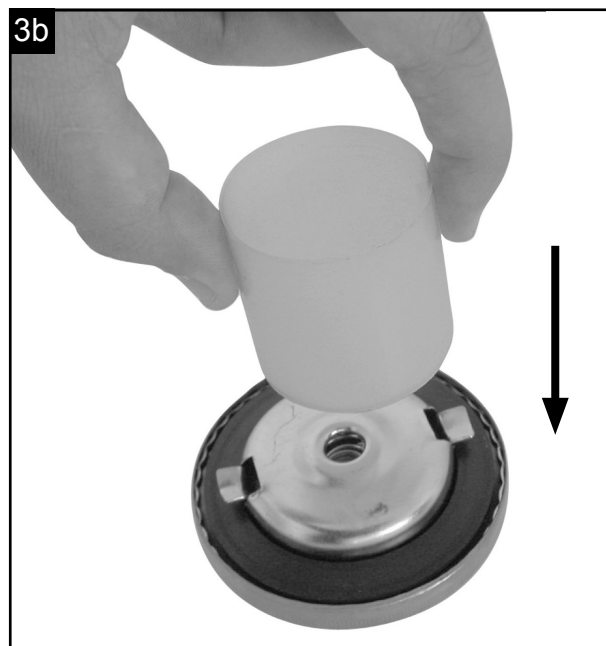
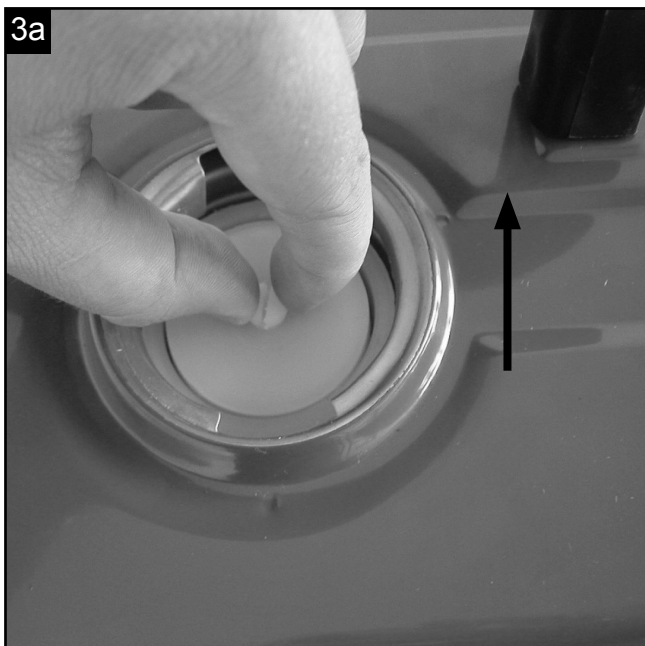

Rankeną (2) abiejose pusėse prisukite prie bako 1 varžtu ir 1 poveržle (9) kiekvieną (3c pav.).

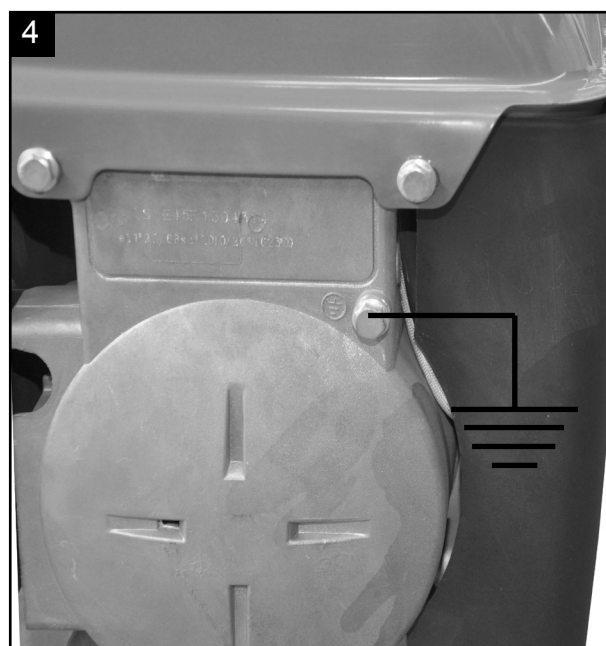
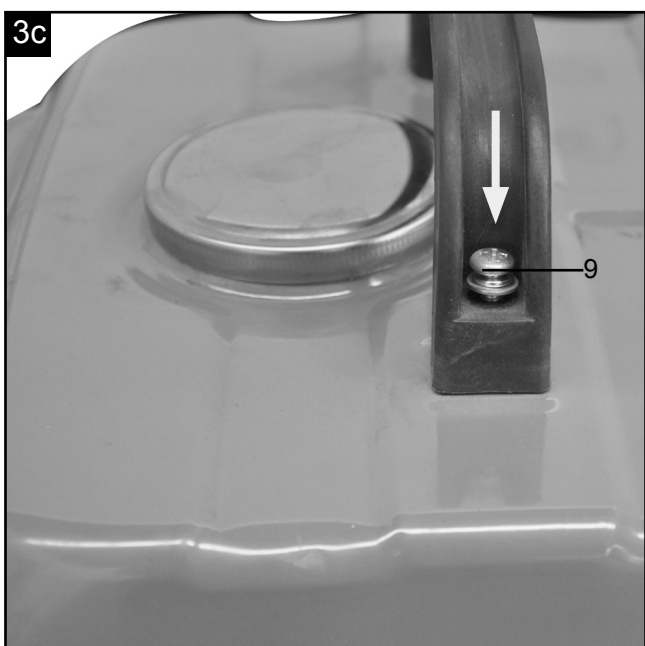

7.4 Įžeminimas

Statiniam krūviui nukreipti korpusą leidžiama įžeminti. Tam kabelį vienoje pusėje prijunkite prie generatoriaus įžeminimo jungties (4 pav.), o kitoje pusėje – prie išorinės masės (pvz., įžeminimo strypo).

8. VALDYMAS

Dėmesio! Prieš pirmą kartą eksploatuodami į baką privalote pripildyti benzino mišinio 1:40 maišymo santykiu. Tam galite naudoti bako viduje esančią matavimo stiklinę (3b pav.) (dėmesio: viena padala reiškia 20 ml pripildymo kiekį). Prieš pildant benzino mišinį reikia supilti į baką.

- Patikrinkite degalų lygį, prireikus jį papildykite.
- Pasirūpinkite pakankamu įrenginio vėdinimu.
- Įsitikinkite, kad uždegimo kabelis pritvirtintas prie uždegimo žvakės.
- Apžiūrėkite tiesioginę generatoriaus aplinką.
- Nuo generatoriaus atjunkite galimai prijungtą elektrinį prietaisą.

Mišinys	Standartinis bešvinis benzinas	2 taktų alyva
1:40	1l	25 ml
	2l	50 ml
	3l	75 ml
	4l	100 ml

8.1 Variklio paleidimas

- Prieš paleisdami įsitikinkite, kad prie generatoriaus neprijungtas joks prietaisas.
- Atidarykite benzino čiaupą (8); tam čiaupą pasukite žemyn.
- Nustatykite įj./išj. jungiklį (5) į padėtį „ON“.
- Nustatykite „Choke“ svirtį (4) į padėtį „I \ I“.
- Paleiskite variklį reversiniu paleidikliu (7); tam stipriai patraukite rankeną. Atsargiai ir lėtai ranka reversinį paleidiklį gražinkite į pradinę padėtį. Jei variklis nepasileistų, dar kartą patraukite už rankenos.
- Nurodymas Jei variklis pasileis pirmuoju kartu, norint paleisti reiks kelių bandymų, kol degalai iš bako bus tiekiami varikliui.
- Paleidę variklį (maždaug po 15–30 s), „Choke“ svirtį (4) perstumkite į dešinę.

Dėmesio:

šį kištukinį lizdą ilgai (S1) galima apkrauti 650 W, o trumpai (S2), maks.

2 minutes – 720 W.

- Generatorius skirtas 230 V~ kintamosios įtampos įrenginiams.
- nejunkite generatoriaus prie buitinio tinklo, nes taip gali būti pažeistas generatorius arba kiti elektriniai prietaisai namuose.

Nurodymas Kai kurių elektrinių prietaisų (variklinių siaurapjūklių, gręžimo mašinų ir t. t.) elektros sąnaudos gali būti didesnės, kai jie naudojami sunkesnėmis sąlygomis.

8.3 Variklio išjungimas

Prieš jį išjungdami, palikite generatorių veikti be apkrovos, kad agregatas galėtų „atvėsti“.

- Nustatykite jungiklį (5) į padėtį „STOP“.
- Uždarykite benzino čiaupą.

Dėmesio! Generatorius yra su apsauga nuo perkrovos.

Ji išjungia kištukinį lizdą (6). Paspaudus apsaugą nuo perkrovos (3), kištukinį lizdą (6) vėl galima pradėti naudoti.

Dėmesio! Atsiradus šiai klaidai, sumažinkite generatoriaus elektros galią arba atjunkite prijungtus sugedusius prietaisus.

9. VALYMAS, TECHNINĖ PRIEŽIŪRA IR LAIKYMAS

Prieš atlikdami bet kokius valymo ir techninės priežiūros darbus, išjunkite variklį ir nuo uždegimo žvakės nutraukite uždegimo žvakės kištuką.

Dėmesio: iš karto išjunkite įrenginį ir kreipkitės į savo techninės priežiūros tarnybą:

- atsiradus nejprastų virpesių arba garsų;
- kai atrodo, kad variklis perkrautas arba yra uždegimo sutrikimų.

9.1 Valymas

- Stenkitės, kad apsauginiai įtaisai, vėdinimo plyšiai ir variklio korpusas būtų kuo švaresni ir nedulkėti. Esant mažam slėgiui, nuvalykite įrenginį švaria šluoste arba išpūskite suslėgtuoju oru.
- Rekomenduojame įrenginį išvalyti iš karto po kiekvieno naudojimo.
- Reguliariai valykite įrenginį drėgna šluoste ir šiek tiek skystojo muilo. Nenaudokite valymo priemonių ir tirpiklių. Jie gali pažeisti plastikines įrenginio dalis. Atkreipkite dėmesį į tai, kad į įrenginio vidų nepatektų vandens.

9.2. Oro filtras (5/6 pav.)

- Oro filtrą reikėtų valyti kas 30 darbo valandų.
- Pašalinkite oro filtro dangtelį (5 pav.).
- Pašalinkite filtruojantįjį elementą (6 pav.).
- Išvalykite filtruojantįjį elementą muiluotu vandeniu, tada jį nuplaukite švariu vandeniu ir, prieš montuodami iš naujo, leiskite jam gerai išdžiūti.
- Montuojama atvirkštine eilės tvarka.

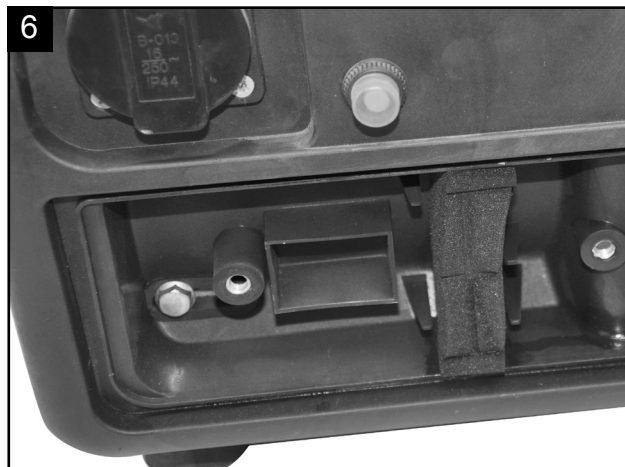
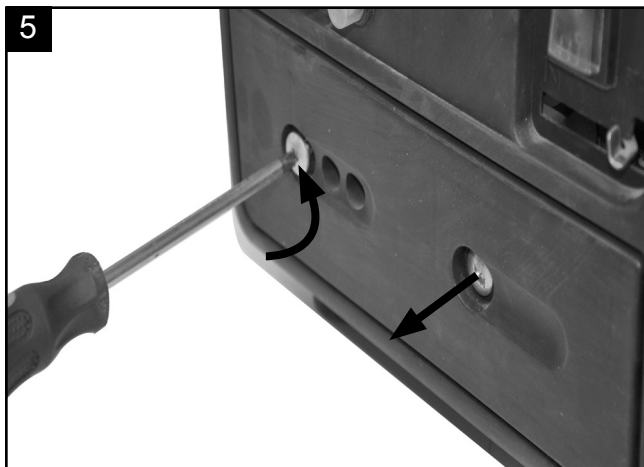

9.3. Uždegimo žvakė (7 pav.)

Patikrinkite uždegimo žvakę po 10 darbo valandų, ar ji švari. Jei reikia, išvalykite ją varinės vielos šepečiu. Atlikite uždegimo žvakės techninę priežiūrą po kitų 50 darbo valandų.

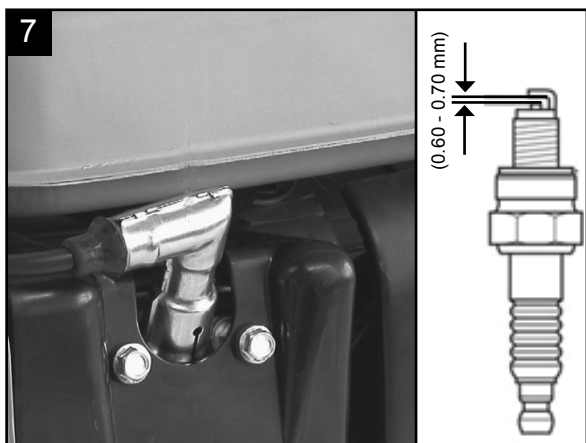

- Pašalinkite uždegimo žvakės dangtelį.
- Atsiradus nešvarumų, ištraukite uždegimo žvakę iš cokolio.
- Uždegimo žvakei išmontuoti naudokite veržliaraktį.
- Patikrinkite uždegimo žvakę vizualiai. Galimas nuosėdas pašalinkite vieliniu šepečiu.
- Nuo uždegimo žvakės viršaus pašalinkite atsiradusius spalvos pasikeitimus. Paprastai spalva turėtų būti šviesi.
- Patikrinkite uždegimo žvakės tarpą. Priimtinas tarpo plotis yra 0,6–0,7 mm.
- Atsargiai įmontuokite uždegimo žvakę ranka.
- Jei uždegimo žvakė buvo įstatyta, priveržkite ją uždegimo žvakės raktu.
- Uždėkite ant uždegimo žvakės dangtelį.

9.4 Techninė priežiūra

Įrenginio viduje nėra jokių kitų dalių, kurias reikia techniškai prižiūrėti.

9.5 Laikymas

Dėmesio: dėl klaidų, susijusių su šių žingsnių nesilaikymu, ant karbiuratoriaus vidinės sienelės gali susidaryti nuosėdų, todėl gali būti sunkiau paleisti mašiną arba ji gali būti visam laikui pažeista.

1. Atlikite bendruosius techninės priežiūros darbus, kurie aprašyti šios naudojimo instrukcijos skirsnyje „Techninė priežiūra“.
2. Išleiskite iš bako kurą (tam naudokite standartinį plastikinį benzino siurbį iš statybinių medžiagų parduotuvės).
3. Išleidę kurą, paleiskite mašiną.
4. Palikite mašiną toliau veikti tuščiąja eiga, kol ji sustos. Taip iš karbiuratoriaus bus pašalintas likęs kuras.
5. Palikite mašiną atvėsti (maždaug 5 minutes).

6. Pašalinkite uždegimo žvakę (žr. 7.3 punktą).
7. Pripildykite į degimo kamerą arbatinį šaukštelį 2 taktų variklinės alyvos. Atsargiai kelis kartus ištraukite paleidiklio virvutę, kad vidines konstrukcines dalis suteptumėte alyva. Vėl įstatykite uždegimo žvakę.
8. Išvalykite mašinos išorinį korpusą.
9. Laikykite mašiną šaltoje, sausoje vietoje toliau nuo uždegimo šaltinių ir degių medžiagų.

Trąšose ir kituose cheminiuose sodo produktuose dažnai yra medžiagų, kurios greitina metalų koroziją. Nelaikykite mašinos ant trąšų ar kitų cheminių medžiagų arba šalia jų.

Eksploatacijos atnaujinimas

1. Pašalinkite uždegimo žvakę.
2. Kelis kartus ištraukite paleidiklio virvutę, kad iš degimo kameros išvalytumėte alyvos likučius.
3. Išvalykite uždegimo žvakės kontaktus arba įstatykite naują uždegimo žvakę.
4. Pripildykite baką.

Transportavimas

Jei įrenginį norite transportuoti, prieš tai ištuštinkite benzino baką, kaip paaiškinta skyriaus „Laikymas“ 5 papunktyje. Šepečiu arba rankine šluotele nuvalykite nuo įrenginio didesnius nešvarumus.

10. UTILIZAVIMAS IR PAKARTOTINIS ATGAVIMAS

Siekiant išvengti transportavimo pažeisimų, įrenginys yra pakuotėje. Ši pakuotė yra žaliava, taigi, ją galima naudoti pakartotinai arba grąžinti į medžiagų cirkuliacijos ciklą. Įrenginys ir jo priedai sudaryti iš įvairių medžiagų, pvz., metalo ir plastikų. Pristatykite sugedusias konstrukcines dalis į specialių atliekų utilizavimo punktą. Teiraukitės specializuotoje parduotuvėje arba bendrijos administracijos skyriuje!

11. SUTRIKIMŲ ŠALINIMAS

Sutrikimas	Galima priežastis	Ką daryti?
Variklis nepasileidžia	Suodina uždegimo žvakė Nėra degalų	Išvalykite arba pakeiskite uždegimo žvakę. Atstumas tarp elektrodų 0,6 mm Papildykite degalų / paveskite patikrinti benzino čiaupą
Generatoriuje nėra įtampos arba ji per žema	Regler oder Kondensator defekt Überstromschutzschalter ausgelös Luftfilter verschmutzt	Kreipkitės į prekybos atstovą Aktyvinkite jungiklį ir sumažinkite sąnaudas Išvalykite arba pakeiskite filtrą

Satura rādītājs:

Lappuse:

1.	Ievads	112
2.	Ierīces apraksts	112
3.	Piegādes komplekts	113
4.	Noteikumiem atbilstoša lietošana	113
5.	Drošības norādījums	113
6.	Tehniskie raksturlielumi	116
7.	Darbības pirms lietošanas sākšanas	116
8.	Vadība	118
9.	Tīrīšana, apkope un glabāšana	118
10.	Utilizācija un atkārtota izmantošana	120
11.	Traucējumu novēršana	121
12.	Atbilstības deklarācija	135

Simbolu, kas atrodas uz ierīces, skaidrojums

Simbolu izmantošanai šajā rokasgrāmatā jāvērs jūsu uzmanība uz iespējamiem riskiem. Ir precīzi jāizprot drošības simboli un skaidrojumi, uz kuriem tie attiecas. Brīdinājumi paši par sevi nenovērš riskus un nevar aizvietot pareizos pasākumus, lai novērstu negadījumus.

	Izlasiet lietošanas rokasgrāmatu. Pirms izmantojat ierīci, vienmēr skatieties atbilstošo punktu lietotāja rokasgrāmatā.
	Svarīgi. Karstas daļas. Ievērojiet drošu distanci.
	Svarīgi. Izslēdziet motoru pirms degvielas papildināšanas. Nepapildiniet degvielu ierīces darbības laikā.
	Svarīgi. Izplūdes gāzes ir indīgas, tādēļ nedarbiniet motoru neventilētajās vietās.
	Lietojiet ausu aizsargus. Lietojiet aizsargcimdus.
	Ievērojiet spēkā esošos drošības standartus.
	Pārstrādājiet nevajadzīgos materiālus, nevis utilizējiet tos. Visas ierīces un iepakojumu vajadzētu sašķirot un nodot reģionālajā pārstrādes centrā, kas to pārstrādās apkārtējai videi nekaitīgā veidā.
	Esiet ļoti uzmanīgi, rīkojoties ar degvielu un smērvielām!
	Pirms apkopes darbu veikšanas atvienojiet aizdedzes vadu un izlasiet norādījumus.
	Sargājiet ierīci no lietus.
	Motora iedarbināšanas brīdī rodas dzirksteles. Tās var viegli aizdedzināt tuvumā esošās aizdedzināmās gāzes.
	Ierīces tuvumā ir kategoriski aizliegtas atklātas liesmas vai smēķēšana!

1. IEVADS

Pirms montāžas un lietošanas sākšanas izlasiet visu lietošanas instrukcijas tekstu. Šai lietošanas instrukcijai ir jāpalīdz jums iepazīt elektroinstrumentu un lietot tā noteikumiem atbilstošās izmantošanas iespējas.

Lietošanas instrukcijā ir sniegti svarīgi norādījumi par drošu, pareizu un ekonomisku darbu ar elektroinstrumentu, lai izvairītos no riskiem, ietaupītu remonta izdevumus, samazinātu dīkstāves laikus un palielinātu elektroinstrumenta uzticamību un darbmūžu.

Papildus šīs lietošanas instrukcijas drošības noteikumiem noteikti jāievēro attiecīgajā valstī spēkā esošie noteikumi par elektroinstrumenta lietošanu.

Glabājiet lietošanas instrukciju pie elektroinstrumenta plastmasas maisiņā, sargājot no netīrumiem un mitruma. Pirms darba sākšanas tā jāizlasa un rūpīgi jāievēro ikvienam operatoram. Ar elektroinstrumentu drīkst strādāt tikai tās personas, kas pārzina elektroinstrumenta lietošanu un ir instruētas par riskiem, kas ir saistīti ar elektroinstrumenta lietošanu. Jāievēro noteiktais minimālais vecums.

Papildus šajā lietošanas instrukcijā sniegtajiem drošības norādījumiem un attiecīgās valsts īpašajiem noteikumiem jāievēro vispārāztītie tehnikas noteikumi par kokapstrādes iekārtu lietošanu.

Mēs neuzņemamies atbildību par nelaiemes gadījumiem vai zaudējumiem, kas rodas, ja neņem vērā šo instrukciju un drošības norādījumus.

Šīs ierīces ražotājs saskaņā ar spēkā esošo Vācijas Likumu par ražotāja atbildību par ražojumu kvalitāti nav atbildīgs par zaudējumiem, kas rodas šai ierīcei vai šīs ierīces dēļ saistībā ar:

- nepareizu lietošanu,
- lietošanas instrukcijas neievērošanu,
- trešo personu, nepilnvarotu speciālistu veiktu remontu,
- neoriģinālo rezerves daļu montāžu un nomaiņu,
- noteikumiem neatbilstošu lietošanu.

2. IERĪCES APRAKSTS (1., 2. att.)

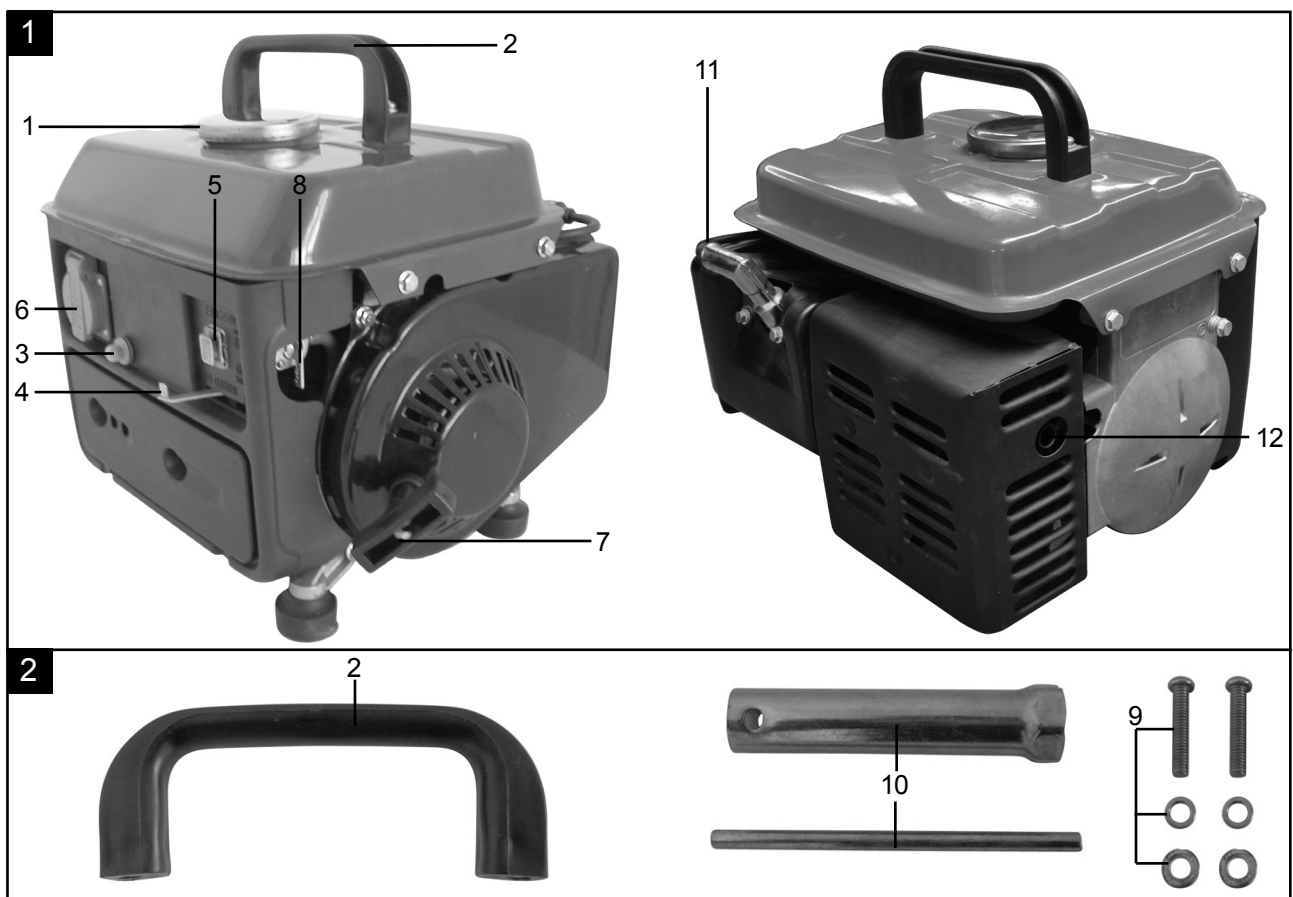

1. Degvielas tvertnes vāks	5. Ieslēgšanas/ izslēgšanas slēdzis	9. Roktura pārnēsāšanai montāžas skrūvju komplekts
2. Rokturis pārnēsāšanai	6. 230V kontaktligzda	10. Aizdedzes sveces atslēga
3. Drošības relejs	7. Reversais palaidējs	11. Aizdedzes vads
4. Gaisa vārsta piedziņas svira	8. Benzīna krāns	12. Izplūdes kolektors

3. PIEGĀDES KOMPLEKTS

- Atveriet iepakojumu un uzmanīgi izņemiet ierīci.
- Noņemiet iepakojuma materiālus.
- Pārbaudiet, vai piegādes komplekts ir pilnīgs.
- Pārbaudiet, vai ierīce un piederumi transportēšanas laikā nav bojāti.

IEVĒRĪBAI

Ierīce un iepakojuma materiāls nav rotaļlietas!

Bērni nedrīkst rotaļāties ar polimēru materiāla maisiņiem, plēvēm un sīkām detaļām!

Pastāv norīšanas un nosmakšanas risks!

4. NOTEIKUMIEM ATBILSTOŠA LIETOŠANA

Ierīce ir piemērota lietojumiem, kas paredz lietošanu pie 230 V maiņsprieguma avota.

Noteikti ievērojiet ierobežojumus drošības norādījumos.

Ģenerators mērķis ir elektroinstrumentu piedziņa un apgaismojuma avotu elektroapgāde. Sadzīves ierīcēm pārbaudiet derīgumu saskaņā ar attiecīgajiem ražotāja norādījumiem. Šaubu gadījumā vaicājiet attiecīgās ierīces pilnvarotajam tirdzniecības uzņēmumam.

Ierīci drīkst lietot tikai tai paredzētajiem mērķiem. Ierīces lietošana citiem mērķiem ir uzskatāma par noteikumiem neatbilstošu. Par jebkāda veida bojājumiem vai savainojumiem, kas izriet no šādas lietošanas, ir atbildīgs lietotājs/operators un nevis ražotājs.

Ņemiet vērā, ka mūsu ierīces noteikumiem atbilstošā veidā nav konstruētas komerciālai, amatnieciskai vai rūpnieciskai izmantošanai. Mēs neuzņemamies garantiju, ja ierīci izmanto komerciālos, amatniecības vai rūpniecības uzņēmumos, kā arī līdzīgos darbos.

5. DROŠĪBAS NORĀDĪJUMI

Ģeneratoru vajadzētu vienmēr izmantot saskaņā ar ražotāja norādēm, kas ir noteiktas rokasgrāmatā.

Ražotājs nevar būt atbildīgs par ierīces nelietpratīgo lietošanu vai tās modifikācijām. Ievērojiet arī drošības norādījumus, uzstādīšanas un lietošanas rokasgrāmatu, kā arī spēkā esošos nelaimes gadījumu novēršanas noteikumus.

Ierīces ar nepareizām vai trūkstošām daļām vai bez drošības mehānismiem nedrīkst sākt lietot. Servisa centrs jums sagatavos informāciju par rezerves daļām.

1. Apmācība

- Rūpīgi izlasiet norādes. Iepazīstieties ar aprīkojuma vadības sistēmām un lietpratīgo lietošanu.
- Nekad neļaujiet šo ierīci lietot bērniem vai personām, kas nepazīna lietošanas noteikumus. Vietējie noteikumi var ierobežot vadīšanai pieļaujamo vecumu.
- Nekad nestrādājiet ar ierīci, kad tuvumā atrodas citas personas (it īpaši bērni) vai mājdzīvnieki.
- Atcerieties, ka operators vai lietotājs ir atbildīgs par nelaimes gadījumiem vai riskiem, kas attiecas uz citām personām vai to īpašumu.
- Lielākus darbus vajadzētu veikt tikai speciāli sagatavotam personālam.

2. Sagatavošana

- BRĪDINĀJUMS!** Benzīns ir viegli uzliesmojošs:
 - Uzglabājiet degvielu tvertnēs, kas ir speciāli izstrādātas šim nolūkam.
 - Papildiniet degvielu tikai ārpus telpām un turklāt nesmēķējiet.
 - Pirms iedarbiniet motoru, papildiniet degvielu. Nekad nenovērtiet degvielas tvertnes vāku vai nepapildiniet degvielu, kamēr motors darbojas vai vēl ir karsts.

- Ja degviela izšļakstās, nemēģiniet iedarbināt motoru, bet gan pārvietojiet ierīci no izšļakstītās degvielas zonas, un nepieļaujiet jebkādas aizdegšanās avotus, līdz ir izgaisuši visi degvielas tvaiki.
- Droši piestipriniet atpakaļ degvielas tvertnes un kannas vāku.
- b) Nomainiet bojātos skaņas slāpētājus.
- c) Pirms lietošanas, veicot vizuālo apskati, vienmēr pārbaudiet, vai instrumenti nav nodiluši vai bojāti. Nomainiet nodilušus vai bojātus elementus un skrūves pa komplektiem, lai saglabātu līdzsvaru.
- d) Nesmēķējiet blakus ģeneratoram.
- e) Nevalkājiēt vaļīgu apģērbu, nelietojiet rotaslietas vai tamlīdzīgus priekšmetus, kas var iekerties starterī vai citās kustīgās daļās.
- f) Nekad neievietojiet priekšmetus ventilācijas spraugās. Tas attiecas arī uz izslēgtu ģeneratoru. Neievērošana var radīt savainojumus vai ģeneratora bojājumus.
- g) Ģeneratoru grupas var uzlādēt tikai līdz to nominālajai jaudai apkārtējās vides apstākļos. Ja ģeneratoru grupu izmanto apstākļos, kas neatbilst atsauces apstākļiem saskaņā ar ISO 8528-8, un ir traucēta trīsfāzu ģeneratora motora dzesēšana (piem., lietojot slēgtās zonās), tad jauda jāsamazina.
- h) Jauda jāsamazina augstā temperatūrā, lielā augstumā un mitrumā, kā turpmāk aprakstīts.
 - Maks. darba temperatūra: 40 °C
 - Maks. augstums: 1000 m
 - Maks. mitrums: 90 %

3. Lietošana

- a) Nelietojiet motoru slēgtās telpās, kurās var uzkrāties bīstamie oglekļa monoksīda tvaiki.
- b) Uzturiet ģeneratoru tīru no eļļas, netīrumiem un citiem piesārņojumiem.
- c) Vienmēr novietojiet ģeneratoru uz līdzenas un stabilas pamatnes.
- d) Nekad nelietojiet ierīci ēkā vai vidē bez pienācīgas pieplūdes ventilācijas, piemēram, raktuvēs, alās, izrakumos un kravas telpās. Uzmaniet gaisa plūsmu un temperatūru.
- e) Pārlicinieties, vai pagarinātāja vads, tīkla barošanas vads un visas elektriskās sastāvdaļas ir pienācīgā stāvoklī. Nekad nelietojiet elektriskos instrumentus ar bojātiem vai defektīviem tīkla barošanas vadiem.
- f) Nevadiet vai neglabājiēt ierīci mitrās vai slapjās vidēs vai uz ļoti vadošām virsmām, piemēram, metāla pārklājumiem vai tērauda konstrukcijām.
- g) Pārlicinieties, vai skaņas slāpētāji un gaisa filtri pienācīgi darbojas. Šīs daļas ir paredzētas kā liesmu aizsardzība nesavlaicīgas aizdedzes gadījumā.
- h) Pirms elektrisko vadu pievienošanas ierīcei jāsasniedz pilns apgriezienu skaits. Pirms izslēdzat motoru, atvienojiet vadu spaiļes.
- i) Lai nepieļautu savainojumus, ko rada elektriskie triecieni, pārlicinieties, vai degvielas tvertne nav pilnīgi iztukšota, kad ir pievienoti elektriskie vadi.
- j) Slodze nedrīkst pārsniegt ģeneratora datu plāksnītē norādīto jaudu. Pārsniegšana var radīt ierīces bojājumus vai saīsinātu darbmužu.
- k) Lai nepieļautu apdegumus, nepieskarieties pie izplūdes gāzu sistēmas vai citām motora vai ģeneratora daļām, jo tās lietošanas laikā sakarst. Ievērojiet brīdinājuma norādījumus uz ģeneratoru grupas.
- l) Nepievienojiet ierīci pie māsaimniecības kontaktligzdām. Ģeneratoru grupu nedrīkst savienot ar citiem strāvas avotiem, piemēram, energoapgādes uzņēmuma elektrotīklu. Īpašos gadījumos, ja ir vēlams nodroses savienojums ar esošām elektroiekārtām, to drīkst veikt tikai kvalificēts elektriķis, kuram jāņem vērā atšķirības, lietojot aprīkojumu koplietošanas elektroapgādes tīklā un lietojot ģeneratoru grupu.
- m) Motoru nedrīkst lietot ar pārāk lielu apgriezienu skaitu. Motora lietošana ar pārmērīgi augstu apgriezienu skaitu nozīmē savainošanās risku. Daļas, kuras ietekmē apgriezienu skaitu, nedrīkst modificēt vai nomainīt.
- n) Jāveic regulāras pārbaudes, vai nav noplūdes vietu vai nodiluma degvielas padeves sistēmā, piemēram, ko rada porainas caurules, nenostiprinātas vai trūkstošas spaiļes un degvielas tvertnes vai degvielas tvertnes vāka bojājumi. Pirms lietošanas jānovērš visi bojājumi.
- o) Strādājiēt tikai dienas gaismā vai labā mākslīgā apgaismojumā.
- p) Nekad netransportējiēt ierīci ar vēl strādājošu motoru.
- q) Izslēdziet motoru:
 - Vienmēr, kad atstājat ierīci
 - Pirms degvielas papildināšanas
- r) Pirms ģeneratora vai motora pārbaudes vai regulēšanas, jānoņem aizdedzes svece vai aizdedzes vads, lai nepieļautu iedarbināšanu aiz pārskatīšanās.

4. Apkope un glabāšana

- a) Pievelciet visus uzgriežņus, tapas un skrūves, lai pārliecinātos, vai aprīkojums atrodas drošā darba stāvoklī.
- b) Nekad neglabājiet aprīkojumu, kam degvielas tvertnē ir degviela, ēkās, kurās tvaiki var nonākt kontaktā ar atklātu uguni vai dzirkstelēm.
- c) Ļaujiet motoram atdzist pirms glabāšanas slēgtā telpā.
- d) Lai mazinātu ugunsbīstamību, turiet motoru, skaņas slāpētāju, akumulatoru nodalījumu un degvielas glabāšanas vietu brīvu no augu valsts materiāliem un pārmērīgas smērvielas.
- e) Drošības apsvērumu dēļ nomainiet nodilušas vai bojātas daļas.
- f) Ja ir jānotecina degviela, šo darbību vajadzētu veikt ārpus telpām.

PAPILDU DROŠĪBAS NORĀDĪJUMI

- Nedrīkst veikt izmaiņas elektroenerģijas ģeneratorā.
- Apkopei un piederumiem drīkst izmantot tikai oriģinālās daļas.
- Ievērojam! Saindēšanās risks – izplūdes gāzes, degviela un smērvielas ir indīgas. Izplūdes gāzes nedrīkst ieelpot.
- Bērņus nedrīkst laist klāt pie elektroenerģijas ģeneratora.
- Ievērojam! Risks gūt apdegumus – nepieskarieties pie izplūdes sistēmas un piedziņas agregāta.
- Kad atrodaties ierīces tuvumā, lietojiet piemērotus ausu aizsargus.
- Ievērojam! Benzīns un benzīna tvaiki ir viegli aizdedzināmi vai eksplozīvi.
- Nelietojiet elektroenerģijas ģeneratoru neventilētās telpās vai viegli uzliesmojošā vidē. Ja ģenerators jālieto labi ventilētajās telpās, tad izplūdes gāzes pa izplūdes gāzu šļūteni jāizvada tieši atmosfērā. Ievērojam! Arī izplūdes gāzu šļūtenes lietošanas gadījumā var izplūst indīgas izplūdes gāzes. Ugunsgrēka rašanās riska dēļ izplūdes gāzu šļūteni nekad nedrīkst vērst uz aizdedzināmām vielām.
- Sprādzienbīstamība! Nekad nelietojiet elektroenerģijas ģeneratoru telpās ar viegli aizdedzināmām vielām.
- Nedrīkst izmainīt ražotāja iepriekš noregulēto apgriezīgu skaitu. Var sabojāt elektroenerģijas ģeneratoru vai pievienotās ierīces.
- Transportēšanas laikā elektroenerģijas ģenerators jānodrošina pret noslīdēšanu un sagāšanos.
- Uzstādiet ģeneratoru vismaz 1 m attālumā no sienām vai pievienotajām ierīcēm.
- Novietojiet elektroenerģijas ģeneratoru drošā, līdzenā vietā. Lietošanas laikā aizliegta pagriešana un sagāšana vai atrašanās vietas maiņa.
- Vienmēr izslēdziet motoru transportēšanas un degvielas uzpildes laikā.
- Uzmaniet, lai degvielas uzpildes laikā neizlaistītu degvielu uz motora vai izplūdes kolektora.
- Nekad nelietojiet elektroenerģijas ģeneratoru lietus vai snigšanas laikā.
- Nekad nepieskarieties elektroenerģijas ģeneratoram ar slapjām rokām.
- Pasargājiet sevi no elektriskajiem riskiem.
- Ārpus telpām izmantojiet tikai šim nolūkam sertificētos un atbilstoši marķētos pagarinātāja vadus (H07RN..).
- Izmantojot pagarinātāja vadus, to kopgarums 1,5 mm² šķērsgriezumam nedrīkst pārsniegt 50 m, 2,5 mm² šķērsgriezumam – 100 m.
- Nedrīkst veikt izmaiņas motora un ģeneratora regulējumos.
- Labošanas un regulēšanas darbus drīkst veikt tikai pilnvaroti speciālisti.
- Neuzpildiet degvielu vai neiztukšojiet degvielas tvertni atklāta gaismas avota, uguns vai dzirksteļošanas tuvumā. Nesmēķējiet!
- Nepieskarieties mehāniski kustīgām vai karstām daļām. Nenonemiet aizsargpārsegus.
- Ierīces nedrīkst pakļaut mitruma vai putekļu iedarbībai. Pieļaujamā apkārtējā gaisa temperatūra no -10 līdz +40°, augstums: 1000 m v.j.l., relatīvais gaisa mitrums: 90 % (neveido kondensātu).
- Ģeneratoru darbina iekšdedzes motors, kurš izplūdes kolektora (kontaktlīdzdas pretējā pusē) un izplūdes kolektora izejas zonā rada karstumu. Izvairieties no šo virsmu tuvuma ādas apdegumu riska dēļ.

- Tehniskajos raksturlielumos ar skaņas jaudas līmeni (LWA) un skaņas spiediena līmeni (LPA) norādītās vērtības nozīmē emisijas līmeni, un tas nav neizbēgami drošs darba līmenis. Tā kā starp emisijas un imisijas līmeņiem pastāv sakarība, to nevar droši izmantot, lai noteiktu iespējams nepieciešamos, papildu piesardzības pasākumus. Iedarbības parametri uz darbaspēka pašreizējo imisijas līmeni ietver sevī darba telpas īpašības, citus trokšņu avotus utt., piemēram, iekārtu un citu blakus procesu skaitu un periodu, kurā operators ir pakļauts trokšņa iedarbībai. Pieļaujama imisijas līmenis var atšķirties atkarībā no attiecīgās valsts. Tomēr šī informācija sniedz iekārtas lietotājam iespēju veikt risku un bīstamību labāku novērtēšanu.
- Neizmantojiet elektrisko aprīkojumu (arī pagarinātāja vadus un spraudkontaktus savienojumus), kas ir defektīvi.

BRĪDINĀJUMS

Izlasiet visus drošības norādījumus un instrukcijas.

Drošības norādījumu un instrukciju neievērošanas sekas var būt elektriskais trieciens, ugunsgrēks un/vai smagi savainojumi.

Uzglabājiet visus drošības norādījumus un instrukcijas nākotnei.

6. TEHNISKIE RAKSTURLIELUMI

Modelis	SG950
Ģenerators	sinhrons
Aizsardzības pakāpe	IP23M
Ilgstošas darbības jauda S1 (RPR)	650VA / 650W
Maksimālā jauda S2 2 min	720VA / 720W
Nominālais spriegums	230V~
Nominālā strāva	3,0A ~
Frekvence	50 Hz
Piedziņas motora konstrukcija	2 taktu ar gaisa dzesināšanu
Kvalitātes klase	Klase B
Jaudas klase	G1
Darba tilpums	63cm ³
Maks. jauda	1,2 kW / 2,0 ZS
Degviela	mix 1:40
Degvielas tvertnes tilpums	4,0 l
Patēriņš ar 3/4 slodzi	apm. 0,8 l/h
Svars	17 kg
Skaņas spiediena līmenis LpA	71 dB(A)
Garantētais skaņas jaudas līmenis LWA /kļūda K	94 dB(A) / 2 dB(A)
Maksimālais uzstādīšanas augstums (v.j.l.)	1000 m
Maksimālā darba temperatūra	40°C
Aizdedzes sveces veids	LD F6TC
Degvielas veids	Benzīns bez svina vai ar oktānskaitli 90 (E10)

Darba režīms S1 (ilgstošs režīms)

Ierīci var ilgstoši lietot ar norādīto jaudu.

Darba režīms S2 (īslaicīgs režīms)

Ierīci drīkst īslaicīgi lietot ar norādīto jaudu. Pēc tam ierīcei kāds periods jāstāv apstādinātai, lai tā nepieļaujami nesasiltu.

7. DARBĪBAS PIRMS LIETOŠANAS SĀKŠANAS

7.1 Elektriskā drošība:

- Elektriskajām barojošām līnijām un pievienotajām ierīcēm jābūt nevainojamā stāvoklī.
- Drīkst pievienot tikai tādas ierīces, kuru sprieguma dati sakrīt ar elektroenerģijas ģenerators izejas spriegumu.
- Nekad nesavienojiet elektroenerģijas ģeneratoru ar strāvas tīklu (kontaktligzdu).
- Vadu garumiem līdz patērētājam jābūt maksimāli īsiem.

7.2 Vides aizsardzība

- Nododiet piesārņoto apkopes materiālu un ekspluatācijas materiālus šim nolūkam paredzētajā savākšanas punktā.
- Nododiet iepakojuma materiālu, metālu un plastmasas pārstrādei.

7.3 Montāža

Izņemiet mētrauku no degvielas tvertnes (3a attēls) un ievietojiet padziļinājumā degvielas tvertnes vāka apakšpusē (3b attēls).

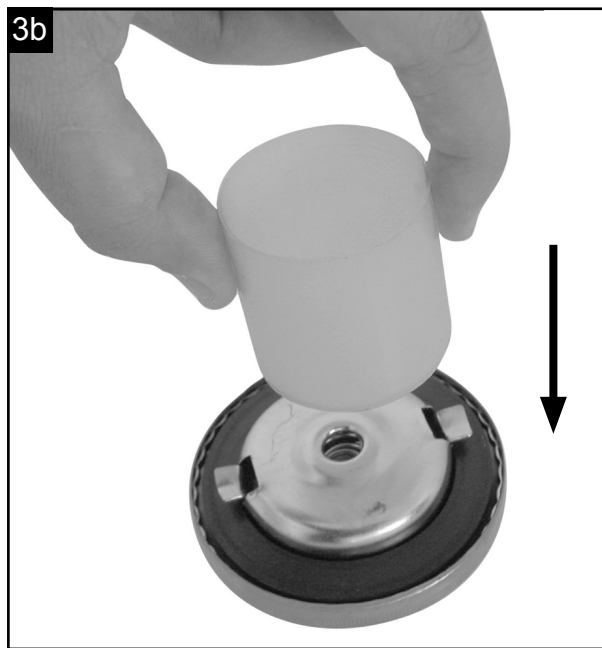
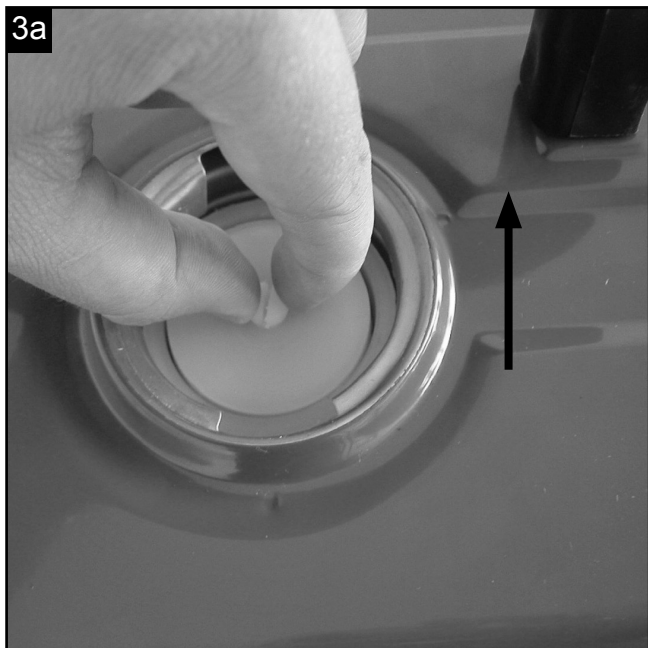

Pieskrūvējiet rokturi pārnēsāšanai (2), izmantojot pa 1 skrūvei un 1 paplāksnei (9), abās pusēs pie degvielas tvertnes (3c attēls).

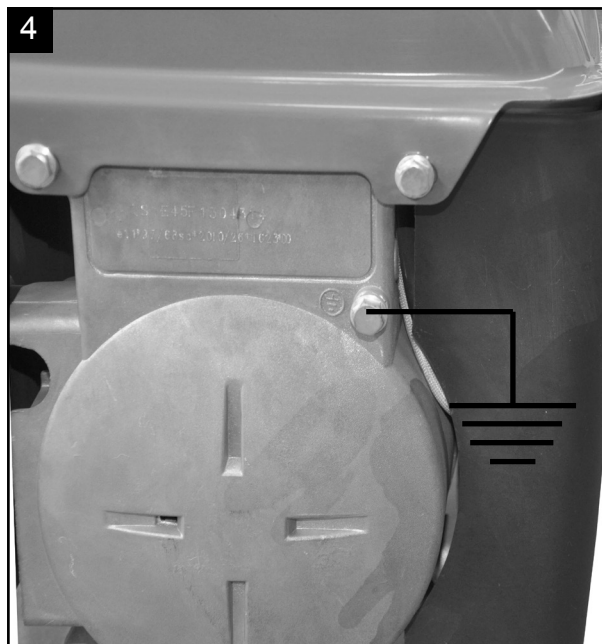
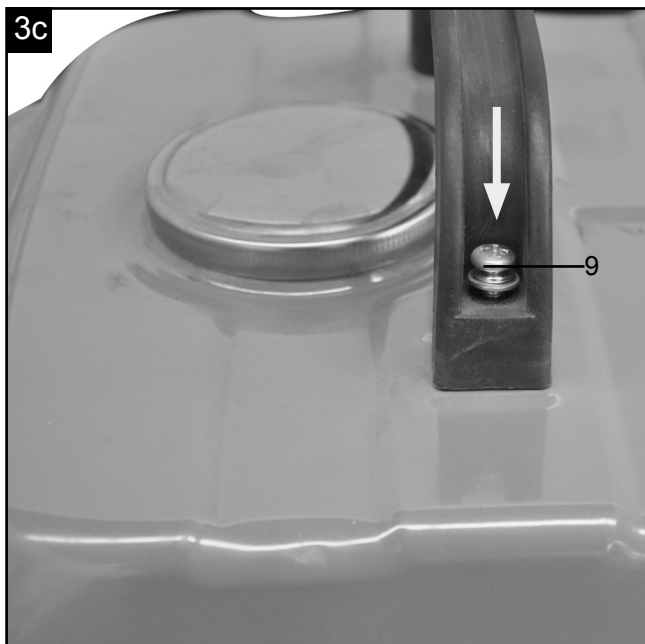

7.4 Zemējums

Lai novadītu statistiskos lādiņus, ir pieļaujams korpusa zemējums. Šim nolūkam savienojiet vadu vienā pusē ar ģenerators zemējuma pieslēgumu (4. att.) un otrā pusē ar ārēju zemējumu (piem., stienzemētāju).

8. VADĪBA

Ievērojiet! Pirms lietošanas uzsākšanas degvielas tvertne jāuzpilda ar benzīna maisījumu, izmantojot maisījuma attiecību 1:40. Šim nolūkam jūs varat izmantot degvielas tvertnes iekšpusē esošo mērtrauku (3b att.) (Ievērojiet! Iepildāmā daudzums katrai iedaļai atbilst 20 ml). Benzīna maisījums pirms iepildīšanas tvertnē jāsakrata.

- Pārbaudiet degvielu, iespējams papildiniet.
- Nodrošiniet ierīci pietiekamu pieplūdes ventilāciju.
- Pārļiecinieties, vai aizdedzes vads ir nostiprināts uz aizdedzes sveces.
- Novērtējiet elektroenerģijas ģenerators tiešo apkārtni.
- Atvienojiet iespējami pievienoto elektroierīci no elektroenerģijas ģenerators.

Maisījums	Standarta benzīns bez svina	2 taktu eļļa
1:40	1l	25 ml
	2l	50 ml
	3l	75 ml
	4l	100 ml

8.1 Motora iedarbināšana

- Pirms iedarbināšanas pārļiecinieties, vai neviena ierīce nav pievienota pie ģenerators.
- Atveriet benzīna krānu (8); šim nolūkam grieziet krānu uz leju.
- Novietojiet ieslēgšanas/izslēgšanas slēdzi (5) pozīcijā "ON".
- Novietojiet gaisa vārsta piedziņas sviru (4) pozīcijā I \ I.
- Iedarbiniet motoru ar reverso palaidēju (7); šim nolūkam spēcīgi pavelciet aiz roktura. Novietojiet reverso palaidēju saudzīgi un lēnām ar roku sākotnējā stāvoklī. Ja motors neiedarbinās, vēlreiz pavelciet aiz roktura. Norādījums! Kad motoru iedarbina pirmo reizi, ir nepieciešami vairāki iedarbināšanas mēģinājumi, līdz degviela ir padota no degvielas tvertnes līdz motoram.
- Pēc motora iedarbināšanas (pēc apm. 15-30 s) pabīdīet gaisa vārsta piedziņas sviru (4) uz labo puši.

Ievērojiet! Šo kontaktligzdu drīkst noslogot ilglaicīgi (S1) ar 650W un īslaicīgi (S2) maks. 2 minūtes ar 720W.

- Elektroenerģijas ģenerators ir piemērots 230V~ maiņsprieguma ierīcēm.
- Nepievienojiet ģenerators mājsaimniecības tīklā, tādējādi var izraisīt ģenerators vai citu mājā esošu elektroierīču bojājumu.

Norādījums! Dažām elektroierīcēm (motora figūrziņiem, urbjmašīnām utt.) var būt lielāks strāvas patēriņš, ja tās izmanto apgrūtinātos apstākļos.

8.3 Motora izslēgšana

- Pirms izslēdzat elektroenerģijas ģenerators, ļaujiet tam darboties bez slodzes, lai agregāts varētu „papildus atdzesēties“.
- Novietojiet ieslēgšanas/izslēgšanas slēdzi (5) pozīcijā "STOP".
- Aizveriet benzīna krānu.

Ievērojiet! Elektroenerģijas ģenerators ir aprīkots ar pārslodzes aizsardzību.

Tā izslēdz kontaktligzdu (6). Nospiežot pārslodzes aizsardzību (3), atkal var atsākt lietot kontaktligzdu (6).

Ievērojiet! Ja notiek šāda situācija, tad samaziniet elektrisko jaudu, kuru ņemat no elektroenerģijas ģenerators vai atvienojiet bojātās, pievienotās ierīces.

9. TĪRĪŠANA, APKOPE UN GLABĀŠANA

Pirms jebkādiem tīrīšanas un apkopes darbiem izslēdziet motoru un atvienojiet aizdedzes sveces spraudni no aizdedzes sveces.

Ievērībai! Nekavējoties izslēdziet ierīci un vērsieties tuvākajā servisa centrā:

- Ja rodas neparastas svārstības vai trokšņi.
- Ja motors šķiet pārslogots, vai tam ir nesavlaicīgas aizdedzes.

9.1 Tīrīšana

- Uzturiet aizsargierīces, gaisa spraugas un motora korpusu tīru no putekļiem un netīrumiem, cik vien tas ir iespējams. Noberziet ierīci ar tīru drānu vai izpūtiet to ar zema spiediena saspiesto gaisu.
- Mēs iesakām tīrīt ierīci tieši pēc katras lietošanas.
- Regulāri tīriet ierīci ar mitru drānu un mazliet šķidro ziepju. Neizmantojiet tīrīšanas līdzekļus vai šķīdinātājus; tie varētu bojāt ierīces plastmasas daļas. Uzmaniet, lai ūdens nevarētu iekļūt ierīces iekšienē.

9.2. Gaisa filtrs (5/6. att.)

- Gaisa filtru vajadzētu tīrīt ik pēc 30 darba stundām.
- Noņemiet gaisa filtra vāku (5. att.).
- Noņemiet filtrēšanas elementu (6. att.).
- Notīriet filtrēšanas elementu ar ziepju ūdeni, visbeidzot noskalojiet ar tīru ūdeni un ļaujiet tam pirms atkārtotas montāžas labi nožūt.
- Salikšanu veic apgrieztā kārtībā.

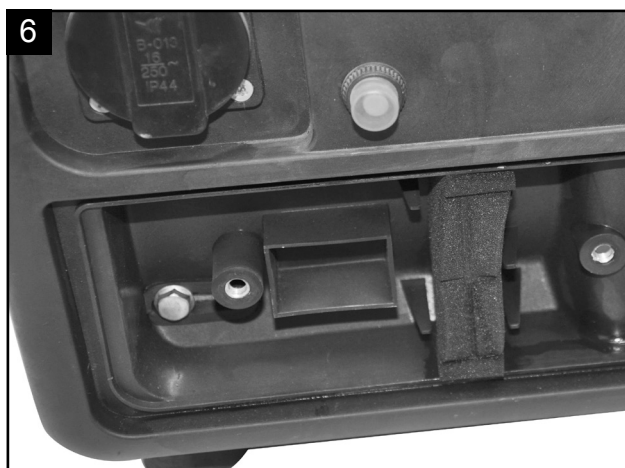
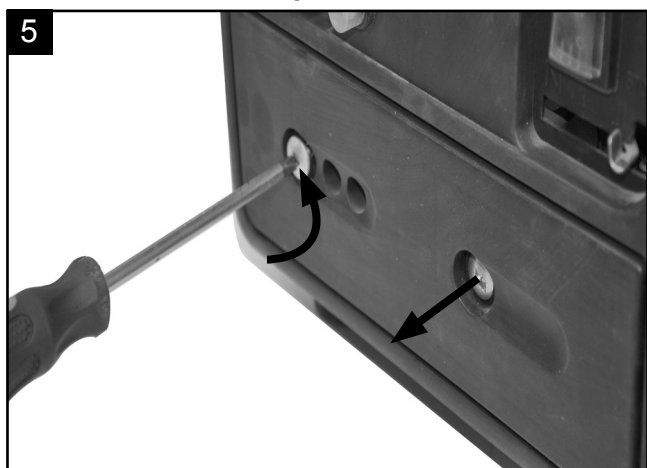

9.3. Aizdedzes svece (7. att.)

Pārbaudiet pēc 10 darba stundām, vai aizdedzes svecei nav netīrumu un dubļu. Ja nepieciešams, notīriet to ar vara stiepli suku. Veiciet aizdedzes sveces apkopi pēc turpmākajām 50 darba stundām.

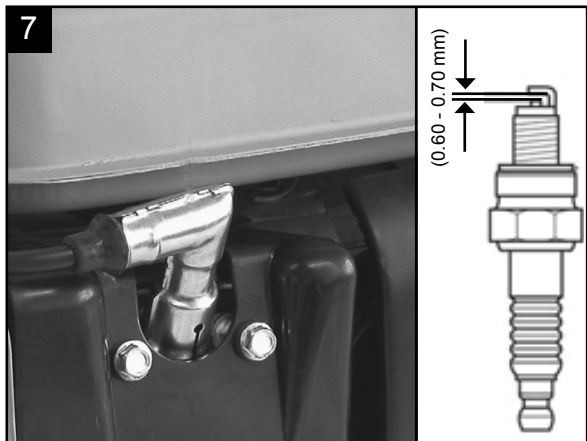

- Noņemiet aizdedzes sveces pārsegu.
- Iztīriet jebkādu netīrumu no aizdedzes sveces ligzdas.
- Izmantojiet uzgriežņu atslēgu, lai demontētu aizdedzes sveci.
- Vizuāli pārbaudiet aizdedzes sveci. Notīriet iespējami esošos nosēdumus ar stiepli suku.
- Meklējiet izbalējumus aizdedzes sveces augšdaļā. Pēc noklusējuma krāsai jābūt gaišai.
- Pārbaudiet aizdedzes sveces spraugu. Pieņemams spraugas platums ir 0,6 - 0,7 mm.
- Uzmanīgi ar roku uzstādiet aizdedzes sveci.
- Kad aizdedzes svece bija ievietota, pievelciet to ar aizdedzes sveces atslēgu.
- Piestipriniet aizdedzes sveces pārsegu uz aizdedzes sveces.

9.4 Apkope

Ierīces iekšpusē neatrodas daļas, kam būtu nepieciešama apkope.

9.5 Glabāšana

Ievērībai! Kļūdas sekas, izpildot šīs darbības, var būt tādas, ka uz karburatora iekšējās sienas veidojas nosēdumi, kā rezultātā var būt apgrūtināta iedarbināšana vai ierīces ilgstošs bojājums.

1. Veiciet visus vispārējos apkopes darbus, kas minēti lietošanas instrukcijas punktā Apkope.
2. Noteciniet degvielu no degvielas tvertnes (šim nolūkam lietojiet standarta plastmasas benzīna sūkni no būvniecības veikala).
3. Pēc tam, kad degviela ir notecināta, iedarbiniet ierīci.
4. Ļaujiet ierīcei turpināt darboties tukšgaitā, līdz tā apstājas. Tas attīta karburatoru no atlikušās degvielas.
5. Ļaujiet ierīcei atdzist (apm. 5 minūtes).
6. Noņemiet aizdedzes sveci (sk. 7.3. punktu).
7. Iepildiet vienas tējkarotes daudzuma divtaktu motoreļļas degkamerā. Uzmanīgi vairākas reizes izvelciet startera auklu, lai iekšējās detaļas samitrinātu ar eļļu. Ievietojiet atpakaļ aizdedzes sveci.
8. Notīriet ierīces ārējo korpusu.
9. Uzglabājiet ierīci aukstā, sausā no aizdegšanās avotiem un aizdedzināmām vielām pasargātā vietā.

Minerālmēsli vai citi ķīmiskie ražojumi dārzam bieži vien satur vielas, kuras paātrina metālu koroziju. Neglabājiet ierīci minerālmēsļu vai citu ķīmikāliju tuvumā.

Lietošanas atsākšana

1. Noņemiet aizdedzes sveci.
2. Vairākas reizes izvelciet startera auklu, lai degkameru attīrītu no eļļas atliekām.
3. Notīriet aizdedzes sveces kontaktus vai ievietojiet jaunu aizdedzes sveci.
4. Uzpildiet degvielas tvertni.

Transportēšana

Ja vēlaties transportēt ierīci, iepriekš iztukšojiet benzīna tvertni, kā paskaidrots nodaļas Glabāšana 5. apakšpunktā. Notīriet ierīci ar suku vai slotiņu no rupjiem netīrumiem.

10. UTILIZĀCIJA UN ATKĀRTOTA IZMANTOŠANA

Ierīce atrodas iepakojumā, lai izvairītos no bojājumiem transportēšanas laikā. Iepakojums ir izejmateriāls, un to var izmantot atkārtoti vai nodot izejvielu aprītē. Ierīce un tās piederumi ir no dažādiem materiāliem, piemēram, metāla un plastmasas. Bojātās detaļas jānodod īpašo atkritumu pārstrādei. Jautājiet specializētā veikalā vai pašvaldībā!

11. TRAUCĒJUMU NOVĒRŠANA

Traucējums	Iespējamais cēlonis	Novēršana
Motoru nevar iedarbināt	Nokvēpusi aizdedzes svece Nav degvielas	Notīriet vai nomainiet aizdedzes sveci. Sprauga starp elektrodiem 0,6 mm Papildiniet degvielu / Uzticiet pārbaudīt benzīna krānu
Ģeneratoram ir pārāk zems spriegums vai sprieguma nav vispār	Bojāts regulators vai kondensators Nostrādājis pārslodzes strāvas aizsardzības slēdzis Piesārņots gaisa filtrs	Vērsieties tirdzniecības uzņēmumā Nospiediet slēdzi un samaziniet patēriņu Notīriet vai nomainiet filtru









Popis sadržaja:

Stranica:

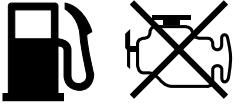
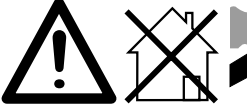
1.	Uvod	124
2.	Opis uređaja	124
3.	Isporučena oprema	125
4.	Namjenska uporaba	125
5.	Sigurnosna napomena	125
6.	Tehnički podatci	128
7.	Prije stavljanja u pogon	128
8.	Rukovanje	130
9.	Čišćenje, održavanje i skladištenje	130
10.	Zbrinjavanje i recikliranje	132
11.	Otklanjanje neispravnosti	132
12.	Izjava o sukladnosti	135

Objašnjenje simbola na uređaju

Svrha je simbola u ovom priručniku skrenuti vašu pozornost na moguće rizike. Sigurnosne simbole i objašnjenja uz njih valja pomno proučiti. Sama upozorenja neće otkloniti rizike i ne mogu zamijeniti ispravne mjere za sprječavanje nezgoda.

	<p>Pročitajte priručnik za uporabu. Prije uporabe uređaja uvijek pročitajte odgovarajući odjeljak u priručniku za uporabu.</p>
	<p>Važno. Vrući dijelovi. Održavajte udaljenost.</p>
	<p>Važno. Isključite motor prije dolijevanja goriva. Ne dolijevajte kad uređaj radi.</p>
	<p>Važno. Ispušni plinovi su otrovni, motor stoga ne rabite u neprozračnim prostorima.</p>
	<p>Nosite zaštitu za sluh. Nosite zaštitne rukavice.</p>
	<p>Pridržavajte se važećih sigurnosnih norma.</p>
	<p>Reciklirajte neželjene materijale umjesto da ih zbrinete. Sve uređaje i ambalažu valja razvrstati i predati u regionalni centar za recikliranje koji će ih obraditi na ekološki način.</p>
	<p>Budite vrlo oprezni pri rukovanju gorivom i mazivima!</p>
	<p>Prije obavljanja održavanja odvojite kabel za pokretanje i pročitajte upute.</p>
	<p>Uređaj ne izlažite kiši.</p>
	<p>Pri pokretanju motora stvaraju se iskre. One mogu zapaliti zapaljive plinove u blizini.</p>
	<p>Strogo su zabranjeni otvoreni plamen i pušenje u blizini uređaja!</p>

1. UVOD

Prije montaže i stavljanja u pogon pročitajte cjelokupan tekst priručnika za uporabu.

Ovaj priručnik za uporabu treba vam olakšati upoznavanje s električnim alatom i njegovim namjenskim mogućnostima uporabe.

Priručnik za uporabu sadržava važne napomene za siguran, ispravan i ekonomičan rad s ovim električnim alatom te za sprječavanje opasnosti, smanjivanje troškova popravka i prekida rada te povećavanje pouzdanosti i radnog vijeka električnog alata.

Osim sigurnosnih propisa iz ovog priručnika za uporabu svakako se pridržavajte i nacionalnih propisa koji se odnose na rad ovog električnog alata.

Čuvajte priručnik za uporabu u blizini električnog alata, zaštićenog od prljavštine i vlage u plastičnoj vrećici. Prije početka rada svi rukovatelji moraju pročitati i pažljivo se pridržavati ovog priručnika. Na električnom alatu smiju raditi samo osobe koje su podučene u uporabi električnog alata i upućene u opasnosti koje su povezane s njegovom uporabom. Strojem smiju rukovati samo osobe odgovarajuće minimalne dobi.

Osim sigurnosnih napomena iz ovog priručnika za uporabu i posebnih nacionalnih propisa valja se pridržavati i općeprihvaćenih tehničkih pravila za rad strojeva za obrađivanje drva.

Ne preuzimamo odgovornost za nezgode ili štete koje nastanu zbog nepridržavanja ovog priručnika i sigurnosnih napomena.

Prema važećem njemačkom Zakonu o odgovornosti za proizvode, proizvođač ovog uređaja ne odgovara za štete koje nastanu na ovom uređaju ili koje ovaj uređaj uzrokuje u slučaju:

- neispravnog rukovanja,
- nepridržavanja priručnika za uporabu,
- popravaka koje obave drugi, neovlašteni stručnjaci,
- ugradnje i zamjene neoriginalnih rezervnih dijelova,
- nenamjenske uporabe.

2. OPIS UREĐAJA (slike 1,2)

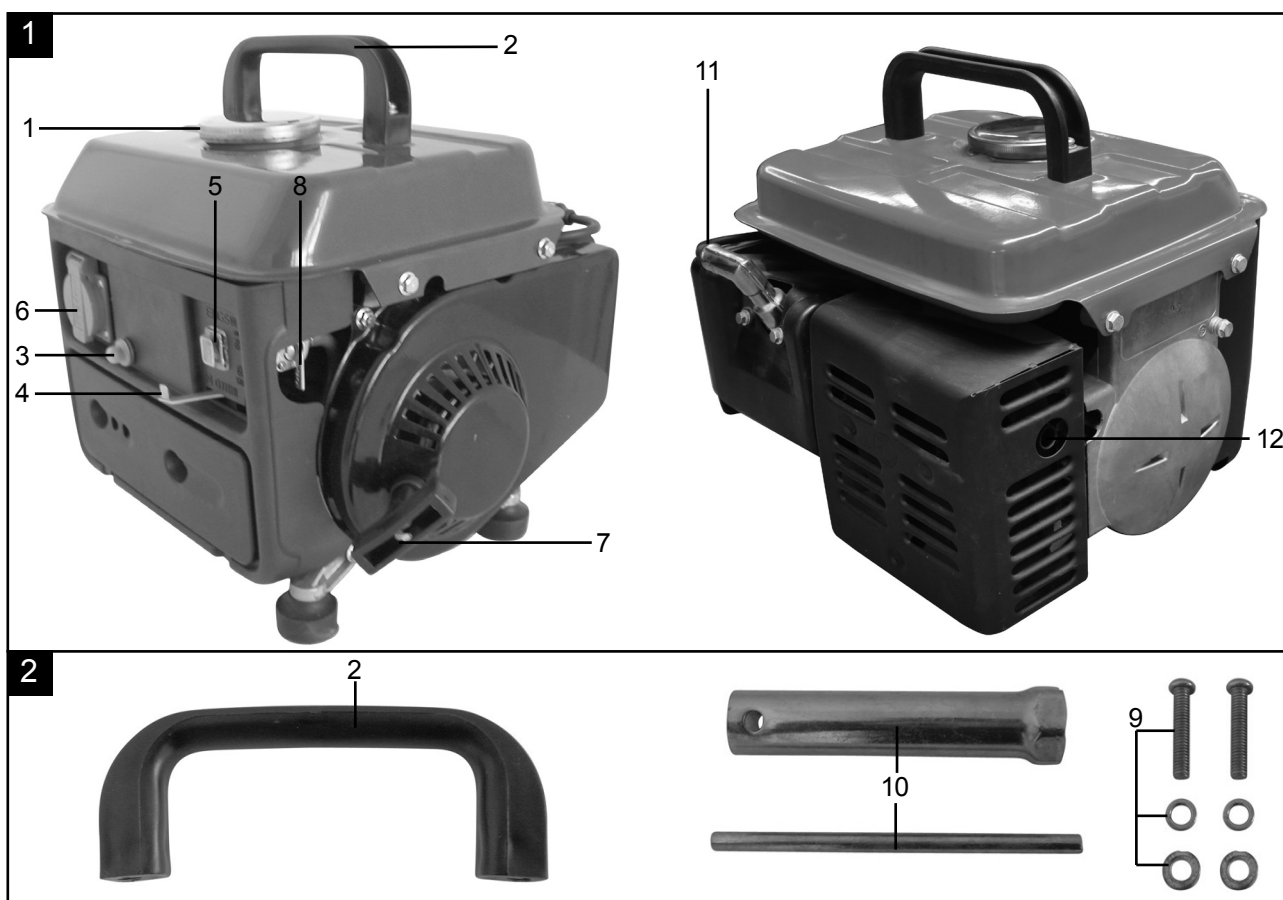

1. Poklopac spremnika	5. Glavna sklopka	9. Komplet vijaka za montiranje nosive ručke
2. Nosiva ručka	6. Utičnica od 230 V	10. Ključ za svjećice
3. Sigurnosni okidač	7. Reverzibilni pokretač	11. Kabel za pokretanje
4. Ručica prigušnice	8. Ventil za benzin	12. Ispuh

3. ISPORUČENA OPREMA

- Otvorite ambalažu i oprezno izvadite uređaj.
- Maknite ambalažne materijale.
- Provjerite je li isporučena oprema kompletna.
- Provjerite ima li na električnom alatu i dijelovima pribora transportnih oštećenja.

POZOR

Uređaj i ambalažni materijali nisu dječja igračka!

Djeca se ne smiju igrati plastičnim vrećicama, folijama i malim dijelovima!

Postoji opasnost od gutanja i gušenja!

4. NAMJENSKA UPORABA

Uređaj je namijenjen za primjene koje predviđaju rad na izvoru izmjeničnog napona od 230 V. Svakako se pridržavajte ograničenja navedenih u sigurnosnim napomenama. Svrha je generatora pokretanje električnih alata i električno napajanje rasvjetnih izvora. Za kućanske uređaje provjerite prikladnost prema uputama proizvođača uređaja. U slučaju sumnje raspitajte se kod ovlaštenog distributera uređaja.

Stroj se smije rabiti samo namjenski. Svaka druga uporaba smatra se nenamjenskom. Za sve štete ili ozljede uzrokovane nenamjenskom uporabom odgovornost snosi korisnik/rukovatelj, a ne proizvođač.

Vodite računa o tome da naši uređaji namjenski nisu konstruirani za komercijalnu, obrtničku ili industrijsku uporabu. Ne preuzimamo odgovornost ako se uređaj uporabi u komercijalnim, obrtničkim ili industrijskim pogonima te za srodne zadatke.

5. SIGURNOSNE NAPOMENE

Generator valja rabiti prema uputama proizvođača navedenim u priručniku.

Proizvođač nije odgovoran za neispravnu uporabu ili izmjene uređaja. Pridržavajte se i sigurnosnih napomena, priručnika za montažu i rukovanje te važećih propisa o zaštiti na radu.

Uređaje s pogrešnim ili nedostajućim dijelovima ili uređaje bez sigurnosne zaštite nije dopušteno stavljati u pogon. Servisni centar dat će vam sve informacije u vezi s rezervnim dijelovima.

1. Školovanje

- a) Pozorno pročitajte upute. Upoznajte se s upravljačkim elementima i namjenskom uporabom opreme.
- b) Nikad ne dopustite da ovaj stroj rabe djeca ili osobe koje nisu upoznate s uputama za uporabu. Lokalni propisi mogu ograničavati dopuštenu dob rukovatelja.
- c) Nikad ne radite s uređajem ako su u blizini druge osobe (naročito djeca) ili domaće životinje.
- d) Vodite računa o tome da je za nezgode ili opasnosti koje se tiču drugih osoba ili njihove imovine odgovoran rukovatelj ili korisnik.
- e) Veće radove smije obavljati samo posebno kvalificirano osoblje.

2. Pripremanje

- a) **UPOZORENJE:** Benzin je lako zapaljiv:
 - Čuvajte gorivo u spremnicima koji su posebno konstruirani za tu namjenu.
 - Ulijevajte gorivo samo na otvorenom i pritom ne pušite.

- Dolijte gorivo prije pokretanja motora. Nikad ne skidajte poklopac sa spremnika goriva i ne dolijevajte gorivo kada motor radi ili ako je još vruć.
- Ako se gorivo prolje, ne pokušavajte pokrenuti motor, nego udaljite stroj iz područja proli-venog goriva i izbjegavajte izvore zapaljenja dok sve pare goriva ne ishlape.
- Stavite natrag poklopac na spremnik goriva i kanistre.
- b) Zamijenite neispravne prigušivače zvuka.
- c) Prije uporabe uvijek vizualno provjerite da alati nisu pohabani ili oštećeni. Zamijenite pohabane ili oštećene elemente i vijke u kompletu kako bi se zadržala ravnoteža.
- d) Ne pušite pored generatora.
- e) Ne nosite labavu odjeću, nakit i slične predmete koji bi se mogli zaplesti u pokretač ili druge dijelove.
- f) Ne gurajte predmete kroz ventilacijske otvore. To vrijedi i ako je generator isključen. U suprotnom mogu nastati ozljede ili oštećenja generatora.
- g) Generatorski agregat moguće je opteretiti do nazivne snage u radnim uvjetima. Ako se generatorski agregat rabi u uvjetima koji ne udovoljavaju referentnim uvjetima prema normi ISO 8528-8 i to negativno utječe na hlađenje motora ili izmjeničnog generatora (npr. zbog rada u zatvorenim prostorijama), valja smanjiti snagu.
- h) Snagu valja smanjiti na višim temperaturama, velikim visinama i velikoj vlažnosti prema sljedećem opisu.
 - Maks. radna temperatura: 40 °C
 - Maks. nadmorska visina: 1000 m
 - Maks. vlažnost: 90 %

3. Rad

- a) Ne rabite motor u zatvorenim prostorijama u kojima se mogu nagomilati opasne pare ugljikovog monoksida.
- b) Čistite generator od ulja, prljavštine i ostalih onečišćenja.
- c) Postavite uređaj uvijek na ravnu i stabilnu podlogu.
- d) Nikad ne rabite uređaj u zgradama ili u okolini bez ispravnog provjetravanja, na primjer u rudnicima, špiljama, iskopima i potpalublju. Vodite računa o strujanju zraka i temperaturi.
- e) Pobrinite se za to da su produžni kabel, električni kabel i sve električne komponente ispravni. Nikad ne rabite električne alate s oštećenim ili neispravnim električnim kabelima.
- f) Ne rabite i ne čuvajte uređaj u vlažnim ili mokrim uvjetima ili na vrlo vodljivim površinama kao što su metalne obloge ili čelične konstrukcije.
- g) Pobrinite se za to da prigušivači zvuka i zračni filtri ispravno funkcioniraju. Ti dijelovi služe kao zaštita od plamena u slučaju pogreške pri paljenju.
- h) Prije priključivanja električnih kabela uređaj mora postići punu brzinu vrtnje. Odvojite kabele prije nego što isključite motor.
- i) Kako biste izbjegli ozljede zbog električnih udara, pobrinite se za to da spremnik goriva nije potpuno prazan kad su električni kabeli priključeni.
- j) Opterećenje ne smije prekoračiti snagu navedenu na označnoj pločici generatora. Preopterećenje može oštetiti uređaj ili skratiti njegov radni vijek.
- k) Kako biste izbjegli opekline, ne dodirujte ispušni sustav i druge dijelove motor ili generatora jer će oni postati vrući tijekom rada. Vodite računa o upozorenjima na generatorskom agregatu.
- l) Ne priključujte uređaj u kućanske utičnice. Generatorski agregat ne smije se spajati s drugim izvorima električne energije, npr. električnom mrežom elektrodistribucijskog poduzeća. U posebnim slučajevima kad je poželjan spoj za mirovanje s postojećim električnim sustavima, njega smije izvesti samo kvalificirani električar koji mora voditi računa o razlikama pri radu uređaja napajanih preko javne elektrodistribucijske mreže i pri radu s generatorskim agregatom.
- m) Motor nije dopušteno rabiti s prevelikom brzinom vrtnje. Rad motora s prevelikom brzinom vrtnje predstavlja opasnost od ozljeda. Dijelove koji utječu na brzinu vrtnje nije dopušteno izmijeniti ili zamijeniti.
- n) Valja redovito provjeravati postoje li propusna mjesta ili tragovi habanja u sustavu goriva, na primjer zbog poroznih cijevi, labavih ili nedostajućih stezaljka i oštećenja spremnika ili poklopca spremnika. Prije uporabe valja otkloniti sve nepravilnosti.
- o) Radite samo pri dnevnoj ili dobroj umjetnoj svjetlosti.
- p) Nikad ne transportirajte stroj ako njegov motor još radi.
- q) Isključite motor:
 - uvijek kada napuštate stroj
 - prije dolijevanja goriva
- r) Prije provjeravanja ili namještanja generatora ili motora valja demontirati svjećicu i kabel za pokretanje kako bi se izbjeglo nenamjerno pokretanje.

4. Održavanje i skladištenje

- a) Zategnite sve matice, svornjake i vijke kako biste osigurali da je oprema sigurna.
- b) Ne skladištite opremu nikad s gorivom u spremniku u zgradama u kojima pare mogu doći u dodir s otvorenim plamenom ili iskrama..
- c) Prije uskladištavanja u zatvorenu prostoriju pričekajte da se moto ohladi.
- d) Kako biste smanjili opasnost od požara, uklonite vegetativni materijal i prekomjerno mazivo s motora, prigušivača zvuka, akumulatorskog prostora i prostora skladištenja goriva.
- e) Zbog sigurnosti zamijenite pohabane ili oštećene dijelove.
- f) Ako je gorivo potrebno ispustiti, to valja obaviti na otvorenom.

DODATNE SIGURNOSNE NAPOMENE

- Nije dopušteno obavljati izmjene na generatoru.
- Za održavanje i kao pribor dopušteno je rabiti samo originalne dijelove.
- Pozor: Opasnost od trovanja, ispušni plinovi, goriva i maziva otrovni su, a ispušne plinove nije dopušteno udisati.
- Udaljite djecu od generatora.
- Pozor: Opasnost od opekline, ne dodirujte ispušni sustav i pogonski agregat.
- U blizini uređaja rabite odgovarajuću zaštitu za sluh.
- Pozor: Benzin i benzinske pare lako su zapaljivi i eksplozivni.
- Ne rabite generator u neprovjetranim prostorijama ili u lako zapaljivoj okolini. Ako se generator rabi u dobro provjetranim prostorijama, ispušne plinove valja crijevom provesti izravno na otvoreno. Pozor: Otrovni ispušni plinovi mogu izaći i kad se rabi crijevo za ispušne plinove. Zbog opasnosti od požara crijevo za ispušne plinove ne smije se nikad usmjeravati prema zapaljivim materijalima.
- Opasnost od eksplozije: Ne rabite generator nikad u prostorijama s lako zapaljivim materijalima.
- Nije dopušteno promijeniti unaprijed namještenu brzinu vrtnje proizvođača. Generator i priključeni uređaji mogu se oštetiti.
- Tijekom transporta generator valja zaštititi od klizanja i naginjanja.
- Postavite generatora na udaljenosti od najmanje 1 m od zidova i priključenih uređaja.
- Postavite generator na sigurno, ravno mjesto. Zabranjeno je okretanje i naginjanje ili premještanje tijekom rada.
- Prilikom transporta i ulijevanja goriva uvijek isključite motor.
- Vodite računa o tome da se prilikom ulijevanja goriva na motor ili ispuh ne prolije gorivo.
- Generator nikad ne rabite po kiši ili snijegu.
- Generator nikad ne primajte mokrim rukama.
- Zaštitite se od električnih opasnosti.
- Na otvorenom rabite samo odobrene i primjereno označene produžne kabele. (H07RN).
- Pri uporabi produžnih kabela njihova ukupna duljina za presjek od 1,5 mm² ne smije prekoračiti 50 m, a za presjek od 2,5 mm² 100 m.
- Nije dopušteno mijenjati postavke motora i generatora.
- Postupke popravljanja i namještanje smiju obavljati samo ovlašteni stručnjaci.
- Ne punite i ne praznite spremnik u blizini otvorenog svjetla, plamena ili iskrenja. Ne pušite!
- Ne dodirujte mehanički pokretane ili vruće dijelove. Ne demontirajte zaštitne pokrove.
- Uređaje nije dopušteno izlagati vlazi ili prašini. Dopuštena okolna temperatura od -10 °C do +40 °C, nadmorska visina: 1000 m, rel. vlažnost: 90 % (bez kondenzacije).
- Generator se pokreće motorom s unutarnjim izgaranjem koji na području ispuha (na suprotnoj strani od utičnice) i ispušnog izlaza proizvodi toplinu. Izbjegavajte blizinu tih površina zbog opasnosti od opekline kože.
- Vrijednosti razine zvučne snage (LWA) i razine zvučnog tlaka (LPA) navedene u tehničkim podacima predstavljaju razine emisije i nisu nužno sigurne radne razine. Budući da postoji korelacija između razina emisije i imisije, na temelju toga ne može se pouzdano zaključiti jesu li potrebne dodatne mjere opreza. Čimbenici koji utječu na aktualnu razinu imisije kojoj su radnici izloženi obuhvaćaju svojstva radnog prostora, ostale izvore zvuka itd., kao što su broj strojeva i drugih obližnjih procesa te razdoblje izloženosti rukovatelja buci. Isto se tako dopuštena razina imisije može razlikovati od jedne države do druge. Unatoč tome ta informacija omogućava vlasniku stroja da obavi bolju procjenu rizika i opasnosti.
- Ne rabite neispravna električna radna sredstva (čak ni produžne kabele i utične spojnice).

UPOZORENJE

Pročitajte sve sigurnosne napomene i upute.

Nepriдрžavanje sigurnosnih napomena i uputa može uzrokovati električni udar, požar i/ili teške ozljede.

Sačuvajte sve sigurnosne napomene i upute za buduće potrebe.

6. TEHNIČKI PODATCI

Model	SG950
Generator	Sinkroni
Vrsta zaštite	IP23M
Trajna snaga S1 (RPR)	650VA / 650W
Maksimalna snaga S2 2 min	720VA / 720W
Nazivni napon	230V~
Nazivna struja	3,0A ~
Frekvencija	50 Hz
Konstrukcija pogonskog motora	2-taktni hlađen zrakom
Razred kvalitete	Razred B
Razred učinka	G1
Zapremina	63 cm ³
Maks. snaga	1,2 kW / 2,0 KS
Gorivo	Smjesa 1:40
Zapremina spremnika	4,0 l
Potrošnja pri 3/4 opterećenju	oko 0,8 l/h
Masa	17 kg
Razina zvučnog tlaka LpA	71 dB(A)
Zajamčena razina zvučne snage LWA / nesigurnost K	94 dB(A) / 2 dB(A)
Maksimalna nadmorska visina postavljanja	1000 m
Maksimalna radna temperatura	40°C
Tip svjećice	LD F6TC
Vrsta goriva	Bezolovni benzin ili 90 oktana (E10)

Način rada S1 (neprekidni rad)

Stroj može neprekidno raditi s navedenom snagom.

Način rada S2 (kratkotrajni rad)

Stroj može kratkotrajno raditi s navedenom snagom. Stroj mora zatim neko vrijeme mirovati kako se ne bi nedopušteno zagrijao.

7. PRIJE STAVLJANJA U POGON

7.1 Električna sigurnost:

- Električni kabeli i priključeni uređaji moraju biti ispravni..
- Dopušteno je priključiti samo uređaje čija vrijednost napona odgovara izlaznom naponu generatora.
- Nikad ne spajajte generator s električnom mrežom (utičnicom).
- Duljine kabela do trošila moraju biti što manje.

7.2 Zaštita okoliša

- Onečišćeni materijal za održavanje i radna sredstva odnesite na odgovarajuće sabiralište.
- Ambalažni materijal, metal i plastične dijelove odnesite na recikliranje.

7.3 Montiranje

Izvadite mjernu posudu iz spremnika (slika 3a) i utaknite je u izrez na donjoj strani poklopca spremnika (slika 3b).

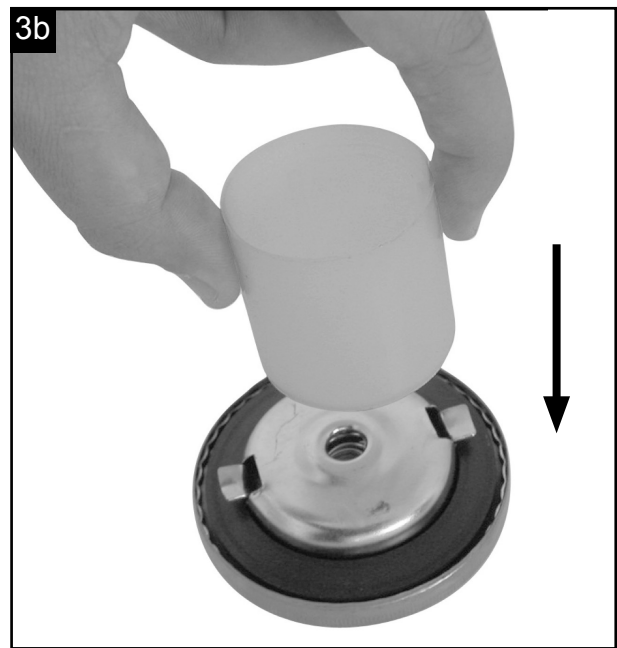
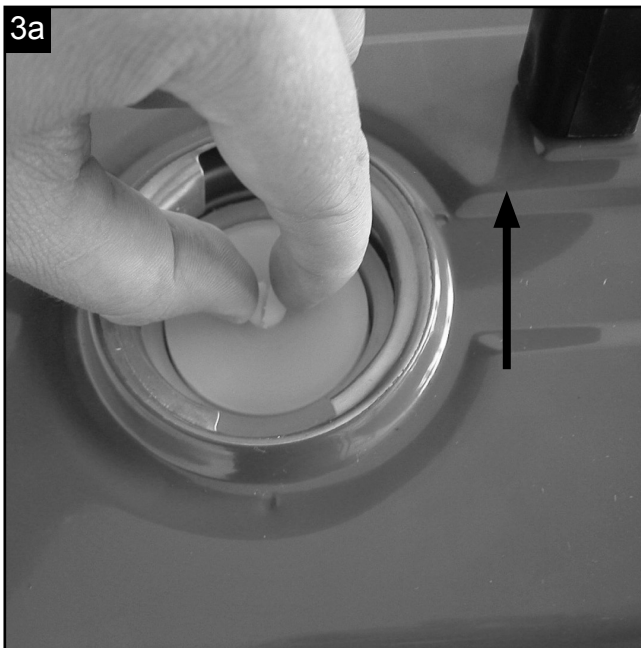

Navrnite ručku za nošenje (2) na obje strane s po 1 vijkom i 1 podložnom pločicom (9) na spremnik (slika 3c).

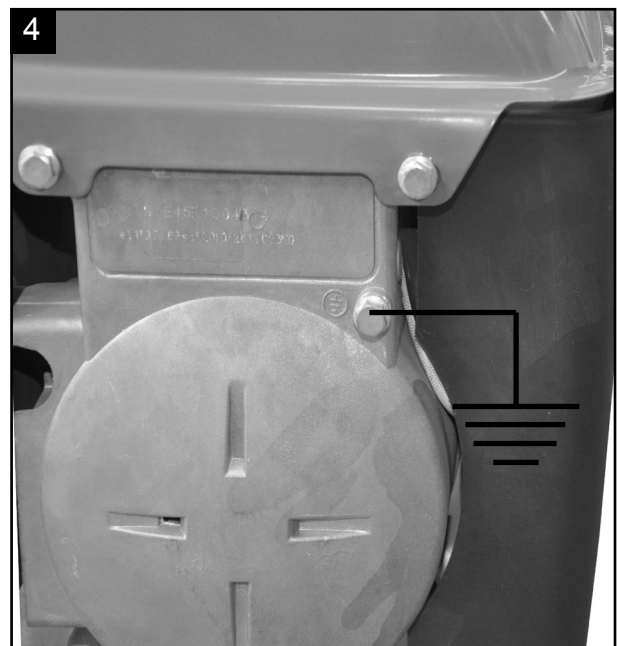
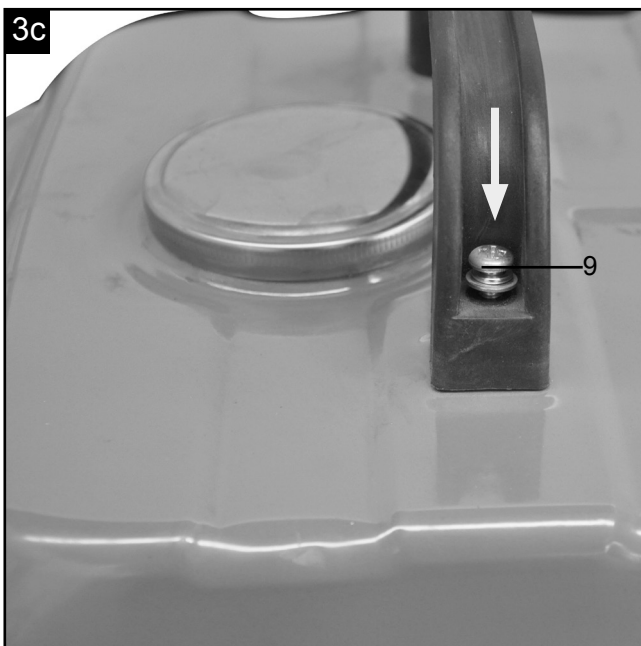

7.4 Uzemljenje

Radi odvođenja statičkog naboja dopušteno je uzemljenje kućišta. U tu svrhu na jednoj strani spojite kabel s priključkom za uzemljenje generatora (slika 4), a na drugoj strani s vanjskom masom (npr. štapnim uzemljivačem).

8. RUKOVANJE

Pozor! Prije prvog pokretanja napunite spremnik smjesom benzina u omjeru 1:40. Za to možete uporabiti mjernu posudu koja se nalazi u spremniku (slika 3b) (pozor: jedna crtica odgovara količini od 20 ml). Smjesu benzina potrebno je protresti prije ulijevanja u spremnik.

- Provjerite razinu goriva, po potrebi dolijte.
- Pobrinite se za dovoljno prozračivanje uređaja.
- Provjerite da je kabel za pokretanje pričvršćen na svjećicu.
- Pregledajte neposrednu okolinu generatora.
- Odvojite eventualno priključen električni uređaj od generatora.

Smjesa	Obični bezolovni benzin	Ulje za 2-taktne motore
1:40	1l	25 ml
	2l	50 ml
	3l	75 ml
	4l	100 ml

8.1 Motor starten

- Prije pokretanja pobrinite se da na generator nisu priključeni uređaji.
- Otvorite ventil za benzin (8); u tu svrhu okrenite ventil nadolje.
- Postavite glavnu sklopku (5) u položaj „ON“.
- Postavite ručicu prigušnice (4) u položaj I \ I.
- Pokrenite motor reverzibilnim pokretačem (7); u tu svrhu snažno povucite ručku. Oprezno i polako rukom postavite reverzibilni pokretač u prvobitni položaj. Ako se motor ne pokrene, ponovno povucite ručku.
- Napomena: Pri prvom pokretanju motora bit će potrebno više pokušaja pokretanja dok se motor ne potisne iz spremnika u motor.
- Nakon pokretanja motora (nakon oko 15-30 s) pomaknite polugu prigušnice (4) nadesno.

Pozor: Ovu utičnicu dopušteno je trajno (S1) opteretiti sa 650 W, a kratkotrajno (S2) na maks. 2 minute sa 720 W.

- Generator je namijenjen za izmjenični napon od 230 V~.
- Ne priključujte generator na kućansku mrežu jer se time mogu oštetiti generator ili drugi električni uređaji u kući.

Napomena: Neki električni uređaji (motorne ubodne pile, bušilice itd.) mogu imati povećanu potrošnju električne energije kada rade u otežanim uvjetima.

8.3 Isključivanje motora

- Pustite generator da kratko radi bez opterećenja, a zatim ga isključite kako bi se agregat mogao „ohladiti“.
- Postavite glavnu sklopku (5) u položaj „STOP“.
- Zatvorite ventil za benzin.

Pozor! Generator je opremljen zaštitom od preopterećenja.

Ona će isključiti utičnicu (6). Pritiskanjem zaštite od preopterećenja (3) moguće je utičnicu (6) ponovno staviti u pogon.

Pozor! Ako se takav slučaj dogodi, smanjite električnu snagu koju trošite iz generatora ili odvojite neispravne priključene uređaje.

9. ČIŠĆENJE, ODRŽAVANJE I SKLADIŠTENJE

Prije svih postupaka čišćenja i održavanja isključite motor i skinite utikač svjećice sa svjećice.

Pozor: Odmah isključite uređaj i obratite se servisnoj stanici:

- u slučaju neobičnih vibracija ili zvukova
- ako se motor preopteretio ili postoje pogreške pri paljenju

9.1 Čišćenje

- Zaštitne naprave, ventilacijske otvore i kućište motora čistite od prašine i prljavštine. Očistite uređaj čistom krpom ili ga ispušite niskotlačnim stlačenim zrakom.
- Preporučujemo da uređaj očistite odmah nakon svake uporabe.
- Uređaj redovito čistite vlažnom krpom i mazivim sapunom. Ne rabite sredstva za čišćenje ili otapala jer bi ona mogla oštetiti plastične dijelove uređaja. Pobrinite se za to da voda ne može prodrijeti u unutrašnjost uređaja.

9.2. Zračni filtar (slike 5/6)

- Zračni filtar valja čistiti svakih 30 radnih sati.
- Skinite poklopac zračnog filtra (slika 5).
- Izvadite filtarski uložak (slika 6).
- Očistite filtarski uložak otopinom sapunice, a zatim ga isperite čistom vodom i prije montaže pustite da se dobro osuši.
- Montiranje se obavlja obrnutim redoslijedom.

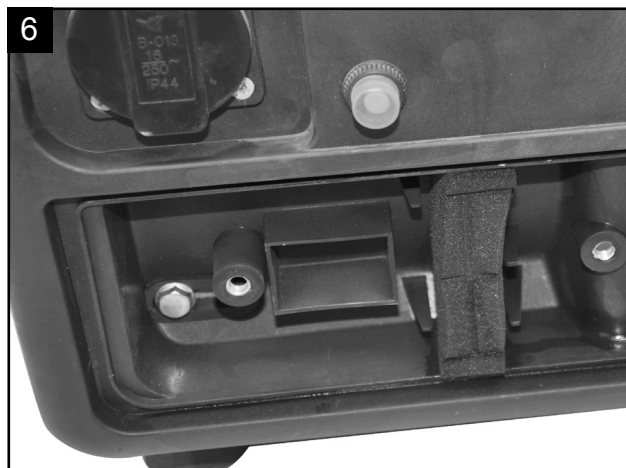
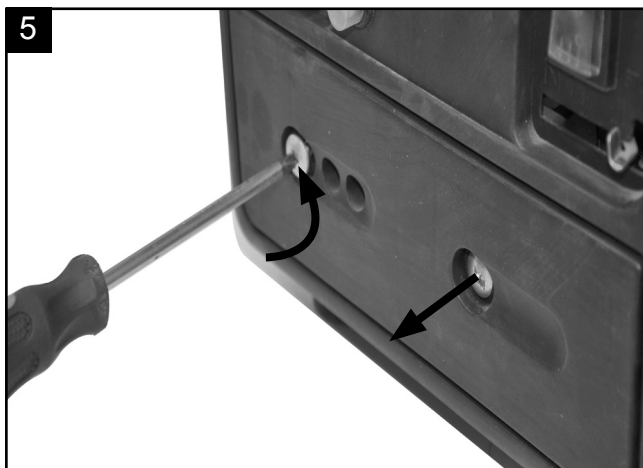

9.3. Svjećica (slika 7)

Nakon 10 radnih sati provjerite je li svjećica onečišćena. Po potrebi je očistite četkom od bakrenih žica. Održavajte svjećicu nakon još 50 radnih sati.

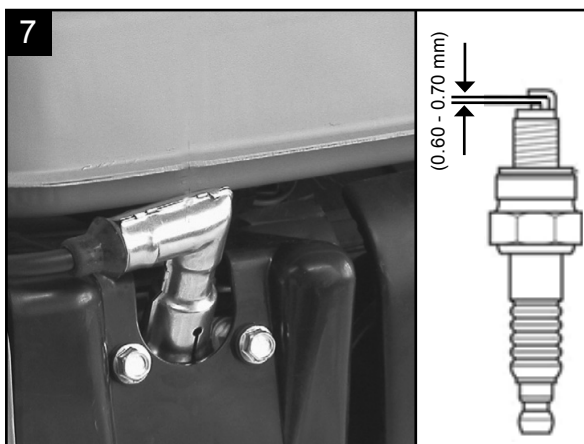

- Skinite zaštitni pokrov svjećice.
- Uklonite sva onečišćenja s grla svjećice.
- Za vađenje svjećice uporabite ključ za vijke.
- Vizualno provjerite svjećicu. Žičanom četkom uklonite eventualne naslage.
- Pogledajte postoje li mrlje na gornjoj strani svjećice. Boja bi standardno trebala biti svijetla.
- Provjerite zračnost svjećice. Prihvatljiva je zračnost 0,6 - 0,7 mm.
- Rukom oprezno umetnite svjećicu.
- Nakon umetanja svjećicu čvrsto zategnite ključem za svjećice.
- Montirajte zaštitni pokrov svjećice na svjećicu.

9.4 Održavanje

U unutrašnjosti uređaja nema dijelova koje je potrebno održavati.

9.5 Skladištenje

Pozor: Nepridržavanje ovog postupka može uzrokovati stvaranje naslaga na unutrašnjim stjenkama rasplinjača, što može otežati pokretanje ili trajno oštetiti stroj.

1. Obavite sve opće postupke održavanja navedene u poglavlju „Održavanje“ u priručniku za uporabu.
2. Ispustite gorivo iz spremnika (za to uporabite uobičajenu komercijalno dostupnu crpku za benzin).
3. Nakon ispuštanja goriva pokrenite stroj.

4. Pustite da stroj nastavi raditi u praznom hodu dok se ne zaustavi. Time će se rasplinjač očistiti od preostalog goriva.
5. Pričekajte da se stroj ohladi (oko 5 minuta).
6. Izvadite svjećicu (vidi točku 7.3).
7. U komoru za izgaranje ulijte ulje za dvotaktne motore u količini čajne žličice. Više puta oprezno povucite uzicu pokretača kako bi se unutarnji dijelovi premazali uljem. Stavite natrag svjećicu.
8. Očistite vanjsko kućište stroja.
9. Uskladištite stroj na hladno i suho mjesto izvan dosega izvora zapaljenja i zapaljivih materijala.

Umjetna gnojiva i drugi kemijski proizvodi za vrt često sadržavaju tvari koje ubrzavaju koroziju metala. Ne skladištite stroj na umjetna gnojiva i druge kemikalije ili u njihovu blizinu.

Ponovno stavljanje u pogon

1. Izvadite svjećicu.
2. Više puta povucite uzicu pokretača kako bi se komora za izgaranje očistila od ostataka ulja.
3. Očistite kontakte svjećice ili stavite novu svjećicu.
4. Napunite spremnik.

Transportiranje

Želite li transportirati uređaj, prethodno ispraznite spremnik benzina prema opisu iz točke 5 u poglavlju „Skladištenje“. Uklonite grubu prljavštinu s uređaja četkom ili metlicom.

10. ZBRINJAVANJE I RECIKLIRANJE

Uređaj je isporučen u ambalaži kako ne bi nastala oštećenja prilikom transporta. Ta je ambalaža sirovina te ju je stoga moguće ponovno uporabiti ili odnijeti na recikliranje. Uređaj i njegov pribor sastoje se od raznih materijala kao što su metal i plastika. Odnosite neispravne dijelove na zbrinjavanje posebnog otpada. Raspitajte se o tome kod ovlaštenog distributera ili komunalne službe!

11. OTKLANJANJE NEISPRAVNOSTI

Neispravnost	Mogući uzrok	Rješenje
Nije moguće pokrenuti motor	Svjećica je zahrđala Nema goriva	Očistite ili zamijenite svjećicu. Razmak među elektrodama 0,6 mm Dolijte gorivo / dajte pregledati ventil za benzin
Generator ima preslab napon ili nema napona	Regulator ili kondenzator su neispravni Aktivirala se sklopka za zaštitu od prekomjerne struje Zračni filter je onečišćen	Obratite se ovlaštenom distributeru Aktivirajte sklopku i smanjite potrošnju Očistite ili zamijenite filter

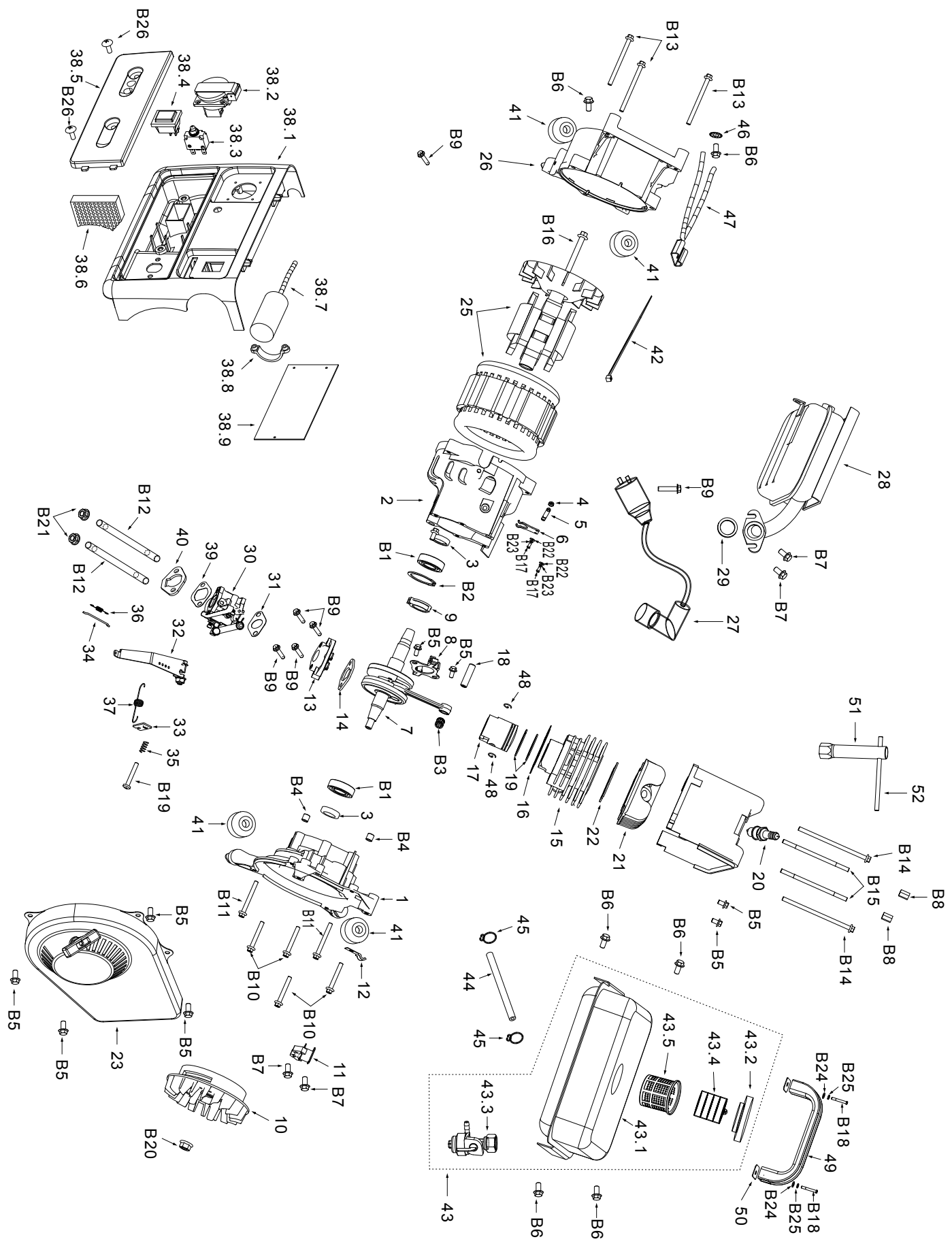

12. Konformitätserklärung



DE	erklärt folgende Konformität gemäß EU-Richtlinie und Normen für den Artikel	SK	prehlasuje nasledujúcu zhodu podľa smernice EU a noriem pre výrobok
GB	hereby declares the following conformity under the EU Directive and standards for the following article	EST	kinnitab järgmist vastavus vastavalt ELi direktiivi ja standardite järgmist artiklumbrit
FR	déclare la conformité suivante selon la directive UE et les normes pour l'article	LT	pareiškia, taip atitiktis pagal ES direktyvos ir standartai šį straipsnį
IT	dichiara la seguente conformità secondo le direttive e le normative UE per l'articolo	LV	apliecina šādu saskaņā ar ES direktīvu atbilstības un standartu šādu rakstu
CZ	prohlašuje následující shodu podle smernice EU a norem pro výrobek	NL	verklaart hierbij dat het volgende artikel voldoet aan de daarop betrekking hebbende EG-richtlijnen en normen
HU	az EU-irányelv és a vonatkozó szabványok szerinti következo megfeleloségi nyilatkozatot teszi a termékre	RUS	заявляет о соответствии товара следующим директивам и нормам ЕС
HR	ovime izjavljuje da postoji sukladnost prema EU-smjernica i normama za sljedece artikle	PT	declara o seguinte conformidade com a Directiva da UE e as normas para o seguinte artigo
RO	declară următoarea conformitate corespunzător directivelor și normelor UE pentru articolul	ES	declara la conformidad siguiente según la directiva la UE y las normas para el artículo
TR	Normları geregince asagıdaki uygunluk açıklama masını sunar.	DK	erklærer hermed, at følgende produkt er ioverensstemmelse med nedenstående EUdirektiver og standarder:
FIN	vakuuttaa täten, että seuraava tuote täyttää alla esitettyt EU-direktiivit ja standardit	SE	försäkrar härmed följande överensstämmelse enligt EU-direktiv och standarder för följande artikeln
PL	deklaruje, że produkt jest zgodny z następującymi dyrektywami UE i normami	NO	erklærer herved følgende samsvar under EU-direktiv og standarder for følgende artikkel
SLO	izjavlja sledeco skladnost z EU-direktivo in normami za artikel	BG	декларира съответното съответствие съгласно Директива на ЕС и норми за артикул

Generator - SG950

<input type="checkbox"/>	2014/29/EU	<input type="checkbox"/>	89/686/EC_96/58/EC
<input checked="" type="checkbox"/>	2014/35/EU	<input checked="" type="checkbox"/>	2006/42/EC
<input type="checkbox"/>	2006/28/EC		Annex IV Notified Body: Notified Body No.: Reg. No.:
<input type="checkbox"/>	2005/32/EC	<input checked="" type="checkbox"/>	2000/14/EC_2005/88/EC
<input checked="" type="checkbox"/>	2014/30/EU		Annex V
<input type="checkbox"/>	2004/22/EC		Annex VI Noise: measured $L_{WA} = 91$ dB(A); guaranteed $L_{WA} = 94$ dB(A) Notified Body: TÜV SÜD Industrie Service GmbH Westendstrasse 199 80686 München - Deutschland Notified Body No.: 0036
<input type="checkbox"/>	1999/5/EC	<input checked="" type="checkbox"/>	2012/46/EU
<input type="checkbox"/>	2014/68/EU		Emission. No: e11*97/68SA*2012/46*1623*01(II)
<input type="checkbox"/>	90/396/EC		
<input checked="" type="checkbox"/>	2011/65/EU		

Standard references: EN 12601, EN 55012; EN 61000-6-1

Ichenhausen, den 12.08.2016

Unterschrift / Markus Bindhammer / Technical Director

Art.-No. 5906205901
Subject to change without notice

Documents registrar: Benjamin Schwarz
Günzburger Str. 69, D-89335 Ichenhausen

